



DIGITRAK ARES

# DCI DigiGuide Manuel D'utilisation

2026.03.27

Prise en main

Sécurité

Bootcamp

Configuration initiale

Configuration du chantier

Pendant le forage

Après le forage

Rubriques avancées

Dépannage

Référence

Contacteur

<b>Prise en main</b>	<b>6</b>
CONTENU DE L'EMBALLAGE	6
PRISE EN MAIN DE VOTRE LOCALISATEUR ARES	6
OPTIMISEZ CHAQUE TÂCHE	7
APPLICATIONS DCI POUR UNE PRODUCTIVITÉ ACCRUE	10
<b>Sécurité</b>	<b>12</b>
AVERTISSEMENT GÉNÉRAL DE SÉCURITÉ	12
EXIGENCES ENVIRONNEMENTALES	14
SR40-R SUPERCELL-R LI-RECHARGEABLE BATTERY CHARGER SAFETY	15
STOCKAGE ET EXPÉDITION DES BATTERIES	16
ÉLIMINATION DES ÉQUIPEMENTS ET DES BATTERIES	18
<b>Bootcamp</b>	<b>20</b>
HISTORIQUE DE LA LOCALISATION HDD	20
NOUVEAUTÉS DU LOCALISATEUR DIGITRAK ARES	20
REMARQUES SPÉCIALES CONCERNANT LES INTERFÉRENCES	22
GUIDAGE BALL-IN-THE-BOX	25
FORAGE RAIDE ET PROFOND	26
INTRODUCTION AU TARGET MODE	29
AVANTAGES DES JOURNAUX D'ALÉSAGE	29
NAVIGATION DANS LE MENU	30
APERÇU DES ÉLÉMENTS À L'ÉCRAN	31
ÉCRAN D'ACCUEIL ARES	33
ÉCRAN MODE LOCALISATION	34

ÉCRAN PROFONDEUR .....	35
ÉCRAN ESTIMATION DE LA PROFONDEUR .....	36
<b>Configuration initiale .....</b>	<b>37</b>
ENREGISTRER L'ÉQUIPEMENT SUR LE PORTAIL MYDCI .....	37
MISE SOUS TENSION .....	38
METTRE À JOUR LE LOGICIEL DE LOCALISATION ARES VIA WI-FI .....	40
PERSONNALISER LE DIGITRAK ARES LOCATOR .....	42
DÉFINIR LA HAUTEUR HORS SOL SUR UN DIGITRAK ARES LOCATOR .....	44
<b>Configuration du chantier .....</b>	<b>46</b>
AJOUTER OU SÉLECTIONNER UN ÉMETTEUR .....	46
CONFIGURATION RAPIDE AVEC LES BANDES DE FRÉQUENCES PAR DÉFAUT DE L'ÉM...	48
SÉLECTIONNER DES FRÉQUENCES AVEC LA AUTOMATIC SELECTION .....	50
ÉTALONNER UN LOCALISATEUR ARES .....	55
VÉRIFIEZ LA PORTÉE, L'ASSIETTE LONGITUDINALE ET LATÉRALE DE L'ÉMETTEUR .....	57
DÉFINIR ET ACTIVER LA COMPENSATION DE L'ASSIETTE LATÉRALE .....	58
<b>Pendant le forage .....</b>	<b>60</b>
ÉTAPES ÉLÉMENTAIRES DE LOCALISATION SUR UN DIGITRAK ARES LOCATOR .....	60
LOCALISATION AVEC LE MODE CIBLE SUR UN LOCALISATEUR ARES .....	67
PRENDRE UNE MESURE DE LA PROFONDEUR EN MODE MAX .....	71
CRÉER UN NOUVEAU FICHIER DE JOURNALISATION DE TÂCHE D'ALÉSAGE - ARES .....	74
ENREGISTRER DES DONNÉES SUR UN LOCALISATEUR ARES .....	80
TRANSFÉREZ LES FICHIERS JOURNAUX D'ALÉSAGE VERS L'APPLICATION LWD. ....	91
SÉQUENCE 10/2/7 - MODIFIER LA FRÉQUENCE ACTIVE SUR L'ÉMETTEUR .....	94

SÉQUENCE RSS3 - MODIFIER LA FRÉQUENCE ACTIVE SUR L'ÉMETTEUR .....	96
CHANGER LA FRÉQUENCE ACTIVE SUR LE LOCALISATEUR .....	97
RÉACTIVER UN ÉMETTEUR PAR ROULEMENT .....	99
<b>Après le forage .....</b>	<b>101</b>
ENTRETIEN DU LOCALISATEUR ET DE LA BATTERIE .....	101
ENTRETIEN DE L'ÉMETTEUR ET DE LA BATTERIE .....	102
TRANSFÉRER ET GÉRER LES FICHIERS DE JOURNAUX D'ALÉSAGE .....	103
TRANSFÉREZ LES FICHIERS JOURNAUX D'ALÉSAGE VERS L'APPLICATION LWD. ....	105
<b>Rubriques avancées .....</b>	<b>107</b>
OBTENIR DES INFORMATIONS SUR VOTRE LOCALISATEUR ARES .....	107
METTRE À JOUR LE LOGICIEL DE LOCALISATION ARES VIA WI-FI .....	108
GÉRER LES CONNEXIONS WI-FI DU LOCALISATEUR .....	110
SÉLECTIONNER DES FRÉQUENCES MANUELLEMENT .....	111
AFFICHER LES INFORMATIONS DE L'ÉMETTEUR SUR UN DIGITRAK ARES LOCATOR .....	119
INDICATEUR DE SURCHAUFFE DE L'ÉMETTEUR (POINT DE TEMPÉRATURE) .....	121
AVERTISSEMENTS RELATIFS À LA TEMPÉRATURE DU TRANSMETTEUR .....	122
MODE VEILLE ET AU MODE SNOOZE .....	125
TURN ON AND OFF SNOOZE-MODE REPEATED ROLL SEQUENCE (RRS4) .....	127
<b>Dépannage .....</b>	<b>129</b>
DÉPANNAGE : LE BLUETOOTH N'EST PAS CONNECTÉ .....	129
<b>Référence .....</b>	<b>132</b>
DIGITRAK ARES LOCATOR CARACTÉRISTIQUES .....	132
CARACTÉRISTIQUES DU DTS15P SUPERCORE ALL-IN-ONE TX .....	135

CARACTÉRISTIQUES DU DT15P ARES CLASSIC-CORE 15 P TX .....	138
EXIGENCES RELATIVES À L'ÉMETTEUR DU BOÎTIER DE LA FOREUSE .....	140
CARACTÉRISTIQUES DU KIT DE CHARGEUR DE BATTERIE POUR ÉMETTEUR SUPER... ..	141
METTRE À JOUR LE LOGICIEL DE LOCALISATION ARES VIA WI-FI .....	146
ARES ICÔNES ET SYMBOLES .....	148
CHANGEMENT DE PROFONDEUR EN CENTIMÈTRES PAR TIGE DE 1.8 MÈTRES .....	152
CHANGEMENT DE PROFONDEUR DE LA TIGE DE 3 M D'APRÈS L'ASSIETTE LONGIT... ..	154
AUGMENTATION DE LA PROFONDEUR EN CM PAR TIGE DE 4,6 M .....	156
DÉCLARATION DE CONFORMITÉ .....	157
RESTRICTIONS D'UTILISATION DE LA TÉLÉMÉTRIE .....	161
COTE DE CONFORMITÉ .....	164
<b>Contacter .....</b>	<b>166</b>

# Prise en main

## CONTENU DE L'EMBALLAGE



1. Batteries rechargeables du localisateur Ares (USB-C)
2. Localisateur DigiTrak Ares
3. Émetteurs SuperCore DTS15p et Classic-Core DT15p
4. Support de montage détachable du localisateur Ares
5. Chargeur de batterie et câble pour émetteur LiR (SuperCore uniquement)

## PRISE EN MAIN DE VOTRE LOCALISATEUR ARES

Voici les étapes de base pour préparer votre système de guidage Ares à la localisation.

1. Enregistrez votre localisateur sur [mydci.digital-control.com](https://mydci.digital-control.com) pour faire valoir votre garantie. Pour obtenir des instructions, allez sur [Ajouter un équipement](#) ou utilisez le code QR figurant dans le dossier de bienvenue.
2. Allumez le localisateur, l'écran distant et l'émetteur. Assurez-vous que votre localisateur et votre émetteur sont destinés à la même région. Pour obtenir des instructions, consultez le [chapitre Configuration du chantier](#).
3. Sélectionnez les bandes de fréquences pour l'émetteur à l'aide des paramètres par défaut. Pour obtenir des instructions, consultez la rubrique [Utiliser les paramètres par défaut de l'émetteur](#). Vous pouvez également utiliser la sélection automatique optimisée par Eagle Tech.

4. Étalonner et valider la portée hors sol (AGR) du localisateur et de l'émetteur. Pour obtenir des instructions, consultez l'article [Étalonner](#).
5. Vous pouvez également :
  - régler la compensation de l'assiette latérale lorsque la position 12 heures de l'émetteur sur l'écran du localisateur ne correspond pas à celle de la tête de forage. Pour obtenir des instructions, consultez l'article [Activer et définir la compensation d'assiette latérale](#).
  - Réglez la hauteur hors sol (HAG) en fonction de la hauteur à laquelle vous souhaitez maintenir le localisateur hors du sol pendant que vous prenez les mesures de profondeur. Pour obtenir des instructions, consultez l'article [Définir la hauteur hors sol \(HAG\)](#).
  - Configurez les journaux d'alésage pour documenter le travail. Pour obtenir des instructions, consultez le [manuel Journalisation pendant le forage \(Log While Drilling, LWD\)](#).
6. Commencez la localisation. Pour obtenir des instructions, consultez l'article [Localisation de base](#).



Utilisateurs Falcon - Recherchez les encadrés d'information qui soulignent les différences entre Falcon et Ares.

## OPTIMISEZ CHAQUE TÂCHE

Les interférences, également appelées bruit, varient en intensité et en fréquence selon l'endroit où vous vous trouvez et même l'heure de la journée. C'est pourquoi il est important de trouver les meilleures fréquences pour *chaque alésage*. C'est ce qu'on appelle *l'optimisation de fréquence*, et seuls les localisateurs DigiTrak de DCI en sont équipés. L'utilisation des fréquences présentant la plus forte probabilité de réussite contre le bruit augmente la précision de localisation et réduit le risque de déclenchement intempestif.

Lorsque vous utilisez la fonction de sélection automatique du localisateur Ares pour sélectionner les fréquences, DigiTrak Ares Eagle Tech analyse le bruit tout au long de la trajectoire d'alésage et choisit parmi plus de 8 000 fréquences afin d'obtenir les meilleures profondeurs et plages de données dans les conditions les plus difficiles sur l'ensemble de l'alésage. Pendant que DigiTrak Ares recherche les meilleures fréquences, vous pouvez garder un œil sur votre environnement.

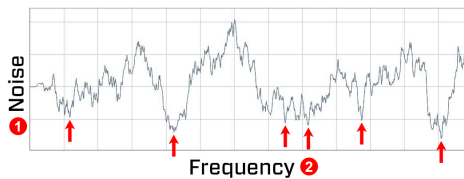

**Bruit** - Bruit

**Fréquence** - Fréquence

Sélectionnez deux bandes et passez de l'une à l'autre à mi-parcours si nécessaire. Vous pouvez inclure à la fois la bande large et la bande d'armature dans le même travail sur un émetteur Ares SuperCore transmitter ou Classic-Core transmitter.

Il existe trois façons de sélectionner vos meilleures fréquences :

- **Paramètres par défaut de l'émetteur** - Deux clics chargent les deux bandes pré-réglées sélectionnées pour votre région et affinent les fréquences dans ces bandes pour votre tâche actuelle.
- **Sélection automatique** - Parcourez et numérisiez l'ensemble de la trajectoire d'alésage et laissez DigiTrak Ares vous recommander les deux meilleures bandes parmi plus de 8 000 fréquences.

- **Sélection manuelle** - Sélectionnez vos bandes manuellement. Parcourez et numérisez les points clés de votre trajectoire d'alésage, mettez en file d'attente les bandes potentiellement les meilleures, puis sélectionnez deux bandes. C'est une bonne option si vous souhaitez uniquement numériser la partie la plus profonde de l'alésage ou l'endroit où vous vous attendez à rencontrer les pires interférences.

## Utilisateur Falcon



Le localisateur DigiTrak Ares Eagle Tech numérise l'ensemble de la trajectoire de l'alésage, et non un seul emplacement comme Falcon.

Si vous préférez sélectionner manuellement les bandes comme vous l'avez fait pour Falcon, ou si vous souhaitez uniquement numériser la partie la plus profonde du canon ou un emplacement difficile présentant le plus de bruit, utilisez la **Sélection manuelle**. La sélection manuelle est très similaire à la technologie d'optimisation de fréquence de Falcon. Elle utilise toujours l'optimisation améliorée de la fréquence pour numériser et afficher les meilleures bandes, mais avec Ares, vous pouvez mettre une bande en file d'attente et numériser à nouveau avant de sélectionner la deuxième bande.

Le graphique de fréquence affiche désormais des barres de profondeur avec une ligne indiquant la profondeur maximale, au lieu de barres de bruit, ce qui facilite la visualisation des bandes qui seront efficaces pour différentes parties d'une tâche.



Utilisateurs Falcon - Recherchez les encadrés d'information qui soulignent les différences entre Falcon et Ares.

## APPLICATIONS DCI POUR UNE PRODUCTIVITÉ ACCRUE

### Application DCI DigiGuide



L'application DCI DigiGuide est votre manuel en ligne.

- Instructions étape par étape.
- Conseils et astuces pour aider à résoudre les problèmes.
- Aide au dépannage, y compris des liens vers des vidéos.
- Ajoutez des articles à vos favoris, partagez-les avec d'autres utilisateurs de DigiGuide ou téléchargez les PDF des articles et manuels complets.
- Un document évolutif. Le DigiGuide est mis à jour plusieurs fois par an avec de nouvelles fonctionnalités, informations et liens vers des vidéos.

Téléchargez l'application depuis l'App Store.

### Application TeraTrak



L'application TeraTrak App est le compagnon numérique de votre TeraTrak.

Créez des plans d'alésage tige par tige pour réduire le temps de guidage et optimiser votre temps d'alésage.

- Visualisez votre trajectoire – Marquez les points de repère et les réseaux pour planifier votre forage jusqu'à 23 m.
- Trouvez votre recul – Calculez facilement où placer votre équipement pour obtenir un point d'entrée valide.
- Restez sur la bonne voie – Si vous vous écartez de votre plan d'alésage, votre application peut vous aider à vous remettre sur la bonne voie.

Téléchargez l'application depuis l'App Store, puis découvrez-en davantage sur le TeraTrak R1 dans le [manuel TeraTrak R1](#) dans l'application DCI DigiGuide.

## Portail myDCI



Le [portail Web myDCI](#) est votre centre unique et centralisé pour gérer votre équipement DCI grâce à des informations en temps réel. Sur le portail, les utilisateurs autorisés peuvent :

- Créer un compte d'entreprise gratuit et inviter d'autres utilisateurs
- Enregistrer l'équipement et consulter les garanties
- Acheter et gérer des abonnements, tels que LWD Cloud et Trak-It

Grâce à l'application DigiTrak LWD (Journalisation pendant le forage), vous pouvez consulter et gérer en temps réel les données de forage pilote depuis votre localisateur.

## Application DigiTrak LWD



- Solution tout-en-un – Consultez tous vos journaux d'alésage en un seul endroit
- Précision améliorée – Obtenez des données de position détaillées sur chaque tige
- Transparence accrue – Marquez facilement les obstacles ou les équipements publics
- Nécessite un compte utilisateur individuel et une entreprise gratuite sur le portail myDCI pour transférer les données depuis le localisateur
- Nécessite un abonnement LWD Cloud sur le portail myDCI pour stocker des fichiers dans le LWD Cloud ou partager des fichiers

Téléchargez l'application depuis l'App Store, puis découvrez-en davantage sur l'enregistrement des données dans le [manuel LWD](#) dans l'application DCI DigiGuide.

# Sécurité

## AVERTISSEMENT GÉNÉRAL DE SÉCURITÉ

- Utilisez votre système de guidage DCI uniquement conformément au mode d'emploi de votre système.
- Des blessures graves, voire mortelles, ainsi que des dommages matériels peuvent survenir si un équipement de forage souterrain heurte une conduite de gaz naturel, un câble électrique à haute tension ou tout autre réseau public.
- Des ralentissements et des dépassements de coûts peuvent survenir si vous n'utilisez pas correctement votre système.
- Étalonnez correctement votre système de guidage DCI chaque fois que vous changez de fréquence, d'émetteur ou de tête de forage, et vérifiez l'étalonnage avant chaque projet de forage. Si vous ne le faites pas, les mesures de profondeur risquent d'être inexactes.
- Les interférences peuvent entraîner des mesures de profondeur inexactes et/ou une interruption des données. Pour plus d'informations, consultez la section « Remarques spéciales concernant les interférences ».
- Les systèmes de guidage DCI sont utilisés pour localiser et guider l'émetteur (boîtier) sous terre. Ils ne peuvent pas être utilisés pour localiser des réseaux de service public souterrains.
- Si les points de repère avant et arrière ne sont pas trouvés, cela peut entraîner des imprécisions qui peuvent conduire à un forage hors trajectoire et à heurter un réseau souterrain.

- La ligne de localisation sur un localisateur DCI n'indique pas la position de la tête de forage. Les localisateurs DCI suivent l'émetteur dans son boîtier, qui se trouve derrière le trépan. De plus, lors d'un forage raide et/ou profond, la ligne de localisation peut indiquer une position derrière ou devant l'émetteur. Veuillez consulter la section « Forage raide et profond » sous Rubriques avancées pour obtenir des informations importantes sur la localisation précise de la tête de forage lors d'un forage profond et/ou incliné.
- Assurez-vous que tous les réseaux souterrains ont été localisés, mis à nu et/ou marqués avec précision avant de procéder au forage. Respectez toutes les mesures de sécurité appropriées, telles que le sondage.
- L'équipement DCI n'est pas antidéflagrant et ne doit jamais être utilisé à proximité de substances inflammables ou explosives.
- Portez des vêtements de protection/sécurité adaptés au chantier, tels que des bottes diélectriques, des gants, un casque de sécurité, un gilet haute visibilité et des lunettes de sécurité.
- Installez les émetteurs dans le boîtier de la foreuse dès que possible après la mise sous tension. Si cela n'est pas possible, dévissez le capuchon pour mettre l'émetteur hors tension jusqu'à ce que vous puissiez l'installer dans le boîtier de la foreuse afin de réduire l'exposition aux radiofréquences.
- Respectez les réglementations fédérales, étatiques et locales (telles que celles de l'OSHA) ainsi que toutes les autres mesures de sécurité habituelles ou obligatoires.

Si vous avez des questions concernant le fonctionnement de votre système de guidage, veuillez contacter le service client de DCI pour obtenir de l'aide.

## EXIGENCES ENVIRONNEMENTALES

Appareil (Numéro de modèle, ID produit)	Humidité relative	Temp. de fonctionnement
DigiTrak®Ares® (AEO2, DR-ARES)	<80 %	Fonctionnement 0 °C - 45 °C Stockage -20 °C - 60 °C
Batterie rechargeable au lithium-ion DigiTrak : bloc-batterie- G4 (MBP6v1)	<80 %	-20 °C - 60 °C
Écran à distance DigiTrak Aurora® (AF8/AF10)	<90 %	-20 °C - 60 °C
Émetteur DigiTrak SuperCore™ (RTP, DTS15/DT15p)	<100 %	-20 °C - 104 °C
DigiTrak Classic-Core transmitter (RTP, DT15/DT15p)	<100 %	-20°C - 104°C
Bloc-batterie rechargeable DigiTrak SuperCell-R (SR40-R) <i>Pour des raisons de sécurité, la batterie s'éteint à une température de 85 °C</i>	<90 %	Operation 0°C - 45° C Stockage -25 °C - 60 °C
Chargeur de batterie au lithium DigiTrak (RBP2, SR40-R) (Le socle est le modèle RBC1 ; avec chargeur Mascot LiCh2.5, modèle 3546 LI)	<90 %	5 °C - 40 °C

Altitude de fonctionnement du système : jusqu'à 2 000 m.

Le fonctionnement peut être compromis si l'équipement est soumis à des conditions dépassant ces limites spécifiées.

Expédiez l'équipement dans son étui de transport d'origine ou dans un emballage suffisamment résistant pour éviter tout choc mécanique pendant le transport. Consultez la section [Stockage et expédition des batteries](#) pour plus d'informations sur cet équipement.

Si vous avez des questions concernant le fonctionnement de votre système de guidage, veuillez contacter le service client de DCI pour obtenir de l'aide

### SR40-R SUPERCELL-R LI-RECHARGEABLE BATTERY CHARGER SAFETY

- Le chargeur est destiné à une utilisation en intérieur et n'est ni étanche ni résistant à la poussière. Pour éviter la surchauffe, assurez-vous qu'il y a une circulation d'air suffisante autour du chargeur lors de l'utilisation ; ne couvrez pas le chargeur.
- Le chargeur doit être tenu à l'écart de toute source de chaleur et ne doit pas être utilisé dans des environnements inflammables ou explosifs.
- Le chargeur est uniquement destiné à être utilisé avec les batteries DCI SuperCell-R Li 2,5 A. N'utilisez pas le chargeur avec d'autres types de batteries.
- Utilisez uniquement les cordons d'alimentation fournis avec votre chargeur par DCI.
- Débranchez le chargeur lorsqu'il n'est pas utilisé.
- Le chargeur contient des tensions dangereuses et ne comporte aucune pièce remplaçable par l'utilisateur. N'essayez jamais de retirer le couvercle. Contactez le [service client DCI \\*](#) pour obtenir de l'aide.
- Ne jetez pas le chargeur avec les ordures ménagères. Consultez l'article « Mise au rebut de l'équipement et de la batterie ».

## STOCKAGE ET EXPÉDITION DES BATTERIES

Retirez les batteries de tous les composants du système pendant le transport et le stockage prolongé. Le non-respect de cette consigne peut entraîner une fuite des batteries, ce qui peut présenter un risque d'explosion, des risques pour la santé et/ou des dommages.

Stockez et transportez les batteries dans un étui de protection adapté qui les maintiendra bien isolées les unes des autres. Le non-respect de cette consigne peut entraîner des courts-circuits, susceptibles de provoquer des situations dangereuses, notamment un incendie.

Les batteries lithium-ion doivent être emballées et expédiées uniquement par du personnel formé et certifié. N'expédiez jamais de batteries endommagées.

Si vous avez des questions concernant le fonctionnement de votre système de guidage, veuillez contacter le service client de DCI pour obtenir de l'aide. Prenez contact avec le service client de DCI à l'aide du lien **Contact** dans l'application DigiGuide ou consultez la liste des bureaux à la fin de tout manuel DigiGuide imprimé et sur le site Web de DCI : [digital-control.com](http://digital-control.com).

Si vous prévoyez de stocker les blocs-batteries pendant un certain temps, veuillez suivre ces consignes :

- Stockez et transportez les batteries dans un étui de protection adapté qui les maintiendra bien isolées les unes des autres. Le non-respect de cette consigne peut entraîner des courts-circuits, susceptibles de provoquer des situations dangereuses, notamment un incendie.
- Ne stockez pas le bloc-batterie à des températures supérieures à 45 °C.
- Ne stockez pas le bloc-batterie dans un état complètement déchargé.
- Ne stockez pas le bloc-batterie dans le chargeur de batterie.
- Ne rangez pas plusieurs batteries ensemble si leurs bornes ou d'autres matériaux conducteurs détachés risquent d'entrer en contact et de provoquer un court-circuit.
- N'expédiez jamais de batteries endommagées.
- Si un bloc-batterie au lithium-ion doit être stocké pendant une période prolongée, préchargez la batterie à un niveau de charge compris entre 30 % et 50 % (deux ou trois voyants LED allumés sur le compteur).
- Ne conservez pas la batterie pendant plus d'un an, sauf si elle est rechargée périodiquement à un niveau compris entre 30 % et 50 %.

Les batteries au lithium sont réglementées par les normes UN3480 et UN3481 relatives aux batteries lithium-ion.



Les batteries au lithium sont considérées comme des marchandises dangereuses diverses de classe 9 selon les réglementations de l'Association internationale du transport aérien (IATA) ; les réglementations IATA et les réglementations relatives au transport terrestre 49 CFR 172 et 174 s'appliquent. Ces batteries doivent être emballées et expédiées uniquement par du personnel formé et certifié. N'expédiez jamais de batteries endommagées.

## ÉLIMINATION DES ÉQUIPEMENTS ET DES BATTERIES

Ce symbole apposé sur les équipements indique que ceux-ci ne doivent pas être jetés avec les autres déchets ménagers.



Il vous incombe de les déposer dans un point de collecte désigné pour le recyclage des batteries/piles ou des équipements électriques et électroniques. Si l'équipement contient une substance interdite, l'étiquette indiquera le polluant (Cd = cadmium ; Hg = mercure ; Pb = plomb) à proximité de ce symbole.

Avant le recyclage, assurez-vous que les batteries sont déchargées ou que les bornes sont recouvertes de ruban adhésif afin d'éviter tout court-circuit.

Le tri sélectif et le recyclage de vos déchets électroniques au moment de leur élimination contribuent à préserver les ressources naturelles et garantissent un recyclage respectueux de la santé humaine et de l'environnement.

Pour plus d'informations sur les lieux où vous pouvez déposer vos équipements usagés en vue de leur recyclage, veuillez contacter votre mairie, votre service de collecte des déchets ménagers ou le magasin où vous avez acheté ces équipements.

États-Unis : Contactez le localisateur de points de dépôt du réseau Battery Network au 1-877-2-RECYCLE ou consultez le site [www.batterynetwork.org](http://www.batterynetwork.org).

Ce symbole apposé sur les équipements indique que ceux-ci ne doivent pas être jetés avec les autres déchets ménagers.

Il vous incombe de les déposer dans un point de collecte désigné pour le recyclage des batteries/piles ou des équipements électriques et électroniques. Si l'équipement contient une substance interdite, l'étiquette indiquera le polluant (Cd = cadmium ; Hg = mercure ; Pb = plomb) à proximité de ce symbole. Avant le recyclage, assurez-vous que les batteries sont déchargées ou que les bornes sont recouvertes de ruban adhésif afin d'éviter tout court-circuit. Le tri sélectif et le recyclage de vos déchets électroniques au moment de leur élimination contribuent à préserver les ressources naturelles et garantissent un recyclage respectueux de la santé humaine et de l'environnement. Pour plus d'informations sur les lieux où vous pouvez déposer vos équipements usagés en vue de leur recyclage, veuillez contacter votre mairie, votre service de collecte des déchets ménagers ou le magasin où vous avez acheté ces équipements.

# Bootcamp

## HISTORIQUE DE LA LOCALISATION HDD

Dans le secteur du forage directionnel horizontal (HDD), la localisation consistait initialement à localiser un câble enterré en balayant le localisateur d'avant en arrière afin de trouver la puissance de signal la plus élevée (signal de crête), indiquant que le localisateur se trouvait au-dessus du câble.

Malheureusement, cette méthode ne garantissait pas toujours une localisation précise du câble et ne fournissait aucune information sur sa profondeur.

Cette méthode dite « du signal de crête » a été adaptée au HDD avec l'introduction d'un émetteur qui fournit des informations sur la position et la profondeur de la tête de forage. Cependant, cette méthode n'est ni fiable ni précise, car l'intensité maximale du signal ne se trouve pas toujours directement au-dessus du boîtier de l'émetteur.

De plus, la localisation du signal de crête n'indique pas où se dirige l'outil de forage. Considérez le forage comme la conduite d'une voiture : il est plus efficace de regarder devant soi à travers le pare-brise pour voir où l'on va que de regarder la route à travers le plancher pour maintenir la voiture (outil de forage) sur la route (trajectoire de forage).

## NOUVEAUTÉS DU LOCALISATEUR DIGITRAK ARES

Le localisateur DigiTrak Ares est une nouvelle génération de localisateur doté d'une nouvelle technologie, de fonctionnalités améliorées et d'une puissance accrue. Tout cela est présenté sur des écrans plus grands avec des textes informatifs et des flux de travail améliorés.

- Des flux de travail simplifiés et plus aucun menu ou raccourci caché.

- L'Eagle Tech alimenté par IA numérise l'ensemble de votre trajectoire d'alésage et sélectionne les meilleures fréquences parmi 8 fois plus de fréquences que Falcon. Vous pouvez également utiliser les meilleures bandes de fréquences présélectionnées pour votre région.
- Pas de bandes supérieures ou inférieures. Choisissez **A** ou **B**. La manière dont vous chargez la batterie de l'émetteur n'a pas d'importance.
- Ares Les émetteurs SuperCore ont plus de puissance, une plus grande portée et une batterie rechargeable exclusive. L'émetteur Classic-Core peut fonctionner avec plusieurs types de piles. Les deux émetteurs ont deux bandes, qui peuvent inclure des barres d'armature, ce qui vous permet de changer de bande en cours d'alésage.
- Le mode cible et le mode profondeur prévue fournissent la profondeur prévue sous la position du localisateur.
- Localisateur rechargeable et batteries d'émetteur SuperCore. La batterie du localisateur utilise une connexion USB-C standard.
- Les mises à jour sans fil via Wi-Fi permettent de maintenir votre localisateur à jour.
- Le Bluetooth permet le couplage et un étalonnage plus facile des émetteurs dans le boîtier hors sol et calibre tous les niveaux de puissance et les deux bandes en même temps.
- GPS intégré avec suivi de localisation et mode de verrouillage (avec un abonnement Trak-It)L'émetteur
- Snooze peut être activé et désactivé à partir du localisateur.
- Un support universel remplace le TrakStand et est compatible avec une plus large gamme de trépieds disponibles dans le commerce.
- Plus de langues disponibles, et d'autres à venir dans les prochaines versions.



Utilisateurs Falcon - Recherchez les conseils qui soulignent les différences par rapport aux localisateurs Falcon.

## REMARQUES SPÉCIALES CONCERNANT LES INTERFÉRENCES

Bien que les systèmes de guidage DCI vous fournissent la technologie nécessaire pour lutter contre les interférences actives (et passives, grâce à l'émetteur Sub-K® compatible avec les barres d'armature), aucun système de guidage n'est à l'abri de toutes les interférences.

Les interférences peuvent entraîner des mesures de profondeur inexactes et/ou une interruption ou une perte de données. Ne vous fiez jamais à des données qui ne s'affichent pas rapidement et/ou ne restent pas stables.

Le DigiTrak Ares utilise la technologie Eagle Tech pour sélectionner les fréquences en fonction des interférences mesurées à un moment et à un endroit précis.

Les niveaux d'interférence varient avec le temps et même avec des changements mineurs d'emplacement. L'optimiseur de fréquence ne remplace pas le jugement prudent de l'opérateur. Si les performances diminuent pendant le forage, envisagez de passer à l'autre bande sélectionnée ou utilisez le **mode Max \*** .

Une **icône d'atténuation du signal** à l'écran peut indiquer une **atténuation \*** du signal due à la présence d'interférences excessives, ce qui peut rendre les mesures de profondeur imprécises.



L'atténuation est normale à des profondeurs inférieures à 2,4 m. Si la puissance du signal apparaît dans un cadre rouge, cela indique une interférence extrême. La profondeur et les points de repère peuvent être compromis et le localisateur ne s'étalonnera pas.

Les interférences sont classées comme actives (générant des signaux électromagnétiques) ou passives (matériaux pouvant conduire ou bloquer les signaux électromagnétiques). Les sources d'interférences peuvent inclure les éléments suivants :

**Sources actives**

**Sources passives**

- Boucles de signalisation routière
  - Clôtures enterrées pour chiens
  - Protection cathodique
  - Communications radio
  - Systèmes de sécurité
  - Tours à micro-ondes
  - Lignes électriques, téléphoniques, à fibre optique et de télévision par câble
- Tuyaux métalliques
  - Barres d'armature
  - Plaques de tranchée
  - Clôtures à mailles losangées
  - Véhicules
  - Eau salée/dômes de sel
  - Terre conductrice, telle que le minerai de fer

Si vous avez des questions concernant le fonctionnement de votre système de guidage, veuillez contacter le service client de DCI pour obtenir de l'aide.

## DÉFINITIONS DU LEXIQUE

### \*MODE MAX

Le Mode Max sert à stabiliser des données d'assiette latérale / longitudinale et de profondeur quand le forage atteint les limites de portée de l'émetteur, du fait d'une très grande profondeur ou d'interférences très fortes, et les situations varient d'un chantier à l'autre. Voir la rubrique Mode Max pour le mode d'emploi et les consignes de sécurité.

### \*ATTÉNUATION

Le localisateur atténue automatiquement le signal de l'émetteur en cas de localisation à faible profondeur, afin de réduire l'intensité excessive du signal. Chaque fois qu'une lettre **A** s'affiche à l'écran Localiser, cela signifie que l'atténuation est en vigueur. L'atténuation peut également indiquer la présence d'interférences très fortes, qui risquent de fausser les relevés de profondeur.

Il est normal que l'atténuation s'affiche lorsque le localisateur est à proximité de l'émetteur ; si la lettre A s'affiche pendant l'étalonnage, c'est pour avertir qu'il faut déplacer / étalonner le localisateur dans une zone de moindres interférences. Le localisateur ne s'étalonnera pas si la valeur d'intensité du signal clignote, indiquant la présence de très fortes interférences.

## GUIDAGE BALL-IN-THE-BOX

La conception de DCI utilise un « point de repère » dans le signal de l'émetteur. Le point de repère avant (FLP), qui se trouve devant l'émetteur, indique la direction vers laquelle se dirige le **boîtier de l'émetteur**.

DCI a inventé l'interface utilisateur *Ball-in-the-Box* afin de permettre une recherche rapide et intuitive du point de repère, accélérant ainsi les travaux de forage : il suffit de déplacer le localisateur pour que la boule se déplace dans la case à l'écran.

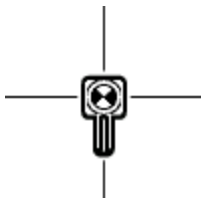

La localisation d'un point de repère vous aide également à trouver la tête de forage elle-même.

Il existe un deuxième point de repère derrière l'émetteur, appelé point de repère arrière (RLP). Les deux points de repère, combinés à une ligne de localisation (LL), indiquent l'emplacement précis du **boîtier de l'émetteur** sous terre.

Ils sont disposés comme un avion, où le point de repère avant correspond au nez de l'avion, le point de repère arrière correspond à la queue et la ligne de localisation correspond aux ailes.

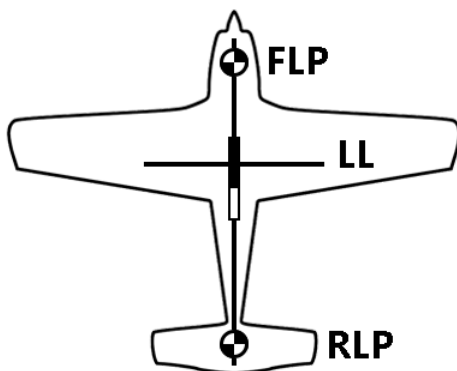

Si votre trajectoire de forage nécessite une profondeur constante ou le maintien d'une assiette longitudinale constante, utilisez la fonction de profondeur prévue au point de repère avant. Cela élimine le besoin de lectures de profondeur au-dessus de l'émetteur, ce qui accélère le processus de forage.

## FORAGE RAIDE ET PROFOND

Lorsqu'un émetteur est à niveau (assiette longitudinale nulle) sous terre :

- les points de repère (FLP et RLP) sont à égale distance de l'émetteur
- la profondeur affichée sur le localisateur est la profondeur réelle, et
- la ligne de localisation (LL) indique une position au-dessus de l'émetteur.

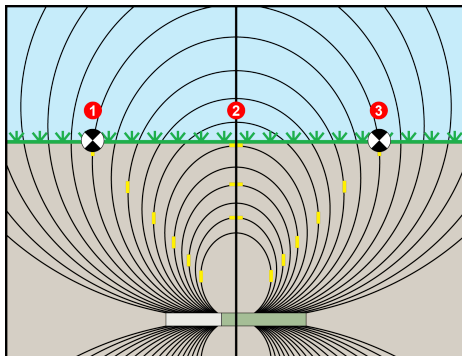

1. RLP
2. LL
3. FLP

Lorsque l'émetteur est incliné vers le haut ou vers le bas, le champ du signal de l'émetteur s'incline également.

Lorsque l'émetteur est incliné vers le bas (assiette longitudinale négative), la ligne de localisation à l'écran reflète la position future de l'émetteur, en supposant que celui-ci reste sur la même trajectoire (profondeur prévue).

Lorsque l'émetteur est incliné vers le haut (assiette longitudinale positive, illustrée ci-dessous), la ligne de localisation à l'écran reflète une position située derrière l'émetteur.

La lecture de profondeur sur le localisateur est basée sur le point de profondeur prévue, qui n'est pas le même que la profondeur réelle de l'émetteur.

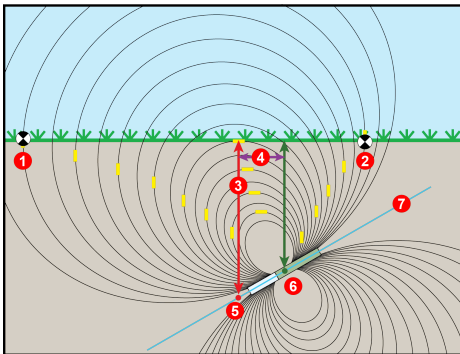

1. RLP
2. FLP
3. LL
4. Compensation avant/arrière
5. Profondeur prévue
6. Émetteur à assiette longitudinale positive
7. 30 % (17°)

Les différences de position et de profondeur entre le point de profondeur prévue et l'emplacement réel de l'émetteur peuvent être relativement faibles à assiette longitudinale et/ou à faible profondeur.

Lors du forage à forte assiette longitudinale et/ou à grande profondeur, les différences sont plus importantes.

Par exemple, si l'émetteur se trouve à une assiette longitudinale de plus ou moins 30 % et à une profondeur de 10,1 m, la profondeur indiquée par le localisateur sera de 10,7 m (soit une différence d'un peu moins de 6 % par rapport à la profondeur réelle) et la ligne de localisation sera à 2 m de la position directement au-dessus de l'émetteur (-30 % place la LL devant et +30 % place la LL derrière).

Vous pouvez utiliser l'assiette longitudinale et la profondeur prévue indiquées sur votre localisateur pour déterminer la profondeur réelle et la position (avant/arrière) de la ligne localisée :

### Profondeur réelle

Pitch → Displayed Depth ↓	±10% (5.7°)	±20% (11°)	±30% (17°)
3 m	2.98 m	2.92 m	2.83 m
5 m	4.97 m	4.87 m	4.72 m
11 m	10.93 m	10.72 m	10.39 m
17 m	16.89 m	16.56 m	16.06 m

### Compensation avant/arrière

Pitch → Displayed Depth ↓	±10% (5.7°)	±20% (11°)	±30% (17°)
3 m	0.20 m	0.39 m	0.56 m
5 m	0.33 m	0.64 m	0.93 m
11 m	0.73 m	1.42 m	2.04 m
17 m	1.12 m	2.19 m	3.15 m

Pour une assiette longitudinale donnée, vous pouvez calculer la profondeur réelle ou prévue :

Pitch →	±10% (5.7°)	±20% (11°)	±30% (17°)
From Actual to Projected Depth	1.007	1.026	1.059
From Projected to Actual Depth	0.993	0.974	0.944

## INTRODUCTION AU TARGET MODE

La méthode de guidage Target mode permet de placer le localisateur devant la tête de forage et de l'utiliser comme cible de guidage.

Utilisez-la pour éloigner le localisateur des barres d'armature qui causent des interférences de signal et pour forer là où la localisation à pied n'est pas possible.

La méthode Target mode est généralement utilisée sur une trajectoire de forage rectiligne, et non sur un tracé courbe, en cas de changements de terrain ou pour corriger un forage nettement dévié de sa trajectoire.

Vous pouvez définir une profondeur cible, puis utiliser le mode Cible avec une direction gauche/droite et haut/bas précise jusqu'à 10,7 m. Au-delà de cette portée, vous pouvez toujours utiliser la commande gauche/droite (commande à distance) pour toute la portée de l'émetteur.

## AVANTAGES DES JOURNAUX D'ALÉSAGE

Les entreprises de services publics et les municipalités exigent de plus en plus souvent un rapport numérique conforme à l'exécution afin de s'assurer que les paramètres de forage ont été respectés.

La fonction Journal d'alésage sur votre localisateur Ares vous permet de saisir et de stocker facilement les données tige par tige de votre alésage pilote, notamment en ajoutant la profondeur et le type des réseaux, des repères et des drapeaux pour marquer les caractéristiques, et en incluant les compensations et les déviations par rapport à la ligne d'alésage.

Lorsqu'il est utilisé avec l'application DigiTrak LWD de DCI, le géomarquage de l'entrée et de la sortie relie automatiquement le plan conformément à l'exécution à un emplacement physique.

Avec l'application TeraTrak R1, créez des plans d'alésage et importez-les directement dans votre écran Aurora afin de comparer le placement des tiges à l'alésage prévu.

Grâce à un compte utilisateur et entreprise gratuit sur le portail myDCI, téléchargez les journaux d'alésage depuis votre localisateur vers l'application LWD sur votre appareil mobile. En souscrivant un abonnement supplémentaire au cloud LWD, vous pouvez télécharger et stocker vos fichiers sur myDCI et les partager avec le reste de votre entreprise, même pendant le forage, afin de montrer l'avancement des travaux au personnel administratif.

Après avoir importé votre fichier de journal d'alésage dans Journalisation pendant le forage (LWD), vous pouvez modifier, annoter et finaliser le rapport précis dont vous ou votre client avez besoin.

Sur l'écran distant DigiTrak Aurora, utilisez notre application gratuite LWD Live pour visualiser le profil de forage en temps réel à mesure que chaque tige est achevée.

## NAVIGATION DANS LE MENU

Le localisateur Ares est équipé d'un pavé directionnel à quatre directions sur le dessus et d'un bouton-poussoir sous la poignée pour naviguer dans les menus et sélectionner les options.

Pour activer le localisateur, appuyez sur la gâchette et maintenez-la enfoncée pendant 2 à 3 secondes.

Utilisez le pavé directionnel pour faire défiler les options et les boutons du menu vers le haut ou vers le bas, puis appuyez sur la gâchette pour sélectionner le bouton ou l'option. Le bouton actif est bleu.

Le bouton flèche arrière vous ramène généralement à l'écran précédent ou à l'écran indiqué par l'icône.



Dans cet exemple, le bouton fléché vers l'arrière permet de revenir à l'écran du mode Localiser.



Dans la plupart des menus, faire défiler vers la gauche vous amène en haut du menu. Si vous êtes en haut d'une liste, faites défiler vers le haut pour passer en bas de la liste et faites défiler vers le bas à la fin d'une liste pour revenir en haut.



Utilisateurs Falcon - Le bouton bascule a été remplacé par un pavé directionnel à quatre directions. Les raccourcis ont été remplacés par des menus et des boutons.

## APERÇU DES ÉLÉMENTS À L'ÉCRAN

L'**écran d'accueil** offre une vue d'ensemble de votre système de guidage, notamment l'émetteur couplé, les bandes et fréquences actives, l'autonomie de la batterie, la connectivité et un accès rapide aux menus.

Les écrans **mode Localisation**, **Profondeur**, **Profondeur estimée**, et **Target mode** sont les principaux écrans que vous utiliserez pour la localisation.

Lorsque le localisateur détecte un signal provenant d'un émetteur, les écrans de direction **mode Localisation** et **Target mode** fournissent des données en temps réel sur l'emplacement de l'émetteur, la température, l'assiette longitudinale/latérale, la puissance du signal et la **pression annulaire du fluide \*** au fond du trou.

À partir des écrans de pilotage des modes **Localiser** et **Cible**, vous pouvez prendre une mesure de profondeur au niveau de la **Ligne de localisation \*** (LL) et une profondeur prévue au niveau du **Point de repère avant \*** (FLP). À tout autre moment, vous pouvez estimer la profondeur entre le LL et le FLP.

#### DÉFINITIONS DU LEXIQUE

**\*ANNULAR FLUID PRESSURE**

The pressure of the fluid found in the space between a drill string and casing.

**\*LOCATE LINE (LL)**

An imaginary line directly under the locator.

**\*FRONT LOCATE POINT (FLP)**

An imaginary line ahead of the locator that indicates where the transmitter is heading.

The FLP is where you take a predicted depth reading.

## ÉCRAN D'ACCUEIL ARES

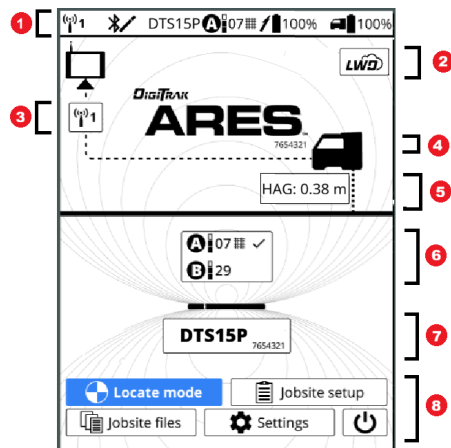

## Écran d'accueil

1. Barre d'état - télémétrie, Bluetooth, paramètres de l'émetteur (Tx), autonomie de la batterie de l'émetteur et du localisateur
2. Abonnements au portail myDCI
3. Canal de télémétrie à affichage distant\*
4. Type et numéro de série du localisateur\*
5. Distance HAG (hauteur hors sol) définie\*
6. Paramètres de l'émetteur (bandes, niveau de puissance, fréquences, armature activée et fréquence active)\*
7. Modèle et numéro de série de l'émetteur\*
8. Accéder à d'autres écrans et au bouton d'arrêt\*

\*Cliquez sur ces éléments pour obtenir plus de détails ou apporter des modifications.

## ÉCRAN MODE LOCALISATION

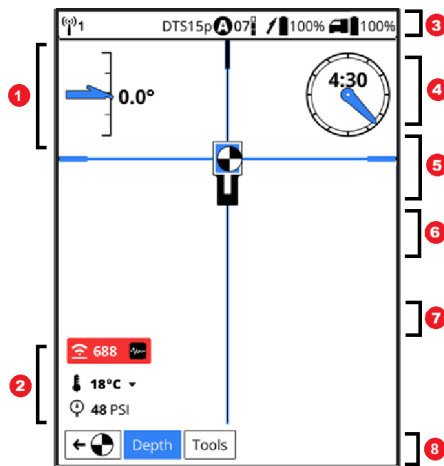

## Écran mode Localisation

1. Assiette longitudinale
2. Données de l'émetteur (avertissement d'atténuation, puissance du signal, température et pression)
3. Télémétrie, type d'émetteur, bande, mode d'alimentation, autonomie de la batterie de l'émetteur et autonomie de la batterie du localisateur
4. Horloge du boîtier de la foreuse (compensation désactivée)
5. Cible de la case (devient bleue si la balle se trouve dans la case et est centrée sur les deux lignes du réticule)
6. Lignes de réticule (bleues si la balle est centrée sur la ligne)
7. Balle (bleue et blanche si elle se trouve sur une ligne de visée ou dans la zone cible)
8. Bouton de lecture de profondeur (mis en surbrillance) et bouton **Outils**

## ÉCRAN PROFONDEUR

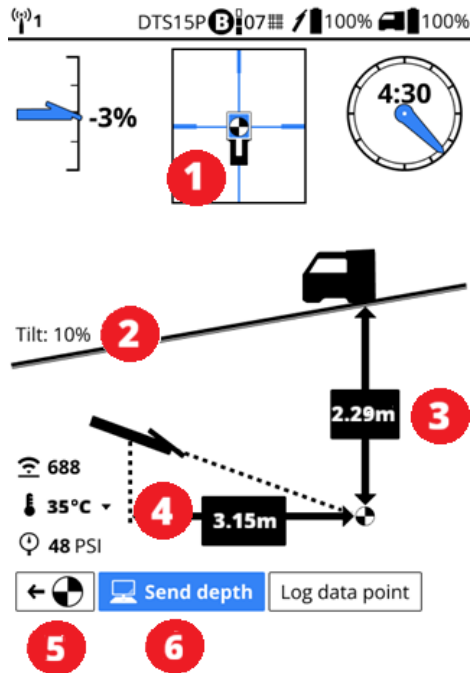

## Écran de localisation de profondeur

1. Ball-in-the-Box se trouve à un point de repère (FLP, LL ou RLP)
2. Inclinaison du sol
3. Profondeur de l'émetteur à FLP
4. Distance horizontale entre l'émetteur et le localisateur
5. Retour à l'écran mode Localisation
6. Envoi des données de profondeur à la télécommande (sélectionnée)



Si l'émetteur possède une assiette longitudinale, les valeurs FLP, LL et RLP afficheront des profondeurs différentes.



Si vous mesurez la profondeur sans être sur un point de repère ou sur la ligne de localisation (LL), vous obtiendrez une estimation de la profondeur, mais vous ne pourrez pas envoyer les données à la télécommande.



Utilisateurs Falcon : contrairement au Falcon, lorsque vous mesurez la profondeur, celle-ci n'est pas automatiquement envoyée à l'écran de la télécommande.

## ÉCRAN ESTIMATION DE LA PROFONDEUR

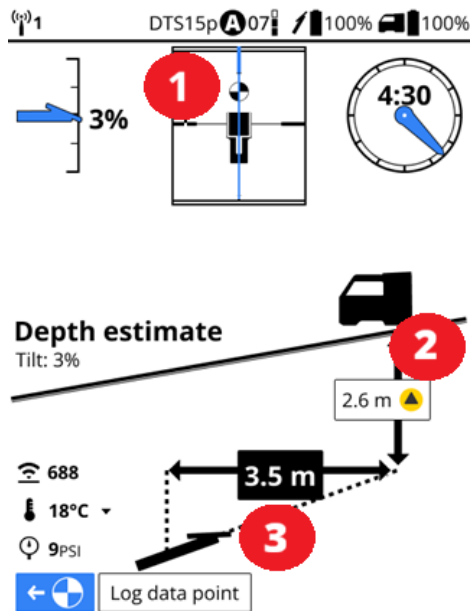

### Écran Estimation de la profondeur

1. Ball-in-the-Box se trouve au-delà de la LL et le point de repère n'est pas dans la case.
2. Estimation de la profondeur de l'émetteur
3. Distance horizontale entre l'émetteur et le localisateur

La profondeur estimée ne doit être mesurée que sur la ligne entre le LL et le FLP et n'est pas précise au-delà de 10,7 m du localisateur ou si elle se trouve derrière le LL ou sur le côté de la ligne centrale. Le localisateur doit être orienté vers le bas de la trajectoire d'alésage, l'émetteur pointant vers le bloc-batterie Ares.

Vous pouvez enregistrer une tige à partir d'une lecture de profondeur estimée, mais seule l'assiette longitudinale ou une tige vierge est enregistrée.



Plus la tête de forage est éloignée du localisateur, moins le calcul de la profondeur estimée est précis. Précision insuffisante au-delà de 10,7 m. Pour des raisons de sécurité, ne vous fiez pas uniquement aux estimations pour déterminer la position des réseaux ou des obstacles à franchir. Le calcul de la profondeur ne doit donc être utilisé que comme une estimation de la trajectoire prévue.

# Configuration initiale

## ENREGISTRER L'ÉQUIPEMENT SUR LE PORTAIL MYDCI

Enregistrer votre équipement DCI sur le site [myDCI.digital-control.com](https://myDCI.digital-control.com) vous permet de :

- Activer les garanties du produit
- Obtenir et attribuer des abonnements à des équipements, tels que Trak-It pour les localisateurs Ares, l'application R1 pour la planification des forages ou l'application LWD pour le transfert des journaux de forage vers un appareil
- Activer les options de suivi en cas de vol pour les localisateurs DigiTrak Ares

Pour plus d'informations sur le portail myDCI, l'enregistrement de votre équipement et l'achat d'abonnements, consultez le [manuel myDCI](#) dans l'application DigiGuide.

## MISE SOUS TENSION

### ÉTAPE 1 SUR 5

Vérifiez le niveau de charge de la batterie de votre localisateur ; chacune des cinq lumières d'une batterie Li-ion représente environ 20 % de la capacité.



Un câble USB-C de 100 watts est recommandé pour le chargement. Si la batterie est complètement déchargée, plusieurs minutes peuvent être nécessaires avant que le premier voyant lumineux n'apparaisse. Vous pouvez également consulter le niveau de charge de la batterie du localisateur dans la barre d'état supérieure de la plupart des écrans.



## ÉTAPE 2 SUR 5

Insérez la batterie dans le localisateur.



## ÉTAPE 3 SUR 5

Appuyez sur la gâchette et maintenez-la enfoncée pendant 1 à 3 secondes pour mettre l'appareil sous tension.

## ÉTAPE 4 SUR 5

Cliquez pour confirmer que vous avez lu le manuel.

## ÉTAPE 5 SUR 5

Le code régional du localisateur et celui de l'émetteur doivent correspondre.

Si ce n'est pas le cas, contactez votre concessionnaire DigiTrak.

Sur l'émetteur, recherchez l'icône représentant un globe terrestre gravée sur le boîtier. La lettre ou le chiffre doit correspondre au code régional du localisateur.



Pour trouver le code régional du localisateur, sur l'**écran d'accueil**, sélectionnez **Paramètres**, faites défiler vers le bas de la liste et sélectionnez **À propos de ce localisateur**, puis sélectionnez **Informations système**.

Le code **régional** est la lettre qui suit le tiret.

## METTRE À JOUR LE LOGICIEL DE LOCALISATION ARES VIA WI-FI

### ÉTAPE 1 SUR 5

Avant de commencer



Vous pouvez télécharger des mises à jour logicielles avec de nouvelles fonctionnalités et des améliorations pour votre localisateur DigiTrak Ares via Wi-Fi, y compris des points d'accès mobiles stables. Le localisateur se déconnecte automatiquement du Wi-Fi une fois la mise à jour terminée.

Pour plus d'informations sur la connexion au Wi-Fi sur votre localisateur, consultez l'article [Se connecter au Wi-Fi](#).



Certaines mises à jour logicielles sont facultatives. Cependant, certaines fonctionnalités ne seront pas disponibles sans le logiciel actuel. Si une mise à jour logicielle est disponible, un message s'affiche sur la page Équipement du portail myDCI. Vous pouvez également vérifier les mises à jour dans Paramètres.

### ÉTAPE 2 SUR 5

Depuis l'**écran d'accueil**, faites défiler vers le bas et sélectionnez **Paramètres**.

### ÉTAPE 3 SUR 5

Sur la page **Paramètres**, sous **Système**, sélectionnez **Mises à jour logicielles**.

### ÉTAPE 4 SUR 5

Sélectionnez le réseau à utiliser, puis entrez le mot de passe à l'aide du pavé directionnel et de la gâchette. Le localisateur mémorisera le mot de passe pour votre prochaine connexion.



Si un réseau Wi-Fi est masqué et ne diffuse pas son SSID, vous pouvez tout de même vous y connecter si vous connaissez : 1) le nom du réseau ou SSID 2) le type de cryptage utilisé par le réseau 3) le mot de passe du réseau.

### ÉTAPE 5 SUR 5

Une fois connecté, le localisateur vérifie les mises à jour.

- *Si le logiciel de localisation est à jour*, la version actuelle s'affiche, accompagnée d'un message. Sélectionnez **Fermer** pour revenir au menu **Paramètres**.
- *Si le logiciel du localisateur a besoin d'être mis à jour*, cliquez sur **Télécharger et installer**, puis sélectionner **Commencer la mise à jour**. Une fois la mise à jour terminée, le localisateur redémarrera.
- *En cas d'échec de la mise à jour*, contactez le service client de DCI.



Ne mettez pas le localisateur hors tension et ne changez pas d'écran avant la fin de la mise à jour. La durée de la mise à jour varie en fonction de la vitesse de connexion et peut prendre plusieurs minutes. Assurez-vous que la batterie du localisateur est chargée au moins à moitié afin que la mise à jour ne soit pas interrompue.

## PERSONNALISER LE DIGITRAK ARES LOCATOR

### ÉTAPE 1 SUR 4

Avant de commencer



Vous pouvez personnaliser le DigiTrak Ares locator.

- Modifier l'affichage des écrans (foncé ou clair et luminosité)
- Sélectionner le mode d'affichage des dates et des heures
- Activer ou désactiver les sons
- Modifier la langue du localisateur (Afficher la liste \* )
- Sélectionner le mode d'affichage de la profondeur et des distances (pieds ou système métrique)
- Sélectionner le mode d'affichage des unités de hauteur, de température et de pression

### ÉTAPE 2 SUR 4

Depuis l'écran d'accueil, allez dans **Paramètres**.

### ÉTAPE 3 SUR 4

Dans l'écran **Paramètres**, faites défiler vers le bas jusqu'aux options que vous souhaitez modifier.

## ÉTAPE 4 SUR 4

Les changements prennent effet immédiatement.

### DÉFINITIONS DU LEXIQUE

#### \*DIGITRAK ARES LOCATOR LANGUES PRISES EN CHARGE

English (US)

汉语 (Chinese)

Čeština (Czech)

Dansk (Danish)

Français (French)

Deutsch (German)

हिन्दी, हिंदी (Hindi)

Italian (Italiano)

Español (Spanish)

Русский (Russian)

Polski (Polish)

## DÉFINIR LA HAUTEUR HORS SOL SUR UN DIGITRAK ARES LOCATOR

### ÉTAPE 1 SUR 4

Avant de commencer



Utilisez la fonction « Hauteur hors sol » (HAG) pour régler la hauteur de mesure sur le localisateur afin de ne pas avoir à le poser au sol pour obtenir une mesure de profondeur.

Le fait de surélever le localisateur au-dessus du sol permet également d'éviter les interférences souterraines qui pourraient réduire la portée de l'émetteur ou entraîner des lectures variables. Cela améliore également la télémétrie renvoyée vers l'écran distant.

Si le paramètre HAG est activé, vous pouvez voir la hauteur réglée sur n'importe lequel de ces écrans.

1. Écran d'accueil
2. Écran Localisation
3. Écran Localisation des outils
4. Écrans de profondeur





Activer ou désactiver le paramètre HAG ici pour le mode Localisation ne l'active ni ne le désactive pour le mode Cible. Ces modes sont traités comme des paramètres distincts. Pour plus de détails sur le paramètre HAG en mode Cible, consultez l'article « Localisation avec le mode Cible ».



Utilisateurs Falcon : le localisateur Ares mémorise le paramètre HAG et ne le désactive pas automatiquement lorsque le localisateur est éteint.

#### ÉTAPE 2 SUR 4

Mesurez la distance entre le sol et le bas du localisateur à l'aide d'un mètre ruban.

- *Pour mesurer avec un paramètre HAG portable*, tenez le localisateur à vos côtés comme si vous teniez une valise.
- *Pour mesurer sur un support*, étendez les pieds à la longueur souhaitée et verrouillez-les solidement, puis placez fermement le localisateur dans le support et le support sur le socle.

#### ÉTAPE 3 SUR 4

Depuis l'écran d'accueil, sélectionnez **Configuration du chantier**.

#### ÉTAPE 4 SUR 4

Sur l'écran HAG, utilisez les flèches haut et bas pour entrer la taille, puis sélectionnez **Enregistrer**.

# Configuration du chantier

## AJOUTER OU SÉLECTIONNER UN ÉMETTEUR

### ÉTAPE 1 SUR 3

Les localisateurs Ares se connectent aux émetteurs via Bluetooth et peuvent être couplés à plusieurs émetteurs, mais un seul émetteur peut être actif à la fois.

Si aucun émetteur n'est actuellement couplé à ce localisateur, l'**écran d'accueil** vous invitera à en ajouter un.

Si un émetteur a déjà été couplé ou si vous souhaitez ajouter un nouvel émetteur, vous pouvez trouver la liste des émetteurs à plusieurs endroits :

- Sur l'**écran d'accueil**, sélectionnez le modèle de l'émetteur et la case du numéro de série.
- Sur l'écran **Configuration du chantier**, sélectionnez **Émetteur**.

### ÉTAPE 2 SUR 3

#### ADD A NEW TRANSMITTER

Si aucun émetteur n'est couplé à ce localisateur, sur l'écran d'accueil, sous l'avertissement « Aucun émetteur sélectionné », sélectionnez **Ajouter un émetteur**.

Si vous souhaitez modifier l'émetteur actuellement couplé, sélectionnez le bouton de l'émetteur, puis dans la liste des **émetteurs** ou sélectionnez **Ajouter un émetteur**.

Si vous sélectionnez un émetteur précédemment couplé, vous pouvez ignorer l'étape de couplage et passer directement à l'ajout de fréquences.

### ÉTAPE 3 SUR 3

#### ADD AND PAIR A ARES SUPERCORE TRANSMITTER TO A AUTOMATIC SELECTION

Allumez votre émetteur en insérant les batteries et en vissant le capuchon.  
Allumez le localisateur en maintenant la gâchette enfoncée pendant 2 à  
3 secondes.

La portée Bluetooth du localisateur et de l'émetteur est d'environ 2,5 à  
4,5 mètres. L'émetteur peut se connecter et se coupler dans cette plage,  
même s'il se trouve dans un boîtier de foreuse. La LED Bluetooth de  
l'émetteur clignote en vert lorsqu'il est prêt à se coupler et en bleu lorsqu'il  
est couplé.

Après avoir vu le message de confirmation, cliquez sur **Fréquences** pour  
sélectionner les bandes et les fréquences.



Installez les émetteurs dans le boîtier de la foreuse dès que possible après la mise sous tension. Si cela n'est pas possible, dévissez le capuchon pour mettre l'émetteur hors tension jusqu'à ce que vous puissiez l'installer dans le boîtier de la foreuse. L'émetteur se connectera au localisateur via Bluetooth lorsqu'il se trouve dans le boîtier. Assurez-vous que les fentes du boîtier sont exemptes de boue et de débris, afin que le localisateur puisse détecter le signal Bluetooth provenant de l'émetteur.

## CONFIGURATION RAPIDE AVEC LES BANDES DE FRÉQUENCES PAR DÉFAUT DE L'ÉMETTEUR

### ÉTAPE 1 SUR 6

Avant de commencer



Votre localisateur est préchargé avec les deux bandes de fréquences qui fonctionnent le mieux dans votre région. Lorsque vous ouvrez l'écran des **paramètres par défaut de l'émetteur**, le localisateur numérise l'environnement afin d'affiner les fréquences.

Les paramètres par défaut règlent automatiquement la fréquence inférieure au niveau de puissance standard de la bande **A**. Avant le chargement, vous pouvez également modifier **A** ou **B** pour ajouter des fréquences de barres d'armature.

### ÉTAPE 2 SUR 6

Depuis l'**écran d'accueil**, sélectionnez **Configuration du chantier**, puis **Fréquences**.

### ÉTAPE 3 SUR 6

Dans le menu **Fréquences**, sélectionnez **Paramètres par défaut de l'émetteur**.

### ÉTAPE 4 SUR 6

L'écran **Paramètres par défaut de l'émetteur** affiche une version simplifiée de l'écran **Fréquence**. Si c'est la première fois que cet émetteur est configuré, la zone **Actuel** sera vide.

Sélectionnez **Profondeur d'alésage** et entrez la profondeur maximale prévue pour ce chantier. La ligne de profondeur d'alésage s'ajustera à la nouvelle profondeur.

## ÉTAPE 5 SUR 6

Commencez là où l'alésage est le plus profond ou là où l'interférence est la plus forte. Avant de commencer la numérisation de l'environnemental, si l'émetteur couplé est allumé (vérifiez la barre d'état) et se trouve à portée Bluetooth, le localisateur désactivera le signal de l'émetteur.

La numérisation de l'environnemental permet d'ajuster les fréquences. Vérifiez que les barres de profondeur atteignent la ligne de profondeur d'alésage du chantier.

Revenez dans la portée Bluetooth de l'émetteur, puis sélectionnez **Charger**. Le localisateur réactivera le signal de l'émetteur (vérifiez la barre d'état) et chargera les fréquences.

L'émetteur se connecte au localisateur.



Si le chargement de la fréquence échoue, essayez de réactiver l'émetteur par roulement et réessayez. Si le problème persiste, consultez le chapitre Dépannage.

Une fois les bandes chargées dans l'émetteur, sélectionnez **Étalonnage** pour poursuivre la configuration de l'émetteur.

## ÉTAPE 6 SUR 6

Si la profondeur de forage est marginale, vérifiez les niveaux de puissance pour les bandes suggérées. Si un niveau de puissance plus élevé est disponible, vous pouvez continuer, charger et enregistrer les fréquences suggérées, puis, après l'étalonnage, modifier le niveau de puissance.

Si les paramètres par défaut de l'émetteur ne conviennent pas à ce chantier, essayez d'utiliser la **Sélection automatique** pour trouver les bandes recommandées.

Vous pouvez également utiliser la **Sélection manuelle** afin de sélectionner manuellement les bandes pour ce chantier. Pour plus d'informations, consultez les articles connexes dans le chapitre **Configuration du chantier** de l'application **DCI DigiGuide**.



Si vous souhaitez modifier les fréquences et les niveaux de puissance par défaut ou ajouter des barres d'armature pour votre prochaine utilisation des paramètres par défaut de l'émetteur, sélectionnez « Modifier les paramètres par défaut ».

## SÉLECTIONNER DES FRÉQUENCES AVEC LA AUTOMATIC SELECTION

### ÉTAPE 1 SUR 7

Avant de commencer



Après avoir ajouté et couplé un émetteur, la technologie Eagle Tech exclusive au localisateur DigiTrak Ares vous guidera dans le choix des meilleures fréquences pour le chantier à l'aide de la **Automatic selection** assistée par IA de DCI, avec des invites intelligentes et des instructions étape par étape à l'écran. En cas de problèmes, des messages à l'écran vous aident à les résoudre.

### ÉTAPE 2 SUR 7

Sur l'écran **Sélectionnez de nouvelles fréquences**, sélectionnez **Automatic selection** pour continuer.

### ÉTAPE 3 SUR 7

#### M STEP - AUTOMATIC - BORE DEPTH

Sélectionnez **Profondeur de l'alésage** et utilisez les flèches haut et bas pour entrer la profondeur maximale prévue du forage, puis sélectionnez **Enregistrer**.

### ÉTAPE 4 SUR 7

Si vous forez sous des barres d'armature ou d'autres sources d'**interférences passives** \*, sélectionnez **Tonalité de profondeur des barres d'armature**. Si vous n'utilisez pas de barres d'armature, passez à l'étape suivante.

- a. Sur l'écran **Tonalité de profondeur de barres d'armature** utilisez les flèches haut et bas pour indiquer la profondeur à laquelle vous allez forer sous la barre d'armature.
- b. Sélectionnez la bande à laquelle **attribuer** la fréquence de barres d'armature. Pour plus de commodité, attribuez la barre d'armature à **A** si l'interférence se trouve au début de l'alésage, ou à **B** si elle se trouve près de la fin.
- c. Sélectionnez **Enregistrer**.



Les barres d'armature réduisent la profondeur de portée de l'émetteur Classic-Core transmitter. La plage de données peut ne pas être affectée.

### ÉTAPE 5 SUR 7

Avant de lancer l'analyse environnementale, si l'émetteur couplé est allumé (vérifiez la barre d'état) et se trouve à portée Bluetooth, le localisateur désactivera le signal de l'émetteur.

Lorsque vous êtes prêt à scanner le chantier, sélectionnez **Prêt à numériser** et commencez à suivre la trajectoire prévue d'alésage en tenant le localisateur à votre côté comme une valise. La **Automatic selection** numérise l'environnement et la technologie Eagle Tech de DigiTrak sélectionne les meilleures fréquences pour le chantier et les conditions.

Pour obtenir les meilleurs résultats, passez devant toutes les sources d'**interférences actives \*** et la partie la plus profonde de l'alésage. Si vous mettez plus de 15 minutes pour parcourir la trajectoire d'alésage, le localisateur vous demandera si vous êtes toujours en train de marcher.

Faites défiler vers le bas et sélectionnez **Parcours terminé** puis **Confirmer** pour afficher les résultats.



Lorsqu'ils numérisent l'environnement, les téléphones portables, les radios bidirectionnelles et certains véhicules électriques peuvent interférer avec l'analyse automatique et provoquer des pics d'interférence.



Si le chargement des fréquences échoue, l'émetteur est peut-être encore en mode veille. Essayez de le réactiver par roulement et de charger à nouveau les fréquences. Si le problème persiste, contactez l'assistance DCI.

## ÉTAPE 6 SUR 7

Sur l'écran **Vérifier et confirmer**, les barres bleues indiquent que les fréquences atteindront la profondeur de votre alésage à chaque niveau de puissance.

Revenez vers l'émetteur en empruntant le même chemin et observez l'écran pour vérifier que les bandes recommandées atteindront la profondeur de l'alésage, y compris au niveau des éventuels points problématiques.

Si les bandes n'atteignent pas la profondeur du trou, essayez d'utiliser la méthode de **Sélection manuelle**. Cependant, les fréquences sélectionnées peuvent ne convenir qu'à cet emplacement.

 Si la profondeur de forage est marginale, vérifiez les niveaux de puissance pour les bandes suggérées. Si un niveau de puissance supérieur est disponible, vous pouvez continuer, charger et enregistrer les fréquences suggérées, puis, après l'étalonnage, modifier le niveau de puissance.

 Utilisateurs Falcon - Tous les niveaux de puissance offrent la vitesse de transmission de données la plus rapide disponible. Il n'est pas nécessaire de sélectionner la puissance la plus élevée pour que les données soient renvoyées plus rapidement au localisateur.

## ÉTAPE 7 SUR 7

Lorsque le localisateur se trouve à moins de 3 à 4 mètres de l'émetteur et que la connexion Bluetooth est confirmée dans la barre d'état, sélectionnez



### **Chargement recommandé.**

Le localisateur réactivera le signal de l'émetteur (vérifiez la barre d'état) et chargera les fréquences.

Sélectionnez ensuite **Confirmer** pour charger les fréquences sélectionnées et tous leurs niveaux de puissance dans l'écran du **mode Localisation**.

Si la connexion échoue et que les fréquences ne peuvent pas être chargées, l'émetteur est peut-être en mode veille. Réactivez-le par roulement \* et réessayez.

## ÉTALONNER UN LOCALISATEUR ARES

### ÉTAPE 1 SUR 4

Avant de commencer



Le localisateur Ares vous invite à étalonner la distance immédiatement après avoir sélectionné les bandes de fréquences pour un émetteur ou vous pouvez étalonner à tout moment pour vérifier la portée hors sol.

Un étalonnage est nécessaire chaque fois que vous changez votre émetteur, votre localisateur, votre tête de forage ou que vous effectuez une nouvelle numérisation.

Pour un étalonnage précis, le localisateur et son boîtier doivent être posés à plat sur le sol, au même niveau, dans un environnement peu bruyant et exempt de métal. Si cela n'est pas possible, prenez la mesure entre les deux en ligne droite.

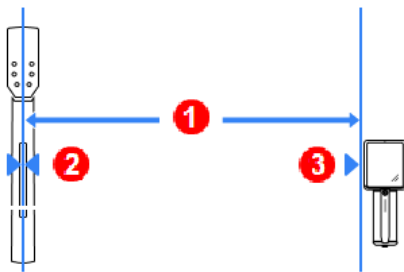

1. Distance mesurée
2. Ligne centrale de l'émetteur perpendiculaire au localisateur
3. Côté du localisateur  
(rechercher les marques d'étalonnage)



Le localisateur Ares ne permettra pas les lectures de profondeur tant que le transmetteur n'aura pas été étalonné et affichera plusieurs avertissements.

## ÉTAPE 2 SUR 4

Après avoir sélectionné les fréquences et vérifié que les bandes atteignent la profondeur requise, sélectionnez **Étalonnage** pour poursuivre la configuration de l'émetteur.

Assurez-vous que l'émetteur et le localisateur sont connectés via Bluetooth.



Recherchez l'icône de connexion Bluetooth dans la barre d'état.



Utilisateurs Falcon - En six étapes rapides, le localisateur Ares étalonne simultanément les deux bandes et tous les niveaux de puissance.

## ÉTAPE 3 SUR 4

Suivez les instructions affichées sur l'écran d'étalonnage, puis sélectionnez **Commencer l'étalonnage**.



Si l'étalonnage échoue, suivez les recommandations à l'écran, puis sélectionnez « Réétalonner ».

## ÉTAPE 4 SUR 4

Le localisateur se réétalonnera, puis vous guidera tout au long d'une vérification de la **portée hors sol** (AGR).



Pour étalonner, réétalonner ou vérifier les étalonnages à tout autre moment, sélectionnez « Configuration du chantier », puis « Étalonnage » dans l'écran d'accueil.

## VÉRIFIEZ LA PORTÉE, L'ASSIETTE LONGITUDINALE ET LATÉRALE DE L'ÉMETTEUR

Pour les zones présentant de fortes interférences (bruit), vous pouvez vérifier que les bandes de fréquences sélectionnées atteindront la profondeur requise en parcourant la trajectoire d'alésage prévue avec le localisateur et l'émetteur placés à une distance équivalente à la profondeur de l'alésage.

Cette procédure nécessite deux personnes, l'une tenant le localisateur et parcourant la trajectoire d'alésage prévue, l'autre tenant l'émetteur. À la fin de la trajectoire d'alésage, demandez aux deux personnes de se tenir à une distance équivalente à la profondeur de l'alésage. Elles suivront la trajectoire d'alésage en marchant parallèlement l'une à l'autre. L'opérateur du localisateur surveille l'écran du **mode Localisateur** pour obtenir un signal puissant et stable. De temps à autre, l'opérateur de l'émetteur doit modifier l'assiette longitudinale et latérale de l'émetteur afin que l'opérateur du localisateur puisse vérifier la vitesse et la précision des lectures sur le localisateur. Notez tous les emplacements où les données affichées deviennent erratiques ou disparaissent.

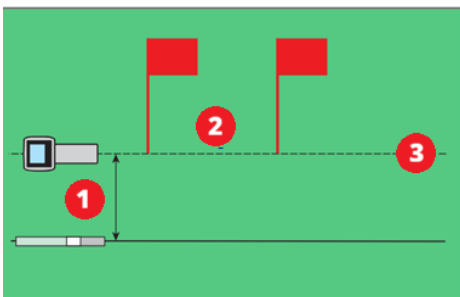

1. Profondeur maximale de l'alésage
2. Zone de forte interférence

### 3. Trajectoire d'alésage prévue

#### Suggestions pour gérer les interférences

Si les données d'assiette longitudinale/latérale deviennent erratiques ou sont perdues, éloignez le localisateur de la source d'interférence tout en restant à portée de l'émetteur. Vous pouvez utiliser le paramètre HAG, modifier le niveau de puissance ou essayer la localisation hors piste.

## DÉFINIR ET ACTIVER LA COMPENSATION DE L'ASSIETTE LATÉRALE

### ÉTAPE 1 SUR 4

Avant de commencer



Utilisez le menu Compensation de l'assiette latérale lorsque la position 12 heures de l'émetteur ne peut pas être indexée sur celle de la tête de forage. La compensation de l'assiette latérale vous permet de programmer le localisateur pour qu'il affiche l'assiette latérale de la tête de forage plutôt que celui de l'émetteur.

Dans l'écran mode Localisation, l'indicateur de l'assiette latérale se transforme en cercle et « RO » apparaît en bas à gauche de l'indicateur de l'assiette latérale.

Depuis l'écran d'accueil, sélectionnez **Configuration du chantier**.

### ÉTAPE 2 SUR 4

Dans l'écran des outils du mode Localisation, sélectionnez **Compensation de l'assiette latérale**.

#### ÉTAPE 3 SUR 4

Assurez-vous que la tête de forage est en position 12 heures et que l'émetteur est allumé. Notez la valeur de l'assiette latérale affichée à l'écran.

#### ÉTAPE 4 SUR 4

Une fois l'option Définir la compensation de l'assiette latérale sélectionnée comme indiqué, sélectionnez **Définir et activer** pour définir la compensation de l'assiette latérale, puis sélectionnez **Fermer** pour revenir au menu **Chantier, Compensation de l'assiette latérale (activé)** avec la compensation en degrés.

Par exemple, 30° signifie que l'horloge est à 30° dans le sens horaire par rapport à la valeur de compensation de l'assiette latérale.

# Pendant le forage

## ÉTAPES ÉLÉMENTAIRES DE LOCALISATION SUR UN DIGITRAK ARES LOCATOR

### ÉTAPE 1 SUR 6

Avant de commencer



Un localisateur Ares localise l'émetteur en détectant trois « points de repère » spécifiques dans le champ magnétique de l'émetteur et en les affichant sous forme de boule ou de ligne bleue à l'écran.

- **Point de repère avant (FLP) \*** indique la direction vers laquelle se dirige le boîtier de l'émetteur.
- **Point de repère arrière (RLP) \***, combiné au FLP, vous permet de déterminer où se trouve la ligne de localisation.
- **La Ligne de localisation Line (LL) \*** indique la position de l'émetteur sous le localisateur lorsque celui-ci se trouve sur le réticule reliant les points de repère avant et arrière.

En identifiant ces trois points, vous pouvez localiser l'émetteur souterrain et connaître sa profondeur et son assiette longitudinale.

DCI a inventé l'interface utilisateur *Ball-in-the-Box* afin de permettre une recherche rapide et intuitive du point de repère, accélérant ainsi les travaux de forage : il suffit de déplacer le localisateur pour que la boule se déplace dans la case à l'écran.



Dans un alésage droit utilisant uniquement le FLP et les profondeurs projetées, la vitesse de localisation peut être considérablement augmentée.

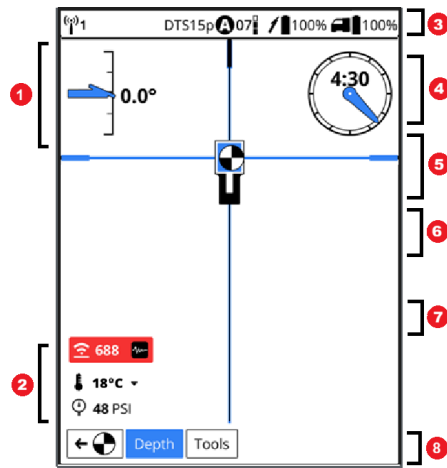

## Écran mode Localisation

1. Assiette longitudinale
2. Données de l'émetteur (avertissement d'atténuation, puissance du signal, température et pression)
3. Télémétrie, type d'émetteur, bande, mode d'alimentation, autonomie de la batterie de l'émetteur et autonomie de la batterie du localisateur
4. Horloge du boîtier de la foreuse (compensation désactivée)
5. Cible de la case (devient bleue si la balle se trouve dans la case et est centrée sur les deux lignes du réticule)
6. Lignes de réticule (bleues si la balle est centrée sur la ligne)
7. Balle (bleue et blanche si elle se trouve sur une ligne de visée ou dans la zone cible)
8. Bouton de lecture de profondeur (mis en surbrillance) et bouton **Outils**

Pour en savoir plus sur la localisation Ball-in-the-Box consultez l'article [Guidage Ball-in-the-Box](#) dans le chapitre Bootcamp.

## ÉTAPE 2 SUR 6

Pour trouver la direction du forage, commencez par déterminer le **FLP \*** en centrant la balle cible dans la boîte.

- La balle correspond à la position du point de repère le plus proche (FLP ou RLP). Marquez la position au sol de chaque point de repère afin de déterminer la direction de l'émetteur.

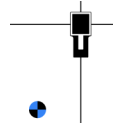

- Les lignes du réticule deviennent bleues lorsque la balle est centrée dessus.

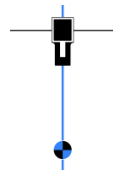

- La boîte et les lignes deviennent bleues lorsque la balle se trouve dans la boîte et est centrée sur les deux lignes du réticule. Vous avez trouvé un point de repère.

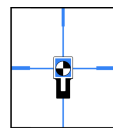

## ÉTAPE 3 SUR 6

Au **FLP \***, sélectionnez **Profondeur** pour prendre une profondeur prévue et définir la profondeur de référence. La **Ligne de localisation (LL) \*** peut ne pas apparaître si cette étape est ignorée. Effectuez un marquage au sol.

Utilisez la flèche arrière pour revenir à l'écran du mode Localisation.



Utilisateurs Falcon - Ares a toujours une profondeur de référence minimale de 1,5 m. Tant que le localisateur se trouve à moins de 1,5 m, le LL s'affiche. Si la profondeur est supérieure, vous devez prendre une profondeur de référence au FLP.



Utilisateurs Falcon - Le localisateur Ares n'affiche pas l'icône R pour indiquer un verrouillage de référence, mais il est toujours nécessaire de prendre une mesure de profondeur au FLP.

#### ÉTAPE 4 SUR 6

Trouvez le **RLP \*** pour déterminer la direction dans laquelle vous allez. Effectuez un marquage au sol.

#### ÉTAPE 5 SUR 6

Au point LL, vérifiez que le localisateur est positionné sur la ligne de visée reliant les marques que vous avez faites aux points **FLP \*** et **RLP \*** .

Les chevrons flottants et la barre bleue vous guident vers la LL en alignant la barre bleue avec les réticules verticaux. Lorsque la ligne de localisation se trouve sur une ligne de réticule, celle-ci devient bleue et apparaît dans la boîte.

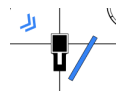



Si le LP bascule d'une extrémité du localisateur à l'autre sans que la ligne LL et le chevron n'apparaissent, c'est parce que la profondeur de référence est trop faible. Revenez au point FLP et mesurez la profondeur. L'ajout du paramètre HAG au localisateur peut également améliorer les lectures.

## ÉTAPE 6 SUR 6

Pour afficher la profondeur, sur l'écran **mode Localisation**, sélectionnez le bouton **Profondeur**. Votre position sur la trajectoire d'alésage par rapport aux points de repère détermine le type de mesure de profondeur que vous effectuez.

*Profondeur prévue* - Prenez une mesure de la profondeur au FLP.

*Profondeur à la LL* - Prenez une mesure de la profondeur à la **LL \*** entre le **FLP \*** et le **RLP \***. La balle se trouve sur la ligne de localisation et les lignes du réticule sont bleues. Lorsque vous êtes sûr de la lecture, vous pouvez :

- Sélectionner **Envoyer la profondeur** pour envoyer la lecture à la télécommande connectée.

OU

- Sélectionner **Enregistrer le point** pour l'ajouter au journal d'alésage et l'envoyer simultanément à la télécommande.



Utilisateurs Falcon - L'Ares n'envoie pas automatiquement la profondeur à l'écran distant. Sélectionnez « Envoyer la profondeur ».

*Profondeur estimée* - Vous pouvez prendre une mesure de profondeur jusqu'à 10,7 m au-delà du FLP, tant que vous restez sur la ligne de visée reliant la LL et le FLP. Vous pouvez enregistrer une profondeur estimée, mais vous ne capturerez que l'assiette longitudinale ou une tige vide. La profondeur estimée n'est pas consignée.

Sur l'écran **Profondeur**, vous pouvez sélectionner **Enregistrer le point** pour l'ajouter au journal d'alésage.

Pour améliorer les lectures instables de profondeur/données, les données intermittentes ou une LL ou un LP « instable », activez le **mode Max. \*** depuis le menu **Outils**. Vous pouvez enregistrer un point de données en mode Max. C'est peut-être la meilleure façon d'enregistrer des données instables.

Sélectionnez la flèche arrière pour revenir à la localisation.



Lorsque vous êtes dans l'écran Profondeur, ne dépassez pas le FLP. Le localisateur peut afficher une LL erronée. Pour corriger cela, revenez au point de repère d'origine et quittez l'écran Profondeur. Après avoir enregistré et envoyé une mesure de profondeur, il est recommandé de quitter l'écran de profondeur et de revenir à l'écran du mode Localisation. Cela permettra d'éviter une LL erronée.

## DÉFINITIONS DU LEXIQUE

### \*FRONT LOCATE POINT (FLP)

An imaginary line ahead of the locator that indicates where the transmitter is heading.  
The FLP is where you take a predicted depth reading.

### \*REAR LOCATE LINE (RLP)

An imaginary line behind the locator, when combined with the Front Locate Line (FLP) ahead of the locator, and the Locate Line (LL) directly below the locator, allows the locator to calculate the position, depth, pitch, and direction of the transmitter.

### \*LOCATE LINE (LL)

An imaginary line directly under the locator.

### \*MODE MAX

Le Mode Max sert à stabiliser des données d'assiette latérale / longitudinale et de profondeur quand le forage atteint les limites de portée de l'émetteur, du fait d'une très grande profondeur ou d'interférences très fortes, et les situations varient d'un chantier à l'autre. Voir la rubrique Mode Max pour le mode d'emploi et les consignes de sécurité.

## LOCALISATION AVEC LE MODE CIBLE SUR UN LOCALISATEUR ARES

### ÉTAPE 1 SUR 8

La méthode de guidage Target mode permet de placer le localisateur devant la tête de forage et de l'utiliser comme cible de guidage.

Utilisez-la pour éloigner le localisateur des barres d'armature qui causent des interférences de signal et pour forer là où la localisation à pied n'est pas possible.

La méthode Target mode est généralement utilisée sur une trajectoire de forage rectiligne, et non sur un tracé courbe, en cas de changements de terrain ou pour corriger un forage nettement dévié de sa trajectoire.

Vous pouvez définir une profondeur cible, puis utiliser le mode Cible avec une direction gauche/droite et haut/bas précise jusqu'à 10,7 m. Au-delà de cette portée, vous pouvez toujours utiliser la commande gauche/droite (commande à distance) pour toute la portée de l'émetteur.



Utilisateurs Falcon - Le réglage d'une profondeur cible est désormais facultatif et indépendant de l'envoi d'informations de pilotage à l'écran distant.

### ÉTAPE 2 SUR 8

Pour activer ou désactiver le **mode Cible**, dans l'écran **mode localisation**, sélectionnez **Outils**, puis **mode Cible**.

### ÉTAPE 3 SUR 8

Sur l'écran **mode Cible**, sélectionnez le bouton pour activer le **mode Cible**.

## ÉTAPE 4 SUR 8

Pour utiliser une **profondeur cible, \*** avec le commutateur à bascule en position **activée**, entrez la profondeur cible.

### Mode de pilotage à distance (en option)

Si vous réglez la profondeur cible sur zéro, le mode Cible passe en mode de pilotage à distance. L'écran distant ne recevra que les informations relatives à la direction gauche et droite, tandis que la profondeur et la profondeur prévue seront désactivées.

Si le localisateur repose sur le sol, désactivez le paramètre **HAG en mode Cible**.

Si le localisateur doit être maintenu hors du sol ou sur un support, sélectionnez le bouton « Off » pour activer le **HAG en mode cible**, sélectionnez la hauteur, puis sélectionnez **Enregistrer**.



Le mode HAG en mode Cible est activé séparément du mode HAG en mode Localisation. La désactivation du mode HAG dans un mode n'affecte pas l'autre mode. Cependant, comme la hauteur définie est connectée, le réglage de la hauteur en mode Cible modifie la hauteur en mode Localisation standard.



Utilisateurs Falcon - Le réglage d'une profondeur cible est désormais facultatif et indépendant de l'envoi d'informations de pilotage à l'écran distant.

## ÉTAPE 5 SUR 8

Dans l'écran des options du **mode Cible**, confirmez les paramètres, puis sélectionnez **Appliquer** pour démarrer le mode Cible.

## ÉTAPE 6 SUR 8

## Commencer le guidage de la cible

Placez le localisateur sur le trajet de forage, le compartiment à batterie face à la tête de forage. Le mode cible guide l'émetteur pour qu'il soit à 0 % d'assiette longitudinale et aligné avec la poignée du localisateur lorsqu'il atteint la profondeur cible sous le localisateur.

Au-delà de 10,7 m, la prédiction de profondeur devient moins fiable. Cependant, vous pouvez utiliser la commande à distance gauche/droite pour toute la portée de l'émetteur en surveillant l'assiette longitudinale.

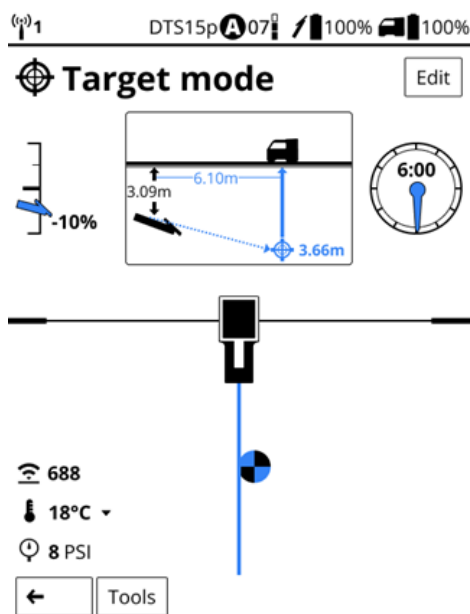

Si le paramètre HAG est activé pour la direction en mode Cible, le localisateur doit être maintenu à la hauteur définie pendant la localisation. Si vous devez modifier la hauteur ou poser le localisateur au sol, désactivez le paramètre HAG en mode Cible.

## ÉTAPE 7 SUR 8

À ce stade, l'opérateur de la foreuse utilise l'écran distant et les données de l'émetteur pour forer jusqu'à la cible.

Si, à tout moment, vous devez modifier la profondeur ou le paramètre HAG, sélectionnez **Modifier**.

Lorsque la distance horizontale est presque identique à la profondeur actuelle, éloignez le localisateur pour continuer à naviguer en mode Cible.



Si vous dépassez 10,7 m, ne vous fiez pas aux informations relatives à la profondeur, à la profondeur prévue et à la direction ascendante/descendante indiquées sur la télécommande. Surveillez plutôt les données d'assiette longitudinale.



Si la tête de forage passe sous le localisateur, les valeurs gauche/droite sur l'Aurora deviennent invalides. Si la distance horizontale atteint zéro, toutes les données au-delà de ce point sont incorrectes.

## ÉTAPE 8 SUR 8

Pour désactiver le mode Cible, sélectionnez **Outils**, puis **mode Cible**, et sélectionnez le bouton bascule pour désactiver le **mode Cible**.

## DÉFINITIONS DU LEXIQUE

### \*PROFONDEUR CIBLE

Valeur programmée dans le localisateur, qui permet de le positionner à l'avant du boîtier de l'émetteur pour s'en servir comme cible de guidage. La valeur programmée doit correspondre à la profondeur requise de l'émetteur, une fois qu'il atteint le point situé au-dessous du localisateur. Si le localisateur est positionné hors sol, par exemple pour l'éloigner des interférences, il convient d'ajouter cette hauteur à la profondeur cible.

**Note** : Si vous utilisez un affichage compact Falcon, seules les informations de guidage gauche / droite sont disponibles. Sur le localisateur utilisé en conjonction avec l'affichage compact Falcon, une profondeur cible doit quand même être paramétrée. Cette profondeur cible peut être paramétrée sur n'importe quelle valeur.

## PRENDRE UNE MESURE DE LA PROFONDEUR EN MODE MAX

### ÉTAPE 1 SUR 4

Avant de commencer



Utilisez le mode Max lorsque les données d'assiette longitudinale/verticale sont instables ou manquantes afin de stabiliser une profondeur instable ou de localiser le signal lorsque vous forez à la limite des capacités de l'émetteur.

Vous pouvez utiliser le mode Max pendant la localisation normale ou en mode Cible et enregistrer un point. C'est peut-être la meilleure façon de saisir des données instables.

### ÉTAPE 2 SUR 4

Dans l'écran **mode Localisation** ou **mode Cible**, sélectionnez **Outils**.

### ÉTAPE 3 SUR 4

Dans le menu **Outils**,  
sélectionnez **Mode Max**.

L'icône du mode Max  
s'affiche sur les écrans  
**mode Localisation** ou **mode**  
**Cible**.

Le nombre de barres bleues  
indique la fiabilité des  
données. Si les barres sont  
grises, aucune donnée n'a  
pu être obtenue. Cela peut  
prendre jusqu'à  
30 secondes. Si le mode  
Max échoue, revenez au  
mode Localiser et essayez le  
mode Max dans une  
nouvelle position.

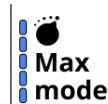

L'émetteur doit rester immobile, sans rotation ni  
poussée/traction, lorsqu'il est en mode Max. Si vous devez vous  
déplacer vers un nouvel emplacement présentant moins  
d'interférences, quittez le mode Max et réessayez à la nouvelle  
position.

### ÉTAPE 4 SUR 4

Pour désactiver le mode Max et revenir à l'écran du mode Localisation,  
sélectionnez la flèche de retour.

Pour enregistrer les données corrigées en mode Mad, sélectionnez **Enregistrer le point de donnée** et effectuez l'enregistrement comme d'habitude. S'il n'y a pas de données, vous pouvez enregistrer une tige vide.

## CRÉER UN NOUVEAU FICHIER DE JOURNALISATION DE TÂCHE D'ALÉSAGE - ARES

### ÉTAPE 1 SUR 5

#### Avant de commencer



Vous pouvez enregistrer en temps réel les données d'alésage tige par tige à partir de votre localisateur et annoter les données avec les obstacles et les services publics présents sur le site.

Une fois votre alésage terminé, vous pouvez transférer les fichiers de données vers votre application DigiTrak LWD sur votre appareil mobile ou votre ordinateur Windows.

Pour garantir la sécurité du transfert de vos fichiers, le localisateur et l'utilisateur connecté à l'application DigiTrak LWD doivent être enregistrés sur le même compte d'entreprise sur le portail myDCI. Un compte d'entreprise myDCI est gratuit et, avec un [abonnement supplémentaire à LWD Cloud](#), vous pouvez également stocker et partager des fichiers avec d'autres utilisateurs enregistrés dans votre entreprise.

Pour plus d'informations sur le portail myDCI, consultez le manuel des [services cloud myDCI](#) dans l'**application DigiGuide**.

Pour obtenir les données GPS les plus précises :

- Placez le localisateur aussi haut que possible. Vous pouvez utiliser un trépied de topographie. Le support du localisateur est compatible avec de nombreux raccords pour trépied. N'oubliez pas de régler le paramètre HAG en fonction de la hauteur du trépied.
- Pour obtenir une mesure de profondeur, placez le localisateur au niveau de la LL et éloignez-vous de celui-ci. Ne déplacez pas le localisateur pendant au moins 5 secondes. Cela permet au localisateur de verrouiller le signal GPS. Sélectionnez **Enregistrer le point**.



Utilisateurs Falcon - Les journaux de données sont désormais appelés Journaux d'alésage dans LWD et Ares.

## ÉTAPE 2 SUR 5

Depuis l'écran d'accueil, sélectionnez **Configuration du chantier**.



Vous pouvez également créer un journal d'alésage à partir de n'importe quel écran Profondeur ou de l'écran mode Max lorsque vous essayez d'enregistrer un point de données sans journal actif.

## ÉTAPE 3 SUR 5

Sur l'écran **Configuration du chantier**, sélectionnez **Journal d'alésage** puis **Créer un nouveau journal**.

Sur l'écran **Créer un nouveau journal**, vous pouvez renommer le journal et utiliser l'option **Modifier** pour changer les paramètres par défaut du journal avant de sélectionner **Créer un journal**.

Sur l'application LWD, vous pouvez utiliser le GPS pour marquer cet emplacement comme point d'entrée.

Log parameters	
Standard rod length	3.05 m
Entry rod length	2.13 m
Entry depth	0.0 m
Entry pitch	<b>Live pitch</b>

**Create a new log** - Créer un nouveau journal

**Log name** - Nom du journal

**Log Parameters** - Paramètres du journal

**Edit** - Modifier

**Standard rod length** - Longueur standard de la tige

**Entry rod length** - Saisir la longueur de la tige

**Entry depth** - Saisir la profondeur

**Entry pitch** - Saisir l'assiette longitudinale

**Live pitch** - Assiette longitudinale en temps réel

**Create log** - Créer un journal

**Cancel** - Annuler



Pour créer un nouveau journal d'alésage, le localisateur a besoin des données d'assiette longitudinale en temps réel provenant de l'émetteur ou vous devez modifier les paramètres du journal pour saisir manuellement l'assiette longitudinale de départ (tige 0).



Pour modifier les paramètres par défaut de l'enregistrement, accédez à l'écran d'accueil, sélectionnez « Fichiers du chantier », puis « Paramètres par défaut du journal ».



Utilisateurs Falcon : l'Ares ne collecte pas le point d'entrée avec le GPS.

## ÉTAPE 4 SUR 5

Sur la page **Journal créé**, sélectionnez **Commencer la localisation**.

Comme il s'agit d'une nouvelle tâche, le localisateur affiche les paramètres actuels, le journal d'alésage actif.

Pour afficher ces paramètres à tout moment, depuis l'**écran d'accueil**, sélectionnez **Configuration** du chantier.

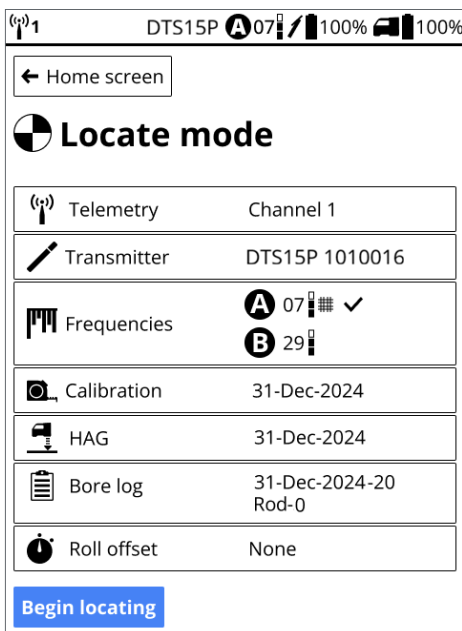

**Telemetry** - Télémétrie

**Transmitter** - Émetteur

**Frequencies** - Fréquences

**Calibration** - Étalonnage

**HAG** - HAG

**Bore log** - Journal d'alésage

**Roll offset** - Compensation de l'assiette latérale



Le localisateur désactive l'enregistrement des données d'alésage lorsqu'il est mis hors tension. Lorsque vous reprenez la localisation, vous pouvez reprendre l'enregistrement des données d'alésage ou en démarrer un nouveau.

#### ÉTAPE 5 SUR 5

Pour enregistrer votre première tige, sélectionnez **Commencer la localisation**.

Chaque fois que vous effectuez une mesure de profondeur, vous avez la possibilité d'enregistrer la tige et d'ajouter des services publics, des drapeaux, des repères ou des notes. Pour en savoir plus, consultez l'article [Enregistrer des données dans un localisateur Ares dans l'application DigiGuide](#).

## ENREGISTRER DES DONNÉES SUR UN LOCALISATEUR ARES

### ÉTAPE 1 SUR 13

#### Avant de commencer



La fonction LWD (Journalisation pendant le forage) du localisateur Ares enregistre les données et les transfère vers l'application DigiTrak LWD sur votre appareil mobile ou votre ordinateur Windows afin de créer des rapports prêts à l'emploi pour vos travaux terminés. Un compte d'entreprise gratuit est nécessaire sur le portail myDCI pour transférer des fichiers entre le localisateur et l'application LWD. Un abonnement supplémentaire à LWD Cloud sur le portail myDCI est nécessaire pour partager et stocker des données dans le cloud.

Cet article suppose que vous avez déjà [créé un nouveau fichier de travail pour le journal d'alésage.](#)

Pour chaque tige, vous pouvez enregistrer :

- Une lecture de profondeur et d'assiette longitudinale pour l'émetteur
- Une mesure d'assiette longitudinale seulement
- Une tige partielle
- Une tige vide (aucune donnée de profondeur ou d'assiette longitudinale n'est disponible, ou l'emplacement est incertain)
- Un service public sur la trajectoire de l'alésage, y compris le type de service public, l'emplacement, la profondeur et le diamètre
- Des drapeaux pour marquer les points de repère ou les points d'intérêt sur la trajectoire de l'alésage
- Des repères pour marquer les points de repère ou les points d'intérêt à gauche ou à droite de la trajectoire de l'alésage
- La *compensation* pour spécifier une distance horizontale que vous enregistrez à partir d'un élément situé à gauche ou à droite du tracé du forage, tel qu'un trottoir ou une clôture.

- La *dévi*ation pour spécifier dans quelle mesure la tête de forage s'écarte du plan de forage prévu

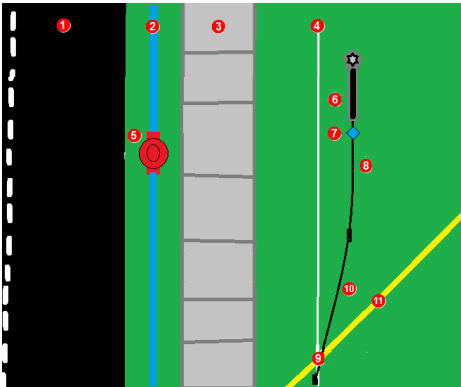

1. route
2. conduite d'eau
3. trottoir
4. trajectoire prévue de l'alésage (ligne blanche)
5. bouche d'incendie
6. déviation vers la droite par rapport à la trajectoire prévue de l'alésage
7. repère marquant la bouche d'incendie à gauche de la trajectoire de l'alésage
8. tige 3 (ligne noire)
9. Marqueur de service public pour conduite de gaz sur la trajectoire d'alésage
10. tige 2 (ligne noire)
11. conduite de gaz (ligne jaune)



Pour obtenir les données de localisation GPS les plus précises, placez le localisateur sur un support, tel qu'un trépied d'arpentage. Le support du localisateur s'adapte à la plupart des trépieds standard.

## Utilisateurs Falcon



LWD n'a pas beaucoup changé depuis Falcon, mais il existe certaines différences à prendre en compte avec LWD pour Ares.

- Le point d'entrée de la trajectoire de l'alésage (tige 0) est enregistré dès que vous créez le fichier Journal de données (désormais appelé Journal d'alésage).
- Les services publics ont un marqueur distinct des drapeaux. Incluez le dégagement lorsque vous définissez le diamètre.
- Les repères et la compensation se trouvent à gauche ou à droite de la tête de forage, avec la foreuse derrière vous. Cela peut être différent de ce que vous avez appris avec un localisateur Falcon et un LWD.
- Les déviations se situent à gauche ou à droite de la trajectoire d'alésage prévue, avec la foreuse derrière vous.
- Les compensations se trouvent à gauche ou à droite de la tête de forage, avec la foreuse derrière vous.
- La liste des tiges d'alésage est classée de haut en bas, la tige la plus récente se trouvant en bas.

### ÉTAPE 2 SUR 13

Sur l'écran d'information du **mode Localisation**, assurez-vous que le **Journal d'alésage** est activé et que le fichier de tâche correct est actif, puis sélectionnez **Commencer la localisation**.

Si vous avez besoin de **Créer un nouveau journal**, consultez l'article [Créer un nouveau fichier de journalisation de tâche d'alésage](#).

### ÉTAPE 3 SUR 13

Forez le sol à l'aide de la tige 1. Enregistrez un point de données à l'extrémité de chaque tige. Si vous utilisez un GPS, l'enregistrement doit être effectué au niveau du LL. Si le GPS n'est pas important, il peut être plus rapide d'enregistrer chaque tige au niveau du FLP.

Pour enregistrer un point de données et ses annotations, positionnez le localisateur sur la LL (pour les données GPS) et sélectionnez **Profondeur**.

S'il n'y a pas de signal, utilisez le **mode Max \*** ou prenez une profondeur estimée.

 Pour enregistrer une tige vide ou une assiette longitudinale, utilisez uniquement le mode de profondeur estimée si la LL ou le LP ne convient pas. Pour ajouter une annotation de service public ou autre, il n'est pas nécessaire d'être à la LL ou au LP, utilisez le mode de profondeur estimée.

 Pour obtenir les données GPS les plus précises, placez le localisateur sur la LL et éloignez-vous du localisateur. Ne touchez pas le localisateur pendant au moins 5 secondes. Cela permet au localisateur de verrouiller le signal GPS. Après une courte pause, vous pouvez prendre une mesure de profondeur et enregistrer la tige.

## ÉTAPE 4 SUR 13



Avant d'enregistrer la profondeur et l'assiette longitudinale en tant que point de données, enregistrez tous les drapeaux, repères ou services publics. Tout drapeau, repère ou service public DOIT être enregistré avant d'enregistrer la profondeur et l'assiette longitudinale. Ignorez cette étape et ajoutez les annotations. Les déviations et les compensations sont enregistrées avec la profondeur et l'assiette longitudinale de la tige.

Sur l'écran **Profondeur**, sélectionnez **Enregistrer le point de données**.



S'il n'y a pas de journal actif, vous pouvez créer un nouveau journal ou reprendre un journal existant.

### ÉTAPE 5 SUR 13

L'écran **Enregistrer le point** affiche les données à enregistrer. Si aucune donnée de profondeur ou d'assiette longitudinale n'est disponible, enregistrez une tige vide ou modifiez les paramètres d'enregistrement pour enregistrer une tige partielle.

Avant d'enregistrer les données, sélectionnez l'icône à trois points pour ouvrir l'écran **Paramètres du journal**, modifier les paramètres et ajouter des informations supplémentaires, telles que les tiges partielles, les services publics, les drapeaux ou les compensations.



### ÉTAPE 6 SUR 13

Pour enregistrer un service public pour cette tige

1. Sur l'écran **Enregistrer le point**, sous **Enregistrer autre**, sélectionnez **Service public**.

2. Sur l'écran **Service public**, saisissez les détails suivants :
  - type de service public (téléphone, eau, fibre optique, etc.)
  - emplacement du service public depuis le début de la tige (la LL de la tige précédente)
  - profondeur (option permettant de mesurer depuis le haut, le centre ou le bas de l'équipement jusqu'à la surface du sol)
  - diamètre du service public, y compris le dégagement que vous souhaitez utiliser
3. Sélectionnez **Enregistrer**.  
Le service public est enregistré, mais pas la tige.
4. Sur l'écran de confirmation, sélectionnez **Retour** pour revenir à l'écran **mode Localisation**, et ajouter des annotations supplémentaires ou enregistrer la profondeur et l'assiette longitudinale de la tige.

## ÉTAPE 7 SUR 13

### Pour enregistrer un drapeau ou un repère pour cette tige

1. Sur l'écran **Paramètres du journal**, sélectionnez **Drapeau** si le point d'intérêt se trouve sur la trajectoire de l'alésage.  
- OU -  
Sélectionnez **Repère** si le point d'intérêt se trouve de part et d'autre de la trajectoire de l'alésage.
2. Sur l'écran détaillé, entrez la position du drapeau ou du repère le long de la tige. Pour les repères, vous devez également noter la distance entre le point d'intérêt et la trajectoire d'alésage vers la droite ou vers la gauche. Mesurez la distance entre le point d'intérêt et la ligne centrale du localisateur.
3. Sélectionnez **Enregistrer**.  
Le drapeau ou le repère est enregistré.
4. Sur l'écran de confirmation, sélectionnez **Retour** pour revenir à l'écran **mode Localisation**, et ajouter des annotations supplémentaires ou consigner la profondeur et l'assiette longitudinale de la tige.



Les drapeaux et les repères sont nommés et enregistrés de manière séquentielle. Vous pouvez modifier le journal d'alésage dans l'application LWD afin de lui attribuer un nom plus descriptif.

## ÉTAPE 8 SUR 13



La compensation peut être activée ou désactivée et ajustée à différentes distances à n'importe quel numéro de tige. Par exemple, une compensation de trottoir peut commencer à la tige 7 à une distance de 3 m à gauche et se terminer à la tige 27. La nouvelle compensation d'un bord de route peut commencer à la tige 50 à 1,5 m à droite et se prolonger jusqu'à la fin de l'alésage.

### Pour utiliser une compensation pour cette tige

Spécifiez une distance horizontale donnée que vous souhaitez maintenir par rapport à un élément situé à côté de la trajectoire de l'alésage, tel qu'une bordure, une glissière de sécurité ou un chemin arpenté.

1. Sur l'écran **Enregistrer les paramètres**, sélectionnez la distance entre la trajectoire de l'alésage et la fonction que vous souhaitez suivre.
2. Sélectionnez si la compensation se trouve à gauche ou à droite de la trajectoire prévue de l'alésage.
3. Sélectionner **Enregistrer**.  
La compensation est enregistrée.

4. Sur l'écran de confirmation, sélectionnez **Retour** pour revenir à l'écran du **mode Localisation** et ajouter des annotations supplémentaires. Si vous sélectionnez « Terminer le journal » ou si le localisateur expire avant que vous n'enregistriez la tige, les annotations ne seront pas enregistrées pour cette tige.

#### ÉTAPE 9 SUR 13

### Pour enregistrer une déviation par rapport à la trajectoire prévue pour cette tige

Vous marquez la distance à laquelle la tête de forage dévie de la trajectoire prévue de l'alésage.

1. Sur l'écran **Enregistrer les paramètres**, sélectionnez la distance par rapport à la trajectoire prévue d'alésage.
2. Sélectionnez si la déviation se trouve à gauche ou à droite de la trajectoire prévue d'alésage, dans le sens opposé à la foreuse, et indiquez la distance entre le centre du localisateur et la trajectoire prévue de l'alésage.
3. Sélectionnez **Enregistrer**.  
La déviation est enregistrée.
4. Sur l'écran de confirmation, sélectionnez **Retour** pour revenir à l'écran du **mode Localisation** et ajouter des annotations supplémentaires. Si vous sélectionnez « Terminer le journal » ou si le localisateur expire avant que vous n'enregistriez la tige, les annotations ne seront pas enregistrées pour cette tige.



Une bonne pratique pour confirmer la position exacte d'un point de journal LWD consiste à toujours activer la fonction de déviation et à la régler sur 0. Modifiez la déviation lorsque la tête de forage n'est pas à zéro déviation.

## ÉTAPE 10 SUR 13

### Pour enregistrer une tige partielle

1. Sur l'écran **Enregistrer les paramètres**, sélectionnez la longueur de la tige à enregistrer (1/4, 1/2, 3/4 ou entière)
2. Sélectionnez **Enregistrer** pour revenir à l'écran **Point d'enregistrement**.  
Le bouton est mis à jour avec le numéro de tige, la tige partielle étant exprimée sous forme décimale. 5,5 correspond à la moitié de la 5e tige.



Si un service public est ajouté à une tige partielle. Mesurez la distance à partir du début de la seconde moitié de la tige.



Vous ne pouvez pas ajouter de détails à une tige, tels qu'un service public, les drapeaux et les compensations, après avoir enregistré la tige. Ajoutez les annotations une par une avant d'enregistrer la tige (complètement ou partiellement).

## ÉTAPE 11 SUR 13

Après avoir sélectionné et saisi toutes les données relatives à cette tige, y compris s'il s'agit d'une tige complète ou partielle, sélectionnez la barre bleue avec le numéro de la tige pour enregistrer la tige.

Toutes les annotations saisies seront appliquées à cette tige.

La page de confirmation **Tige enregistrée** affiche les données enregistrées. Cliquez sur **Retour** pour revenir au **mode Localisation** et poursuivre la localisation.



Si vous sélectionnez « Terminer le journal » ou si le localisateur expire avant que vous n'enregistriez la tige, les annotations ne seront pas enregistrées pour cette tige.



Pour afficher le fichier journal, retournez à l'écran d'accueil et sélectionnez « Fichiers du chantier », puis sélectionnez le fichier du chantier. Vous pouvez afficher le résumé du journal ou les détails tige par tige. Pour apporter des corrections à un journal terminé, transférez le fichier journal vers l'application LWD DigiTrak.

### ÉTAPE 12 SUR 13

Pour créer un nouveau journal, vous devez mettre fin au journal actif. Vous pouvez le faire à partir de n'importe quel écran LWD doté d'un bouton **Terminer le journal**. Le journal actif prendra également fin lorsque le localisateur sera mis hors tension.

### ÉTAPE 13 SUR 13

#### Pour supprimer une tige

Si une ou plusieurs tiges ont été retirées ou enregistrées accidentellement deux fois, vous pouvez supprimer la dernière entrée de tige dans le journal d'alésage.

1. Sur la page **Enregistrer le point**, sélectionnez **Afficher le journal complet**.
2. Sur l'écran de détails du **journal**, sélectionnez l'onglet **Détail de la tige**
3. En bas de l'écran, sélectionnez **Supprimer la tige**.

Vous ne pouvez supprimer que la tige saisie la plus récemment.

4. Sur l'écran de confirmation, sélectionnez **Supprimer**. Cette opération ne peut pas être annulée.

Sur l'écran **Détail de la tige**, vous pouvez supprimer des tiges supplémentaires une tige à la fois, à partir de la tige la plus récente que vous avez saisie.



Assurez-vous que le nombre de tiges supprimées correspond au nombre de tiges retirées.

## DÉFINITIONS DU LEXIQUE

### \*MODE MAX

Le Mode Max sert à stabiliser des données d'assiette latérale / longitudinale et de profondeur quand le forage atteint les limites de portée de l'émetteur, du fait d'une très grande profondeur ou d'interférences très fortes, et les situations varient d'un chantier à l'autre. Voir la rubrique Mode Max pour le mode d'emploi et les consignes de sécurité.

## TRANSFÉREZ LES FICHIERS JOURNAUX D'ALÉSAGE VERS L'APPLICATION LWD.

### ÉTAPE 1 SUR 6

Sur le localisateur Ares, depuis l'**écran d'accueil**, sélectionnez **Fichiers du chantier**, puis sélectionnez **Transférer des fichiers**.



Pour transférer un fichier de journal d'alésage vers l'application LWD, vous devez disposer de l'application LWD sur un ordinateur Windows ou un appareil intelligent et d'un compte d'entreprise gratuit sur le portail myDCI. Pour stocker des fichiers sur myDCI ou partager des fichiers, vous devez également disposer d'un abonnement LWD Cloud.



Utilisateurs Falcon - Les journaux de données sont désormais appelés journaux d'alésage.

## ÉTAPE 2 SUR 6

- Pour transférer tous les fichiers terminés, sélectionnez **Transférer les fichiers**.
- Pour transférer un fichier spécifique terminé, sélectionnez le fichier, puis, dans l'écran détaillé du fichier de travail, sélectionnez **Transférer**.

## ÉTAPE 3 SUR 6

Sur l'écran **Transférer le fichier journal** du localisateur, cliquez sur **Prêt à coupler** pour continuer.

## ÉTAPE 4 SUR 6

Ouvrez l'application DigiTrak LWD sur votre appareil mobile ou votre ordinateur (équipé de Bluetooth) et appuyez sur **Ajouter un journal d'alésage**.



Assurez-vous que le Bluetooth est activé sur l'appareil ou l'ordinateur.

## ÉTAPE 5 SUR 6

Sélectionnez le localisateur Ares dans la liste des appareils.



Si vous ne voyez pas le localisateur Ares dans la liste et qu'il n'y a aucun problème avec le Bluetooth sur l'appareil ou le localisateur, assurez-vous que vous disposez de la dernière version de l'application LWD. Vous devrez peut-être vous rendre sur l'App Store et réinstaller ou mettre à jour le logiciel DigiTrak LWD.

## ÉTAPE 6 SUR 6

Une fois le transfert terminé, vous pouvez fermer la fenêtre de confirmation de l'application et l'application, ou continuer à travailler dans l'application en consultant les détails du journal ou la liste des fichiers.

Pour plus d'informations sur l'utilisation des fichiers LWD dans l'application LWD pour créer des rapports, les télécharger vers le cloud LWD ou partager des données, consultez le [Journal des données et le manuel DigiTrak LWD](#).

## SÉQUENCE 10/2/7 - MODIFIER LA FRÉQUENCE ACTIVE SUR L'ÉMETTEUR

### ÉTAPE 1 SUR 6

Avant de commencer



Le changement de fréquence sur l'émetteur peut fournir de meilleures données, une meilleure profondeur et/ou de meilleurs résultats de localisation lorsque les conditions d'interférence changent. Après avoir modifié la fréquence active de l'émetteur en fond de puits à l'aide de cette procédure, vous devez également modifier les fréquences actives du localisateur afin qu'elles correspondent à la bande active de l'émetteur pour retrouver le signal.



Désactivez la compensation de l'assiette latérale (si elle est activée). Consultez l'article Définir et activer la compensation de l'assiette latérale pour obtenir des instructions.



Si vous ne disposez pas d'une horloge en temps réel, vous pouvez également utiliser la séquence d'assiette latérale RRS3 pour modifier les fréquences actives de l'émetteur.

### ÉTAPE 2 SUR 6

Tournez la tête de forage dans le sens horaire jusqu'à environ  $10 \pm 1$  position d'horloge. Patientez 10-20 secondes



### ÉTAPE 3 SUR 6

Tournez la tête de forage dans le sens horaire jusqu'à environ  $2 \pm 1$  position d'horloge. Patientez 10-20 secondes



### ÉTAPE 4 SUR 6

Tournez la tête de forage dans le sens horaire jusqu'à environ  $7 \pm 1$  position d'horloge. Patientez 10-20 secondes



### ÉTAPE 5 SUR 6

L'émetteur change de bande et les données ne s'affichent pas sur l'écran du mode Localisation.

### ÉTAPE 6 SUR 6

Sur le localisateur, modifiez les fréquences actives, et réactivez la compensation de l'assiette latérale au besoin.

## SÉQUENCE RSS3 - MODIFIER LA FRÉQUENCE ACTIVE SUR L'ÉMETTEUR

### ÉTAPE 1 SUR 6

Avant de commencer



Utilisez cette méthode pour modifier les bandes actives sous terre si vous ne disposez pas d'une position d'horloge en temps réel.

### ÉTAPE 2 SUR 6

1. Restez sur n'importe quelle position d'horloge (CP) pendant au moins 40 secondes pour effacer tous les minuteurs.
2. Faites une marque de référence sur la tige de forage.

### ÉTAPE 3 SUR 6

Effectuez une rotation complète dans le sens des aiguilles d'une montre ( $\pm 2$  CP) de la marque de référence en 0,5 à 30 secondes, puis attendez 10 à 20 secondes.

### ÉTAPE 4 SUR 6

Répétez l'étape 3 deux fois de plus, pour un total de trois rotations (RRS3).

### ÉTAPE 5 SUR 6

Après la troisième rotation, laissez le train de tiges au repos pendant 60 secondes au total, après quoi l'émetteur change de fréquence.

## ÉTAPE 6 SUR 6

Sur le localisateur, changez la bande active, revenez à l'écran du mode Localisation et vérifiez que les données de l'émetteur s'affichent.



Si une rotation n'est pas effectuée dans le délai prescrit, ou si une rotation se poursuit pendant plus d'un tour complet, le changement de fréquence de l'émetteur est annulé.

## CHANGER LA FRÉQUENCE ACTIVE SUR LE LOCALISATEUR

### ÉTAPE 1 SUR 3

Avant de commencer



Le changement de bandes sur l'émetteur peut fournir de meilleures données, une meilleure profondeur et/ou de meilleurs résultats de localisation lorsque les conditions d'interférence changent. Après avoir modifié la bande active de l'émetteur en fond de puits à l'aide d'une [séquence d'assiette latérale 10/2/7](#), vous devez également modifier la bande active du localisateur afin qu'elle corresponde à la bande active de l'émetteur pour retrouver le signal.

### ÉTAPE 2 SUR 3

Dans l'écran **mode Localisation** ou **mode Cible**, sélectionnez **Outils**.

Sur l'écran **Fréquences**, sélectionnez **Changer les fréquences actives** pour alterner entre la bande **A** et la bande **B**. La bande active est cochée.

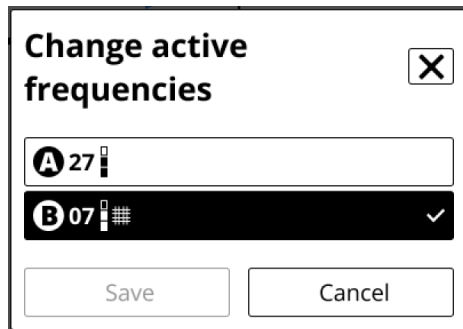

### ÉTAPE 3 SUR 3

Vous pouvez vérifier que le localisateur reçoit bien les données sur l'écran du **mode Localisation**.

Pour accéder à l'écran du **mode Localisation**, cliquez sur le bouton retour de **Configuration du chantier** puis sur le bouton retour de l'**écran d'accueil** puis sur le bouton **mode Localisation**.



Si le Bluetooth de l'émetteur n'est pas disponible ou instable, le changement de bande de l'émetteur échouera et une erreur s'affichera. Cependant, le localisateur changera la bande active et retrouvera le signal sur l'écran du mode Localisation.



Utilisateurs Falcon - Cette procédure remplace le raccourci vers la droite pour changer de fréquence.

## RÉACTIVER UN ÉMETTEUR PAR ROULEMENT

### ÉTAPE 1 SUR 3

Avant de commencer



Tous les émetteurs DCI disposent d'un mode veille standard permettant d'économiser la batterie lorsque l'émetteur n'est pas utilisé activement.

### ÉTAPE 2 SUR 3

Pour réactiver un émetteur DigiTrak SuperCore ou Classic-Core

Faites tourner rapidement (à plus de 20 tr/min) la tête de forage et l'émetteur d'au moins un quart de tour/90°.



Utilisateurs Falcon - Les émetteurs Ares nécessitent une réactivation par roulement plus rapide que les émetteurs Falcon.

## ÉTAPE 3 SUR 3

Vérifiez l'écran du **mode Localisation** pour vous assurer que l'émetteur envoie bien un signal.

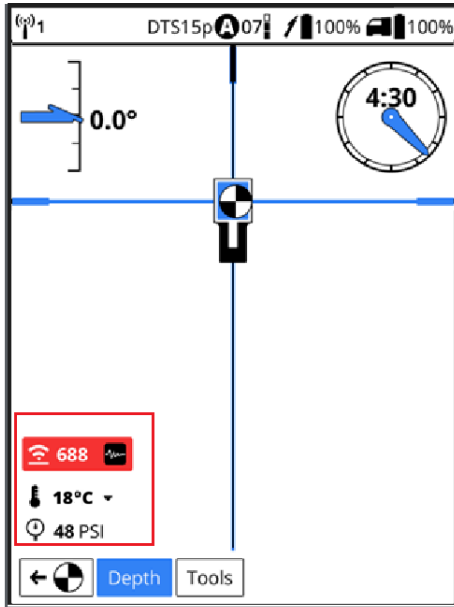

DigiTrak Ares Écran Mode Localisation

# Après le forage

## ENTRETIEN DU LOCALISATEUR ET DE LA BATTERIE

### ÉTAPE 1 SUR 4

Pour éteindre le localisateur, sélectionnez l'icône d'alimentation sur l'écran d'accueil.



### ÉTAPE 2 SUR 4

Retirez la batterie et inspectez ses contacts ainsi que ceux à l'intérieur du compartiment des batteries pour détecter toute trace de corrosion ou de débris. Nettoyez et rechargez si nécessaire.

### ÉTAPE 3 SUR 4

Nettoyez le localisateur. Utilisez uniquement un nettoyeur non abrasif et un chiffon doux pour nettoyer l'écran.



N'utilisez pas un nettoyeur à haute pression.

### ÉTAPE 4 SUR 4

Rangez la batterie et le localisateur dans leur mallette de transport d'origine afin de les protéger des chocs, de l'humidité et des températures excessives.



Ne conservez pas la batterie dans le chargeur ou le localisateur.



La température de stockage et de transport doit rester comprise entre -40 °C et 65 °C.

## ENTRETIEN DE L'ÉMETTEUR ET DE LA BATTERIE

### ÉTAPE 1 SUR 6

Retirez l'émetteur de la tête de forage.

### ÉTAPE 2 SUR 6

Nettoyez l'émetteur afin d'éviter que de la saleté ne pénètre dans le compartiment à piles ou ne s'accumule sur les filetages du couvercle du compartiment.

### ÉTAPE 3 SUR 6

Retirez les batteries de l'émetteur pour le mettre hors tension.



L'émetteur enregistre le temps de fonctionnement actif à des fins de garantie. Le mode veille n'est pas pris en compte.

### ÉTAPE 4 SUR 6

Inspectez le compartiment des batteries, les ressorts, le capuchon, le joint torique, l'adaptateur de batterie et les filetages pour vous assurer qu'ils ne contiennent pas de débris. Nettoyez les débris et remettez le capuchon de la batterie en place.



Si le couvercle de la batterie est difficile à tourner, appliquez un lubrifiant conducteur sur les filets.

### ÉTAPE 5 SUR 6

Rangez les batteries de manière qu'elles n'entrent pas en contact avec des objets métalliques ou les bornes d'autres batteries.

### ÉTAPE 6 SUR 6

Rangez l'émetteur dans sa mallette de transport d'origine, où il sera à l'abri des chocs et des températures excessives.



La température de stockage et de transport doit rester comprise entre -40 °C et 65 °C.

## TRANSFÉRER ET GÉRER LES FICHIERS DE JOURNAUX D'ALÉSAGE

### ÉTAPE 1 SUR 4

Avant de commencer



Vous pouvez transférer un fichier de journal d'alésage complet ou incomplet depuis le localisateur vers l'application DigiTrak LWD afin de le modifier, d'y ajouter des annotations et de le stocker. Un compte d'entreprise gratuit sur le portail myDCI est nécessaire pour transférer des fichiers entre le localisateur et l'application LWD. Un abonnement supplémentaire à LWD Cloud est nécessaire pour stocker et partager les journaux d'alésage.

Les fichiers de journaux d'alésage Journalisation pendant le forage (LWD) sont stockés indéfiniment sur le localisateur, mais DCI recommande de les supprimer après leur transfert vers l'application LWD.

### ÉTAPE 2 SUR 4

Sur l'écran d'accueil, sélectionnez **Fichiers du chantier**.

### ÉTAPE 3 SUR 4

Sur l'écran Fichiers du chantier, vous pouvez :

- Afficher le résumé du journal et afficher ou modifier les détails du journal pour un fichier de journal d'alésage
- Supprimer un ou plusieurs fichiers
- Transférer un ou plusieurs fichiers vers l'application DigiTrak LWD

### ÉTAPE 4 SUR 4

Pour afficher le résumé du journal et consulter ou modifier les détails d'un fichier de travail

1. Sélectionnez le fichier de travail, le fichier s'ouvre automatiquement.
  - L'onglet **Résumé** affiche l'historique du journal, les détails et les paramètres.
  - l'onglet **Détail du journal** affiche un graphique tige par tige, l'assiette longitudinale, la profondeur, la distance, ainsi que tous les services publics, repères et drapeaux.
2. Pour afficher ou modifier les détails spécifiques d'une tige, sélectionnez la tige. Vous pouvez modifier tous les détails relatifs à la tige, à l'exception du numéro de tige, de la profondeur ou de l'assiette longitudinale.

À partir de cet écran, vous pouvez également transférer le fichier vers l'application LWD, définir ce fichier comme journal actif ou supprimer le fichier.



La suppression d'un fichier journal est irréversible et vous ne pouvez pas recharger un fichier transféré vers l'application LWD.

## TRANSFÉREZ LES FICHIERS JOURNAUX D'ALÉSAGE VERS L'APPLICATION LWD.

### ÉTAPE 1 SUR 6

Sur le localisateur Ares, depuis l'**écran d'accueil**, sélectionnez **Fichiers du chantier**, puis sélectionnez **Transférer des fichiers**.



Pour transférer un fichier de journal d'alésage vers l'application LWD, vous devez disposer de l'application LWD sur un ordinateur Windows ou un appareil intelligent et d'un compte d'entreprise gratuit sur le portail myDCI. Pour stocker des fichiers sur myDCI ou partager des fichiers, vous devez également disposer d'un abonnement LWD Cloud.



Utilisateurs Falcon - Les journaux de données sont désormais appelés journaux d'alésage.

### ÉTAPE 2 SUR 6

- Pour transférer tous les fichiers terminés, sélectionnez **Transférer les fichiers**.
- Pour transférer un fichier spécifique terminé, sélectionnez le fichier, puis, dans l'écran détaillé du fichier de travail, sélectionnez **Transférer**.

### ÉTAPE 3 SUR 6

Sur l'écran **Transférer le fichier journal** du localisateur, cliquez sur **Prêt à coupler** pour continuer.

#### ÉTAPE 4 SUR 6

Ouvrez l'application DigiTrak LWD sur votre appareil mobile ou votre ordinateur (équipé de Bluetooth) et appuyez sur **Ajouter un journal d'alésage**.



Assurez-vous que le Bluetooth est activé sur l'appareil ou l'ordinateur.

#### ÉTAPE 5 SUR 6

Sélectionnez le localisateur Ares dans la liste des appareils.



Si vous ne voyez pas le localisateur Ares dans la liste et qu'il n'y a aucun problème avec le Bluetooth sur l'appareil ou le localisateur, assurez-vous que vous disposez de la dernière version de l'application LWD. Vous devrez peut-être vous rendre sur l'App Store et réinstaller ou mettre à jour le logiciel DigiTrak LWD.

#### ÉTAPE 6 SUR 6

Une fois le transfert terminé, vous pouvez fermer la fenêtre de confirmation de l'application et l'application, ou continuer à travailler dans l'application en consultant les détails du journal ou la liste des fichiers.

Pour plus d'informations sur l'utilisation des fichiers LWD dans l'application LWD pour créer des rapports, les télécharger vers le cloud LWD ou partager des données, consultez le [Journal des données et le manuel DigiTrak LWD](#).

# Rubriques avancées

## OBTENIR DES INFORMATIONS SUR VOTRE LOCALISATEUR ARES

### ÉTAPE 1 SUR 3

Allez dans **Paramètres**, faites défiler vers le haut ou le bas et sous **Systeme**, sélectionnez **À propos de ce localisateur**.

### ÉTAPE 2 SUR 3

Sur l'écran d'**aide**, sélectionnez **Informations système**.

### ÉTAPE 3 SUR 3

Les informations système comprennent les éléments suivants :

- Numéro de série
- Région
- Numéro de pièce
- Premier jour d'utilisation
- Durée de fonctionnement
- Heure système actuelle
  - Modifier l'heure actuelle - Vous amène à l'écran **Date et heure**.
- Adresse Bluetooth
- Chargeur de démarrage
- Image
- DigiRadio
- DSP
- Application
- Licences de tiers (Sélectionner pour afficher)

## METTRE À JOUR LE LOGICIEL DE LOCALISATION ARES VIA WI-FI

### ÉTAPE 1 SUR 5

Avant de commencer



Vous pouvez télécharger des mises à jour logicielles avec de nouvelles fonctionnalités et des améliorations pour votre localisateur DigiTrak Ares via Wi-Fi, y compris des points d'accès mobiles stables. Le localisateur se déconnecte automatiquement du Wi-Fi une fois la mise à jour terminée.

Pour plus d'informations sur la connexion au Wi-Fi sur votre localisateur, consultez l'article [Se connecter au Wi-Fi](#).



Certaines mises à jour logicielles sont facultatives. Cependant, certaines fonctionnalités ne seront pas disponibles sans le logiciel actuel. Si une mise à jour logicielle est disponible, un message s'affiche sur la page Équipement du portail myDCI. Vous pouvez également vérifier les mises à jour dans Paramètres.

### ÉTAPE 2 SUR 5

Depuis l'écran d'accueil, faites défiler vers le bas et sélectionnez **Paramètres**.

### ÉTAPE 3 SUR 5

Sur la page **Paramètres**, sous **Système**, sélectionnez **Mises à jour logicielles**.

### ÉTAPE 4 SUR 5

Sélectionnez le réseau à utiliser, puis entrez le mot de passe à l'aide du pavé directionnel et de la gâchette. Le localisateur mémorisera le mot de passe pour votre prochaine connexion.



Si un réseau Wi-Fi est masqué et ne diffuse pas son SSID, vous pouvez tout de même vous y connecter si vous connaissez : 1) le nom du réseau ou SSID 2) le type de cryptage utilisé par le réseau 3) le mot de passe du réseau.

## ÉTAPE 5 SUR 5

Une fois connecté, le localisateur vérifie les mises à jour.

- *Si le logiciel de localisation est à jour*, la version actuelle s'affiche, accompagnée d'un message. Sélectionnez **Fermer** pour revenir au menu **Paramètres**.
- *Si le logiciel du localisateur a besoin d'être mis à jour*, cliquez sur **Télécharger et installer**, puis sélectionner **Commencer la mise à jour**. Une fois la mise à jour terminée, le localisateur redémarrera.
- *En cas d'échec de la mise à jour*, contactez le service client de DCI.



Ne mettez pas le localisateur hors tension et ne changez pas d'écran avant la fin de la mise à jour. La durée de la mise à jour varie en fonction de la vitesse de connexion et peut prendre plusieurs minutes. Assurez-vous que la batterie du localisateur est chargée au moins à moitié afin que la mise à jour ne soit pas interrompue.

## GÉRER LES CONNEXIONS WI-FI DU LOCALISATEUR

### ÉTAPE 1 SUR 5

Avant de commencer



Une connexion Wi-Fi stable est nécessaire pour vérifier les mises à jour logicielles. Les réseaux connus sont les réseaux Wi-Fi auxquels votre appareil s'est déjà connecté et qu'il a enregistrés pour une utilisation future, y compris les mots de passe. Vous pouvez « oublier » les réseaux que vous ne souhaitez plus utiliser et les supprimer de la liste.

Si le mot de passe a été modifié, vous devrez peut-être le saisir à nouveau ou oublier le réseau enregistré, puis vous reconnecter et saisir à nouveau le mot de passe.

### ÉTAPE 2 SUR 5

Allez dans **Paramètres**, faites défiler vers le haut ou le bas et sous **Réseaux**, sélectionnez **Wi-Fi**

### ÉTAPE 3 SUR 5

Sous **Réseaux connus**, sélectionnez le réseau à oublier et supprimez-le de la liste.

### ÉTAPE 4 SUR 5

Sélectionnez **Oublier ce réseau**, puis **Oublier**.

### ÉTAPE 5 SUR 5

Fermez l'écran **Wi-Fi** pour revenir à l'écran **Paramètres**.

## SÉLECTIONNER DES FRÉQUENCES MANUELLEMENT

### ÉTAPE 1 SUR 10

Avant de commencer



Pour les chantiers présentant des interférences importantes, un foreur expérimenté peut sélectionner manuellement les bandes de fréquences. Après avoir défini la profondeur prévue de l'alésage, vous suivrez la trajectoire d'alésage proposée, puis comparerez entre elles les profondeurs réalisables des signaux. Sélectionnez une bande de fréquences potentielle comme étant en attente, sélectionnez le **niveau de puissance du signal \***, ajoutez des barres d'armature si nécessaire, puis continuez à suivre la trajectoire de l'alésage, effectuez des comparaisons et sélectionnez une deuxième bande ou remplacez une bande par une autre plus performante.

Une fois que vous avez déterminé les deux meilleures bandes de fréquences pour la tâche en attente, vous pouvez les charger dans l'émetteur via Bluetooth et, après avoir étalonné les deux bandes et les niveaux de puissance en même temps, commencer la localisation.

La sélection manuelle offre également une option **Quick Pick** qui suggère les deux bandes de fréquences les plus performantes. Si, après avoir parcouru votre trajectoire d'alésage, vous décidez que les deux bandes de fréquences suggérées sont les plus adaptées à la tâche, vous pouvez les charger toutes les deux en même temps.

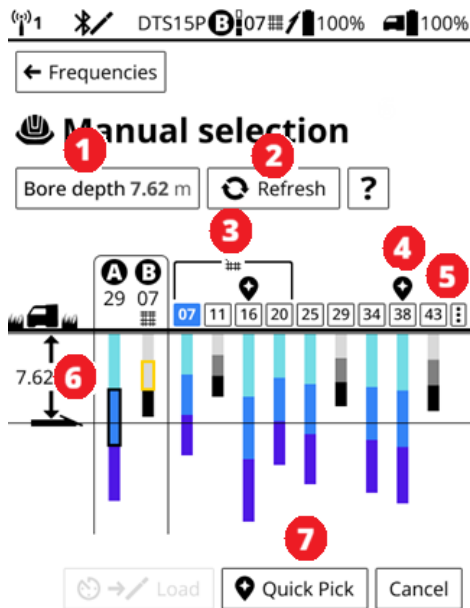

1. Bouton de profondeur de l'alésage. Modifie la **ligne** de profondeur d'alésage.
2. **Actualiser**. Numérise toutes les nouvelles fréquences, mais conserve les fréquences en attente.
3. Fréquences actuellement sélectionnées à charger (celles en attente sont signalées par une icône en forme d'horloge au-dessus).
4. Fréquences de barres d'armature (07 (sélectionnée), 11, 16, 20) pour les interférences passives.
5. Icône Quick Pick. Fréquences suggérées pour un chargement rapide.
6. Options de numérisation. Utilisez cette fonction pour supprimer les pics de bruit et réinitialiser les couleurs de la barre de profondeur.
7. Profondeur de forage souhaitée et ligne de profondeur.
8. **Quick Pick**. Charge les fréquences marquées de l'icône Quick Pick.

Utilisateurs Falcon - La sélection manuelle de la fréquence dans Ares peut sembler similaire à l'optimisation de fréquence dans Falcon, avec des étapes et des écrans similaires. Une différence évidente est qu'après avoir défini une profondeur de forage, le graphique affiche la profondeur atteinte par chaque bande au lieu du bruit. Le graphique affiche également votre profondeur de forage maximale pour vous donner l'assurance que les bandes sélectionnées feront l'affaire. Les boutons Haut et Bas ont été remplacés par A et B. Plus besoin de vérifier comment les piles sont installées. Avec le nouvel émetteur Ares SuperCore transmitter et l'émetteur Classic-Core transmitter vous pouvez utiliser à la fois la bande large et la barre d'armature dans le même émetteur.

## ÉTAPE 2 SUR 10

Sur l'écran d'accueil, sélectionnez **Configuration du chantier**, puis **Fréquences**.

## ÉTAPE 3 SUR 10

Sur l'écran **Fréquences**, sélectionnez **Nouvelles fréquences**, puis **Sélection manuelle**. Lisez l'écran d'aide en ligne, puis sélectionnez **Commencer la numérisation de l'environnement**.

Pendant la numérisation de l'environnement, l'émetteur est en mode veille sans signal. Avant de charger les fréquences, si le localisateur se trouve à portée Bluetooth (2 à 3 m), il réactivera le l'émetteur. Si le chargement des fréquences échoue, essayez de réactiver l'émetteur par roulement et essayez à nouveau de charger les fréquences. Si le problème persiste, contactez l'assistance DCI.

## ÉTAPE 4 SUR 10

Sélectionnez **Profondeur d'alésage** et entrez la profondeur maximale prévue pour ce chantier. La ligne de profondeur d'alésage s'ajustera. Toutes les bandes qui ne peuvent pas atteindre cette profondeur deviendront grises, tandis que celles qui peuvent l'atteindre seront bleues. Les différentes nuances représentent les niveaux de puissance, le niveau sélectionné étant indiqué.



Utilisateurs Falcon : avec la sélection manuelle Ares, vous pouvez sélectionner une bande et la mettre en attente, modifier la profondeur de l'alésage et passer à une autre zone, puis sélectionner « Actualiser » pour relancer la numérisation.

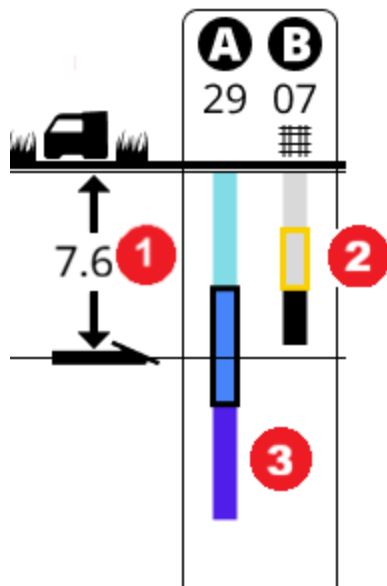

1. La profondeur d'alésage
2. A est réglée sur la bande 29 à puissance standard (contour noir). La barre de profondeur est bleue et dépasse la profondeur d'alésage
3. B est réglée sur la bande 07 à puissance standard (contour jaune) avec barre d'armature. La barre de profondeur est grise car elle n'atteint pas la profondeur d'alésage.

Si, à tout moment pendant une numérisation, une bande ne peut pas atteindre la profondeur d'alésage, elle deviendra grise.

-  Vous pouvez sélectionner l'icône des options de balayage (trois points verticaux) à droite des numéros de bande pour réinitialiser le graphique.

#### ÉTAPE 5 SUR 10

Lorsque vous parcourez la trajectoire d'alésage et que vous arrivez dans des zones où les interférences sont importantes ou qui présentent d'autres difficultés de forage, vous pouvez comparer les bandes affichées :

- Les bandes **Quick Pick** suggérées
- **Les bandes à** barres d'armature
- Les bandes actuelles attribuées à **A** ou **B**.

Lorsque vous trouvez une nouvelle bande que vous souhaitez utiliser, sélectionnez le numéro de bande. L'écran **Configurer** s'affiche.

#### ÉTAPE 6 SUR 10

Sur l'écran **Configurer**, vous pouvez :

1. Attribuer une bande à **A** ou **B**.
2. Sélectionner le **niveau de puissance \*** de l'émetteur.
3. Ajouter une tonalité de barre d'armature pour aider à réduire **l'interférence passive \*** .

La zone en attente affiche toutes les bandes précédemment sélectionnées ou chargées afin de faciliter la comparaison avec les nouvelles bandes. Vous pouvez remplacer l'une ou les deux si vous trouvez une bande plus performante.



Utilisateurs Falcon - Contrairement aux émetteurs Falcon, tous les niveaux de puissance vous offriront la vitesse de transmission de données la plus rapide.

## ÉTAPE 7 SUR 10

### Ajouter une barre d'armature

Dans la zone de l'alésage où vous pensez rencontrer des problèmes d'interférences passives/barres d'armature, effectuez une nouvelle numérisation. Le localisateur sélectionne la meilleure fréquence Sub-K pour les bandes 0,3, 0,5 et 0,7 kHz.

1. Sur l'écran **Ajouter une barre d'armature**, sélectionnez la **Profondeur d'alésage à la barre d'armature**.
2. Comparez le signal pour les options de tonalité de profondeur.
3. Sélectionnez la **Tonalité de profondeur des barres d'armature**.
4. Sélectionnez **Enregistrer**.



Pour affiner les bandes de fréquences, rendez-vous dans la zone contenant des barres d'armature et relancez la numérisation.



L'ajout d'une tonalité de profondeur des barres d'armature réduit la plage de profondeur de la bande sélectionnée.

## ÉTAPE 8 SUR 10

Sur l'écran **Configurer**, sélectionnez **Définir comme en attente** pour continuer.

Sur l'écran **Sélection manuelle**, vous pouvez continuer à suivre la trajectoire prévue de l'alésage, modifier la profondeur d'alésage, numériser à nouveau les fréquences à l'aide de la fonction **Actualiser**, et sélectionner des bandes à mesure que les conditions changent.

Les bandes avec un bruit de barre d'armature sont signalées par l'icône représentant une barre d'armature.



Les bandes marquées de l'icône « Quick Pick » ne sont pas toujours les meilleures bandes pour un emplacement spécifique, mais elles sont les meilleures bandes pour l'ensemble de la trajectoire d'alésage parcouru jusqu'à présent.

## ÉTAPE 9 SUR 10

Lorsque vous êtes satisfait des bandes en attente ou des sélections rapides, sélectionnez **Charger**. Cela charge les bandes en attente pour les comparer avec les bandes actuelles.

Sur l'écran **Vérifier et confirmer**, vous pouvez comparer les bandes en attente avec les bandes actuelles, puis soit **Revenir à la numérisation**, soit continuer à sélectionner des bandes.

Lorsque vous êtes satisfait de votre sélection, revenez à la portée Bluetooth de l'émetteur et sélectionnez **Charger** pour coupler les nouvelles bandes avec l'émetteur.



Avant de charger les bandes en attente, parcourez à nouveau la trajectoire prévue pour l'alésage, ou revenez au moins aux zones présentant le plus d'interférences ou à la partie la plus profonde de l'alésage afin de vous assurer que les bandes en attente atteindront la profondeur de l'alésage.

## ÉTAPE 10 SUR 10

Restez à portée Bluetooth (3 à 4 mètres) de l'émetteur, vérifiez la connexion Bluetooth dans la barre d'état, puis sélectionnez **Étalonnage** pour continuer.



Pour en savoir plus, consultez l'article [Étalonnage](#) du chapitre [Configuration du chantier](#).



Un étalonnage est nécessaire chaque fois que vous changez votre tête de forage ou sélectionnez de nouvelles fréquences, y compris lorsque vous ajoutez ou retirez des barres d'armature d'une ou des deux bandes enregistrées.

## DÉFINITIONS DU LEXIQUE

### \*TRANSMITTER POWER LEVEL

The Ares SuperCore transmitter has three power modes to balance signal strength and battery life. Usually, high signal strength reduces battery life and low signal strength extends battery life.

### \*PASSIVE INTERFERENCE

Sources of passive interference include metal pipes, rebar, trench plates, chain-link fences, vehicles, saltwater, salt domes, conductive earth, such as iron ore.

## AFFICHER LES INFORMATIONS DE L'ÉMETTEUR SUR UN DIGITRAK ARES LOCATOR

### ÉTAPE 1 SUR 4

Vous pouvez consulter les informations relatives à l'émetteur dans la barre d'état de tous les écrans principaux du localisateur.

1. Modèle d'émetteur actif
2. Bande active et fréquence
3. Mode d'alimentation
4. Niveau de charge de la batterie



**i** Si un changement de fréquence manuel a été effectué à l'aide d'une séquence de roulement souterraine, la barre d'état peut ne pas afficher la bande actuelle.

Les pages de détails de l'**émetteur** fournissent des informations supplémentaires, telles que la durée de fonctionnement, la garantie, la version du logiciel, les détails Bluetooth et la garantie.

**i** Si l'émetteur n'est pas connecté au localisateur via Bluetooth, la page de détails affiche le dernier statut et les dernières informations connus. Les informations seront mises à jour lorsque l'émetteur se reconnectera.

## ÉTAPE 2 SUR 4

Depuis l'écran d'accueil, cliquez sur **Configuration du chantier**, puis sur **Émetteurs**.

## ÉTAPE 3 SUR 4

Dans la liste des émetteurs, sélectionnez l'icône **Détails** à côté de l'émetteur sur lequel vous souhaitez obtenir des informations.

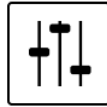

## ÉTAPE 4 SUR 4

Dans le menu **Détails de l'émetteur**, sélectionnez les informations que vous souhaitez afficher pour l'émetteur actif.

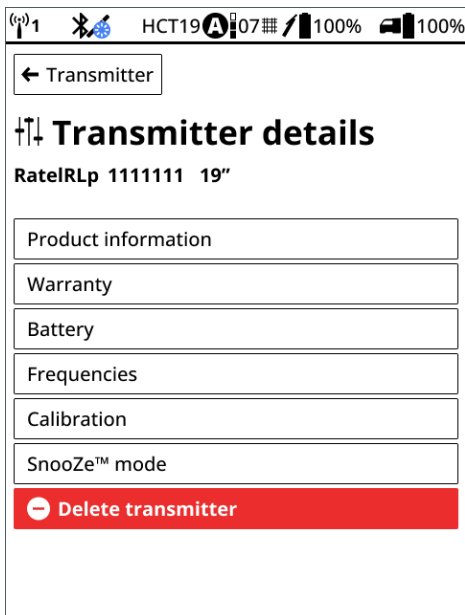



Utilisateur Falcon - Vous pouvez consulter les dernières informations enregistrées sur n'importe quel émetteur auquel le localisateur a été couplé. L'émetteur actuellement actif est signalé par une coche. Si l'émetteur actif est connecté par Bluetooth, les informations sont à jour.

## INDICATEUR DE SURCHAUFFE DE L'ÉMETTEUR (POINT DE TEMPÉRATURE)

Les émetteurs DigiTrak (Tx), à l'exception du DucTrak, sont équipés d'indicateurs de surchauffe (point temp) situés sur le capuchon avant.

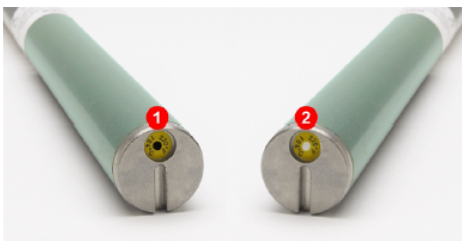

1. Point de température noir
2. Point blanc de température normale

Le point de température comporte un anneau jaune extérieur avec un point blanc sensible à la température 3.15 mm au centre. Si le point central de température est noir, cela signifie que le transmetteur a été exposé à une chaleur excessive supérieure à 104 °C et qu'il ne doit plus être utilisé. La garantie est alors annulée.



La garantie DCI ne couvre pas les émetteurs qui ont été surchauffés ou dont le point de température a été retiré.



Les batteries SuperCell-R sont également dotées d'un point de température. La batterie s'éteindra si sa température dépasse 85°C et que le point de température sur la batterie devient noir. Le transmetteur peut ne pas enregistrer les températures supérieures à cette limite. Un point noir ou gris annulera la garantie.

## AVERTISSEMENTS RELATIFS À LA TEMPÉRATURE DU TRANSMETTEUR

### ÉTAPE 1 SUR 6

Les émetteurs DigiTrak (Tx), à l'exception du DucTrak, sont équipés d'un thermomètre numérique interne. La plage de température normale sous terre est comprise entre 17 °C et 40 °C. La température de l'émetteur s'affiche au bas de l'écran du localisateur et des écrans d'affichage à distance.



Suspendre le forage lorsque les températures augmentent rapidement. Les températures supérieures à 44 °C ne sont pas courantes.

### ÉTAPE 2 SUR 6

Lorsque la température de l'émetteur (Tx) dépasse 16 °C, le localisateur et la télécommande émettent des bips d'avertissement et l'icône de température change sur l'écran du localisateur ou de la télécommande.

Température de l'émetteur :

16 °C à 36 °C



**Signaux d'alerte :** Double bip (bip-bip) pour chaque augmentation de 1 °C.



Surveillez la tendance à la hausse des températures.

#### ÉTAPE 3 SUR 6

Température de l'émetteur :

40 °C à 43 °C



**Signaux d'alerte :** Deux doubles bips (bip-bip, bip-bip) pour chaque augmentation de 1 °C.



Refroidissez l'émetteur.

#### ÉTAPE 4 SUR 6

Température de l'émetteur :

47 °C à 56 °C



**Signaux d'alerte :** Trois doubles bips (bip-bip, bip-bip, bip-bip) pour chaque augmentation de 1 °C.



Le refroidissement est essentiel pour éviter des dommages irréversibles.

#### ÉTAPE 5 SUR 6

Température de l'émetteur :

60 °C et plus (icône clignotante)



**Signaux d'alerte :** Trois doubles bips (bip-bip, bip-bip, bip-bip) toutes les 20 secondes sur le localisateur et toutes les 5 secondes sur l'écran distant.



L'émetteur a été exposé à des conditions de forage dangereuses. Des températures supérieures à 85 °C peuvent causer des dommages irréversibles à l'émetteur.



Les batteries SuperCell-R sont également dotées d'un point de température. La batterie s'éteindra si sa température dépasse 85°C et que le point de température sur la batterie devient noir. Le transmetteur peut ne pas enregistrer les températures supérieures à cette limite. Un point noir ou gris annulera la garantie.

#### ÉTAPE 6 SUR 6

L'émetteur enregistre la température maximale à laquelle il a été exposé. Utilisez l'écran Informations sur l'émetteur pour afficher ces informations. Consultez la rubrique « Obtenir les informations sur l'émetteur » pour connaître les étapes.

## MODE VEILLE ET AU MODE SNOOZE

### ÉTAPE 1 SUR 2

#### AFTER SNOOZE MODE IS ACTIVATED

L'émetteur suit la durée pendant laquelle il reste immobile et ne tourne pas.

#### Mode standard avec mode SnooZe désactivé

- **Jusqu'à 15 minutes sans rotation**, l'émetteur envoie un signal.
- **Après 15 minutes sans rotation**, l'émetteur cesse d'envoyer un signal.  
C'est le mode Veille. Réactivez l'émetteur par roulement pour retrouver le signal.

#### Mode

#### SnooZe activé et signal activé

- **Jusqu'à 15 minutes sans rotation**, l'émetteur envoie un signal.
- **Après 15 minutes sans rotation**, l'émetteur cesse d'envoyer un signal.  
C'est le mode Veille. Réactivez l'émetteur par roulement rapide pour retrouver le signal.
- **Après 75 minutes sans rotation**, l'émetteur n'envoie plus de signal. Si la rotation redémarre, le signal restera désactivé. Réactivez l'émetteur et effectuez un roulement RRS4 pour retrouver le signal.
- Pour désactiver le signal par rotation, utilisez un roulement RRS4.

#### Mode SnooZe activé et signal désactivé

- Aucun signal avec ou sans rotation.
- Pour activer le signal, effectuez une réactivation par roulement rapide, puis un roulement RRS4.

#### Suivi du temps de fonctionnement

Lorsque l'émetteur ne tourne pas et passe en mode Veille (après 15 minutes sans rotation), le temps de fonctionnement n'est pas enregistré. La durée de fonctionnement est suivie à tout autre moment, y compris en mode SnooZe (avec ou sans signal) et pendant les 15 minutes précédant le passage de l'émetteur en mode Veille.

## ÉTAPE 2 SUR 2

### Désactiver le silence du signal souterrain

SnooZe est activé en veille avec un signal. Vous pouvez mettre le signal en sourdine avec une séquence RSS4, puis le réactiver avec une autre séquence RSS4. Chaque RSS4 alterne entre signal muet et signal activé.



Lorsque l'option SnooZe est activée avec un signal atténué, vous ne pouvez utiliser aucune méthode de changement de bande, telle que 10-2-7, RRS3 ou la méthode d'inclinaison.

## TURN ON AND OFF SNOOZE-MODE REPEATED ROLL SEQUENCE (RRS4)

### ÉTAPE 1 SUR 3

Avant de commencer



La séquence de roulements répétés 4 (RRS4) inverse le signal d'un émetteur dans le mode SnooZe activé et désactivé. La séquence peut être effectuée manuellement ou à l'aide de l'application XR de l'écran Aurora.

1. Effectuez une réactivation par roulement rapide pour vérifier que l'émetteur n'est pas en mode veille.
2. Faites une marque de référence sur la tige de forage à la position actuelle de l'horloge.



Lorsque le mode SnooZe est désactivé, le roulement RRS4 est ignoré.

### ÉTAPE 2 SUR 3

Lancez la séquence de roulement RRS4.

1. Maintenez la marque de référence de l'émetteur en position, maintenez l'émetteur immobile pendant au moins 40 secondes.
2. Effectuez une rotation complète dans le sens horaire ( $\pm 2$  positions d'horloge) de la marque de référence en 30 secondes, puis maintenez la position d'horloge pendant 15 secondes ( $\pm 5$  secondes).
3. Répétez la rotation trois fois supplémentaires, pour un total de quatre rotations (RRS4).

### ÉTAPE 3 SUR 3

Après la quatrième rotation, vous devriez voir le signal revenir dans les 60 à 80 secondes. Si le signal ne revient pas, répétez les étapes RRS4.



Meilleure pratique. S'il y a beaucoup de tiges dans le sol, retirez partiellement la dernière tige et faites-la tourner plusieurs fois pour vous assurer qu'elle peut tourner facilement sans « s'enrouler ».



Comptez soigneusement les rotations. S'il y a un signal, trois rotations (RRS3) entraîneront un changement de bande. Pour confirmer que le changement de mode a réussi, vérifiez les bandes haute et basse sur le localisateur. Pour plus d'informations, consultez l'application DCI DigiGuide.

# Dépannage

## DÉPANNAGE : LE BLUETOOTH N'EST PAS CONNECTÉ

### ÉTAPE 1 SUR 6

Avant de commencer



Une connexion Bluetooth active sur le localisateur est nécessaire pour le coupler à l'émetteur afin de charger les fréquences, ainsi que pour se connecter à un appareil intelligent pour l'application Log While Drilling (LWD).

Le Bluetooth est toujours activé lorsque le localisateur est allumé, sauf lorsque celui-ci numérise activement des fréquences pendant la configuration sur le chantier. Si vous ne parvenez pas à vous connecter à un émetteur ou à l'application LWD, vérifiez si l'icône d'erreur Bluetooth s'affiche dans la barre d'état du localisateur.

Essayez une ou plusieurs de ces étapes pour résoudre le problème.

Le Bluetooth est disponible  
mais non connecté.



### ÉTAPE 2 SUR 6

#### Connexion intermittente

Si l'émetteur ne maintient pas une connexion Bluetooth à une distance de 3 m, vérifiez que les fentes de la tête de forage ne sont pas obstruées par de la boue ou des débris. Le fait de surélever le boîtier au-dessus du sol augmentera également la portée Bluetooth.

### ÉTAPE 3 SUR 6

Redémarrez le localisateur

Avec l'émetteur allumé, éteignez le localisateur. Attendez quelques secondes, puis appuyez sur la gâchette pendant 2 à 3 secondes pour redémarrer le localisateur.

Si le voyant LED de l'émetteur devient bleu, cela signifie que l'émetteur et le localisateur sont connectés. Vous pouvez également vérifier que les données sont bien reçues par le localisateur.

#### ÉTAPE 4 SUR 6

Supprimez l'émetteur du localisateur et ajoutez-le à nouveau



a. Sur l'écran d'accueil, sélectionnez l'icône de l'émetteur.

b. Sur la page de l'émetteur, sélectionnez l'icône **Détails**.

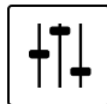

c. Sélectionnez **Supprimer l'émetteur**, puis **Supprimer**.

d. Le localisateur se reconnectera à l'émetteur et l'ajoutera à la liste des émetteurs. Sélectionnez l'émetteur pour le rajouter.

#### ÉTAPE 5 SUR 6

Réinitialisez le Bluetooth sur le localisateur

1. Depuis l'écran d'accueil, sélectionnez **Paramètres**.
2. Sur la page Paramètres, sous **Réseau**, sélectionnez **Bluetooth**.
3. Sélectionnez **Réinitialiser le Bluetooth**.

**ÉTAPE 6 SUR 6**

Si le problème persiste, contactez le service client de DCI.

# Référence

## DIGITRAK ARES LOCATOR CARACTÉRISTIQUES

ID de produit : DR-ARES

Numéro de modèle : AEO2

Fréquences de réception : 0,33 à 45 kHz

Précision <sup>1</sup> : ±5 % de lecture de profondeur

Canaux de télémétrie <sup>2</sup> : 4

Portée télémétrique <sup>3</sup> : Jusqu'à 900 m

Plage du mode cible <sup>4</sup> : 10,6 m

Plage de braquage gauche/droite : Portée de l'émetteur

Source d'alimentation : Bloc-batterie lithium-ion

Autonomie : 8-12 heures

Fonctions : pilotées par menu

Commandes : pavé directionnel et gâchette

Affichage graphique : écran LCD couleur

Sortie audio : bip

Tension, courant : 14,4 VCC nominal, 390 mA max

Température de fonctionnement : -20 à 60 °C

Dimensions : 38,1 x 13,97 x 32,26 cm

Poids (avec batterie) : 4,02 kg

**Émetteurs compatibles :** DTS15p, DT15p

**Écrans compatibles :** Écrans distants compatibles : Aurora

**Période de garantie :** un an à compter de la date d'achat

*(1) Au-delà de la plage de profondeur spécifiée pour chaque modèle d'émetteur.*

*(2) Fréquences de télémétrie locales et niveaux de puissance disponibles sur [digital-control.com](http://digital-control.com).*

*(3) La portée de télémétrie dépend de l'écran distant et de l'antenne de réception externe en option.*

*(4) Nécessite un écran Aurora.*

## CONFORMITÉ

Cet équipement est conforme aux normes suivantes : Partie 15 des Règles de la FCC ; RSS exemptés de licence d'Innovation, Sciences et Développement économique Canada ; Norme de radiocommunication de l'ACMA (2021) telle qu'elle figure dans les Règles générales sur l'équipement de radiocommunication de l'ACMA (2021). Son fonctionnement est soumis aux deux conditions suivantes : (1) L'appareil ne doit pas produire de brouillage ET 2) L'appareil doit accepter tout brouillage radioélectrique subi, même si le brouillage est susceptible d'en compromettre le fonctionnement

*L'émetteur/récepteur exempt de licence contenu dans le présent appareil est conforme aux CNR d'Innovation, Sciences et Développement économique Canada applicables aux appareils radio exempts de licence. Son fonctionnement est soumis aux deux conditions suivantes : 1. L'appareil ne doit pas produire de brouillage ; 2. L'appareil doit accepter tout brouillage radioélectrique subi, même si le brouillage est susceptible d'en compromettre le fonctionnement*



DCI est responsable de la conformité FCC aux États-Unis. Toute modification apportée à un équipement DCI qui n'a pas été expressément approuvée et effectuée par DCI annulera la garantie limitée de l'utilisateur et l'autorisation de la FCC d'utiliser l'équipement.

## Digital Control Incorporated

19625 62nd Ave S, Suite B103, Kent WA 98032;

Téléphone +1.425.251.0559 ou +1.800.288.3610 (États-Unis/Canada).

Pour trouver un bureau régional, appuyez sur **Contact** dans la barre de menu du DigiGuide ou sur la dernière page de la version PDF du DigiGuide.

Le DR-ARES contient un module Bluetooth Smart Ready, modèle n° BT121, FCC ID QOQBT121. Le BT121 fonctionne à une fréquence comprise entre 24,02 et 2 480 MHz. La puissance de sortie maximale est de 0,013 W

Les localisateurs DigiTrak sont classés comme équipements radio de classe 2 conformément à la directive 2014/53/UE relative aux équipements radio et leur utilisation peut être illégale ou nécessiter une licence d'utilisation dans certains pays. Pour obtenir la liste des restrictions, consultez l'article « Déclarations de conformité CE des produits » disponible à l'adresse [www.digital-control.com](http://www.digital-control.com) ou sur demande à l'adresse [productcompliance@digital-control.com](mailto:productcompliance@digital-control.com).

Brevets - <https://www.digital-control.com/patents/>

Marques commerciales - <https://www.digital-control.com/trademarks/>

## CARACTÉRISTIQUES DU DTS15P SUPERCORE ALL-IN-ONE TX



ID de produit : DTS15p

Description : Ares SuperCore transmitter

Numéro de modèle : RTP

Couleur de l'étiquette : bleu foncé

### Caractéristiques

- Large bande
- Sub-kHz Rebar
- Pression de fluide
- Multipuissance
- Bluetooth
- Longue portée étendue
- Batterie étendue
- Mode SnooZe
- Assemblé aux États-Unis

Localisateur compatible : Ares

Fréquences d'émission :

- Large bande : profondeur et données de 4,5 kHz à 45 kHz ;  
8 100 fréquences

- Sub-k : Profondeur 330 Hz à 750 Hz, données 4,5 kHz à 23,5 kHz ;  
3 884 fréquences

Longueur/diamètre : 38 cm/3,23 cm

Résolution de l'horloge : 24

Profondeur/plage de données par niveau de puissance <sup>(1)(2)</sup>

Large bande

- Élevée : jusqu'à 49 m/85 m
- Standard : jusqu'à 43 m/67 m
- Faible : jusqu'à 30 m/52 m

Sub-kHz Rebar

- Élevée : jusqu'à 24 m/76 m
- Standard : jusqu'à 23 m/61 m
- Faible : jusqu'à 15 m/49 m

**Type de batterie :**

DCI SR40 SuperCell-R Li-Ion rechargeable 7,2 V

(Nécessite le kit chargeur Li-Ion DigiTrak)

Consultez les caractéristiques techniques pour plus de détails.

**Autonomie de la batterie par niveau de puissance :**

- Élevée : jusqu'à 10 h
- Standard : jusqu'à 35 h
- Faible : jusqu'à 100 h
- Mode veille : <1400 h

**Résolution de l'assiette longitudinale et de la pression de fluide**

- Assiette longitudinale - Standard :  $\pm 0,1$  % en pleine portée

- Pression - Standard : 1 psi à 0 - 250

**Lecture/résolution de la température :** -20 °C à 104 °C @ 4 °C rés

**Tension/courant :** 7,2 V / 5,33 Ah Max

**Poids (sans les batteries) :** 780 g / 603 g

### Environnement de fonctionnement

- Température 104 °C<sup>(3)</sup>

### Période de garantie :

- 3 ans ou 500 heures, selon la première éventualité.
- La garantie est annulée si le point de température est gris/noir à des températures supérieures à : 104 °C

(1) La plage de données est basée sur l'utilisation du mode Max.

(2) Chiffres d'autonomie basés sur la norme SAE J2520. Les portées réelles et l'autonomie de la batterie varient en fonction du boîtier de l'émetteur, de la fréquence et d'autres facteurs.

(3) Pour des raisons de sécurité, la batterie SuperCell-R s'éteint à 80 °C.

### COTES DE CONFORMITÉ

Cet équipement est conforme aux normes suivantes : partie 15 des règles de la FCC ; normes RSS d'Industry Canada exemptes de licence ; norme ACMA sur les communications radio (appareils à courte portée) (2014). Son fonctionnement est soumis aux deux conditions suivantes : (1) cet équipement ne doit pas causer d'interférences nuisibles, et 2) cet équipement doit accepter toute interférence reçue, y compris les interférences pouvant entraîner un fonctionnement indésirable.

## CARACTÉRISTIQUES DU DT15P ARES CLASSIC-CORE 15 P TX



ID de produit : DT15p

Description : Ares Classic-Core

Numéro de modèle : BTP

Couleur de l'étiquette : verte

### Caractéristiques

- Large bande
- Sub-kHz Rebar
- Pression de fluide
- Multipuissance
- Bluetooth
- Mode SnooZe
- Assemblé aux États-Unis

Localisateur compatible : Ares

### Fréquences d'émission :

- Large bande : profondeur et données de 4,5 kHz à 45 kHz ;  
8 100 fréquences
- Sub-k : Profondeur 330 Hz à 750 Hz, données 4,5 kHz à 23,5 kHz ;  
3 884 fréquences

Longueur/diamètre : 38 cm/3,17 cm

Résolution de l'horloge : 24

Profondeur et plage de données par niveau de puissance <sup>(1)(2)</sup>

### Large bande

- Élevée : jusqu'à 38 m / 64 m
- Standard : jusqu'à 30 m / 55 m
- Faible : jusqu'à 25 m / 49 m

### Sub-kHz Rebar

- Élevée : jusqu'à 20 m / 52 m
- Standard : jusqu'à 20 m / 49 m
- Faible : jusqu'à 14 m / 37 m

### Type de batterie

- Li DCI SuperCell - batterie au lithium à double cellule non rechargeable de 3,6 V
- LiR 21700 5000 mAh - batterie au lithium rechargeable de 4,1 V (nécessite un adaptateur DCI FTA et une taille spécifique de 21700)
- Deux piles alcalines C de 1,5 V

### Durée de la batterie par niveau de puissance et type de batterie

- Élevée : LiR\*/SuperCell : jusqu'à 12 h/24 h
- Standard : LiR\*/SuperCell jusqu'à 30 h/80 h
- Faible : alcaline/LiR\*/SuperCell jusqu'à 40 h/50 h/150 h
- Mode veille : alcaline/SuperCell jusqu'à 400 h/2 200 h

### Résolution de l'assiette longitudinale et de la pression de fluide

- Assiette longitudinale - Standard :  $\pm 0,1$  % en pleine portée
- Pression - Standard : 1 psi à 0 - 250

**Lecture/résolution de la température :** -20 °C à 104 °C @ 4 °C rés

**Poids (sans les batteries) :** 825 g/720 g

## Environnement de fonctionnement

- Température <104 °C

**Période de garantie :** 3 ans ou 500 heures, selon la première éventualité.

(1) La plage de données est basée sur l'utilisation du mode Max.

(2) Chiffres d'autonomie basés sur la norme SAE J2520. Les plages et la durée de la batterie réelles varient en fonction des interférences, du boîtier de l'émetteur, de la fréquence et d'autres facteurs.

## COTES DE CONFORMITÉ

Cet équipement est conforme aux normes suivantes : partie 15 des règles de la FCC ; normes RSS d'Industry Canada exemptes de licence ; norme ACMA sur les communications radio (appareils à courte portée) (2014). Son fonctionnement est soumis aux deux conditions suivantes : (1) cet équipement ne doit pas causer d'interférences nuisibles, et 2) cet équipement doit accepter toute interférence reçue, y compris les interférences pouvant entraîner un fonctionnement indésirable.

## EXIGENCES RELATIVES À L'ÉMETTEUR DU BOÎTIER DE LA FOREUSE

Pour obtenir une portée maximale de l'émetteur et une durée de vie maximale de la batterie, les fentes dans la tête de forage doivent respecter les exigences minimales en matière de taille et être correctement positionnées. Les émetteurs DCI nécessitent au moins trois fentes espacées de manière égale autour de la circonférence de la tête de forage. Les émetteurs DCI s'adaptent aux boîtiers standard, mais peuvent nécessiter un adaptateur de capuchon de batterie dans certains cas.

Mesurez la longueur des fentes à l'intérieur de la tête de forage ; les fentes doivent avoir une largeur minimale de 1,6 mm.

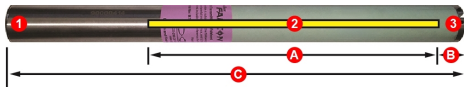

1. Capuchon de batterie
2. Position de l'emplacement
3. Capuchon avant

A. Longueur de la fente

B. Position de la fente

C. Longueur de l'émetteur

L'émetteur	A minimum	B maximum	C longueur	diamètre
24-in	45,7cm	2,5cm	61,0cm	3,18cm
19-in	33,0cm	2,5cm	48,3cm	3,18cm
15-in	22,9cm	2,5cm	38,1cm	3,18cm
8-in	10,2cm	2,5cm	20,3cm	2,5cm
6-in	10,0cm	0,3cm	15,0cm	1,8cm



Bien qu'un émetteur Ares soit compatible avec les anciennes dimensions des fentes du boîtier, des performances optimales nécessitent les mesures A et B indiquées ci-dessus.

## CARACTÉRISTIQUES DU KIT DE CHARGEUR DE BATTERIE POUR ÉMETTEUR SUPERCCELL-R

Instructions et caractéristiques techniques relatives à la batterie et au chargeur DigiTrak SuperCell-R

ID de produits/Numéros de modèles :

DLiChKit2.5 - Le kit de chargeur DigiTrak Li 2.5a comprend :

- Support CrSRD/RBC1 pour SR40-R SuperCell-R - 1 of 2
- Chargeur Ch2cLi/M3546 pour SR40 SuperCell-R 2,5 A - 2 sur 2
- SR40-R/RBP2v1 SuperCell-R Batterie au lithium-ion rechargeable

**Description :** Les kits de chargeurs lithium-ion DigiTrak comprennent un cordon d'alimentation CA, un chargeur, une station de charge pour la batterie et deux batteries rechargeables lithium-ion.

Ces batteries sont réservées à l'usage exclusif des émetteurs DigiTrak.SuperCore. Elles peuvent être rechargées jusqu'à 300 fois. La batterie SR40-R SuperCell-R ne peut pas être utilisée dans d'autres émetteurs DCI.

Le chargeur de batterie fonctionne sur secteur (100-240 V CA, 50-60 Hz, max. 0,74 A). Le cordon d'alimentation CA fourni avec votre système est standard dans votre région.

### Avertissements de sécurité

- Le chargeur est destiné à une utilisation en intérieur et n'est ni étanche ni résistant à la poussière. Pour éviter toute surchauffe, veillez à ce que l'air puisse circuler librement autour du chargeur lorsqu'il est en marche. Ne le couvrez pas.
- Le chargeur doit être tenu à l'écart de toute source de chaleur et ne doit pas être utilisé dans des environnements présentant des atmosphères inflammables ou explosives.
- Le chargeur est uniquement destiné à être utilisé avec les batteries DigiTrak SuperCell-R. Ne l'utilisez pas avec d'autres types de batteries.
- Utilisez uniquement les cordons fournis avec le chargeur.
- Débranchez le chargeur lorsqu'il n'est pas utilisé.
- Le chargeur contient des tensions dangereuses et ne comporte aucune pièce remplaçable par l'utilisateur. N'essayez jamais de retirer le couvercle. Contactez le service client DCI.
- Ne jetez pas le chargeur avec les déchets ménagers. Consultez l'article « Élimination des équipements et des piles ».

## Installation et chargement

1. Branchez le cordon d'alimentation CA au chargeur, puis branchez ce dernier à une prise CA. Si nécessaire, vous pouvez brancher la fiche du chargeur sur le socle. Le chargeur peut prendre jusqu'à 15 secondes pour s'initialiser. Le voyant LED clignotera en vert, indiquant que le chargeur est prêt.
2. Commencez par insérer l'extrémité de la batterie avec les contacts dans le socle, puis enfoncez fermement la batterie dans celui-ci.
3. Le voyant LED indique le stade de charge et les erreurs.
  - **jaune (fixe)** - première charge à 80 %, environ 2 heures.
  - **jaune (clignotant)** - les 20 % restants jusqu'à la charge complète. La batterie peut être utilisée à 80 % de sa charge.
  - **vert (fixe)** - complètement chargée, environ 4 heures au total.
4. Retirez la batterie et débranchez le chargeur.
5. Si vous laissez la batterie dans le chargeur, celui-ci clignotera occasionnellement en jaune lorsqu'il rechargera la batterie pour la maintenir à pleine charge. Ne laissez pas la batterie dans le chargeur pendant plus de 24 heures.
6. Si vous chargez plusieurs batteries à la suite, attendez 15 secondes avant d'insérer une autre batterie.

## LED indicators

- Jaune (fixe et clignotant) : batterie en charge
- Jaune avec 1 clignotement rouge : la température de la batterie est trop basse (<0 °C)
- Jaune avec 2 clignotements rouges : la température de la batterie est trop élevée (>45 °C)
- Vert (fixe) : charge complète
- Vert (clignotant) : aucune batterie détectée
- Le voyant rouge clignote deux fois : la batterie est connectée au chargeur avec une polarité incorrecte.

- Le voyant rouge clignote 3 fois : la sortie du chargeur est court-circuitée. Vérifiez la connexion du câble de sortie
- Le voyant rouge clignote 4 fois : la tension de la batterie est faible. Vérifier l'état ou la tension de la batterie
- 5 clignotements rouges : Le minuteur de sécurité est arrivé à expiration. Vérifier l'état ou la capacité de la batterie
- LED éteinte : La tension de la batterie est trop élevée. Vérifiez la tension de la batterie

### Autonomie de la batterie

L'autonomie de la batterie dépend du localisateur auquel l'émetteur est associé et du mode d'alimentation sélectionné. Pour plus de détails, consultez l'article sur les spécifications de l'émetteur correspondant à ce modèle.

### Caractéristiques

- Poids du chargeur (sans batterie ni câbles) : 325 g
- Puissance nominale d'entrée du chargeur : - 100-240 V CA, 50-60 Hz, max. 0,74 max.
- Puissance nominale du chargeur : Puissance de sortie maximale de 21 W (8,4 VCC à 2,5 A)
- Poids et dimensions de la batterie Li 2,5 A : 176 g/0,94 cm X 6,3 cm

### Environnement de fonctionnement

- **Fonctionnement sur batterie** : 0 °C à 45 °C

**Stockage** : 20 °C

*Avertissement : La batterie s'éteindra à une température supérieure à 80 °C et le point de température sur la batterie deviendra noir.*

- Humidité 15 - 93 % HR SC
- Pression atmosphérique 700 - 1 060 hPa

**Garantie :** Chargeur pendant un an et batterie pendant 90 jours à compter de la date d'achat. La garantie sera annulée si la température de la batterie dépasse 80 °C et si le point de température sur la batterie devient noir.

## COTES DE CONFORMITÉ

Cet équipement est conforme aux normes suivantes : partie 15 des règles de la FCC ; normes RSS d'Industry Canada exemptes de licence ; norme ACMA sur les communications radio (appareils à courte portée) (2014). Son fonctionnement est soumis aux deux conditions suivantes : (1) cet équipement ne doit pas causer d'interférences nuisibles, et 2) cet équipement doit accepter toute interférence reçue, y compris les interférences pouvant entraîner un fonctionnement indésirable.

## METTRE À JOUR LE LOGICIEL DE LOCALISATION ARES VIA WI-FI

### ÉTAPE 1 SUR 5

#### Avant de commencer



Vous pouvez télécharger des mises à jour logicielles avec de nouvelles fonctionnalités et des améliorations pour votre localisateur DigiTrak Ares via Wi-Fi, y compris des points d'accès mobiles stables. Le localisateur se déconnecte automatiquement du Wi-Fi une fois la mise à jour terminée.

Pour plus d'informations sur la connexion au Wi-Fi sur votre localisateur, consultez l'article [Se connecter au Wi-Fi](#).



Certaines mises à jour logicielles sont facultatives. Cependant, certaines fonctionnalités ne seront pas disponibles sans le logiciel actuel. Si une mise à jour logicielle est disponible, un message s'affiche sur la page Équipement du portail myDCI. Vous pouvez également vérifier les mises à jour dans Paramètres.

### ÉTAPE 2 SUR 5

Depuis l'écran d'accueil, faites défiler vers le bas et sélectionnez **Paramètres**.

### ÉTAPE 3 SUR 5

Sur la page **Paramètres**, sous **Système**, sélectionnez **Mises à jour logicielles**.

### ÉTAPE 4 SUR 5

Sélectionnez le réseau à utiliser, puis entrez le mot de passe à l'aide du pavé directionnel et de la gâchette. Le localisateur mémorisera le mot de passe pour votre prochaine connexion.



Si un réseau Wi-Fi est masqué et ne diffuse pas son SSID, vous pouvez tout de même vous y connecter si vous connaissez : 1) le nom du réseau ou SSID 2) le type de cryptage utilisé par le réseau 3) le mot de passe du réseau.

## ÉTAPE 5 SUR 5

Une fois connecté, le localisateur vérifie les mises à jour.

- *Si le logiciel de localisation est à jour*, la version actuelle s'affiche, accompagnée d'un message. Sélectionnez **Fermer** pour revenir au menu **Paramètres**.
- *Si le logiciel du localisateur a besoin d'être mis à jour*, cliquez sur **Télécharger et installer**, puis sélectionner **Commencer la mise à jour**. Une fois la mise à jour terminée, le localisateur redémarrera.
- *En cas d'échec de la mise à jour*, contactez le service client de DCI.



Ne mettez pas le localisateur hors tension et ne changez pas d'écran avant la fin de la mise à jour. La durée de la mise à jour varie en fonction de la vitesse de connexion et peut prendre plusieurs minutes. Assurez-vous que la batterie du localisateur est chargée au moins à moitié afin que la mise à jour ne soit pas interrompue.

## ARES ICÔNES ET SYMBOLES

Indique la présence  
d'interférences

(**atténuation \*** ). Si l'icône  
est rouge ou entourée d'un  
cadre rouge, cela indique  
une atténuation excessive,  
qui peut rendre les mesures  
de profondeur imprécises.



Le Bluetooth est activé, mais  
n'est connecté à aucun  
émetteur ni appareil.



Erreur Bluetooth



Le Bluetooth tente de se  
connecter à l'émetteur.



Bluetooth couplé à un  
émetteur



Le Bluetooth tente de se  
connecter à un appareil  
intelligent.



Le Bluetooth est connecté  
avec succès à l'appareil  
intelligent



Indique que le mode Max est activé  
pour stabiliser les données d'assiette  
longitudinales/latérales et les mesures  
de profondeur lors du forage à la

limite de portée de l'émetteur en raison d'une profondeur extrême ou d'interférences, qui varient selon le chantier.

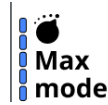

Sélectionnez cette option pour accéder à davantage de paramètres et de détails.



Niveau de charge de la batterie du localisateur.

L'icône devient jaune lorsque la batterie est inférieure à 39 % et rouge lorsqu'elle est inférieure à 20 %.



Mode d'alimentation sélectionné pour l'émetteur (1 barre = faible, 2 barres = standard, 3 barres = élevé)



Indique que la bande de transmission est attribuée à une bande ultra-basse (0,3, 0,5 ou 0,7) pour une utilisation dans des zones à fortes interférences passives, telles que les barres d'armature.



Niveau de charge de la batterie de l'émetteur. L'icône devient jaune

lorsque la batterie est inférieure à 39 % et rouge lorsqu'elle est inférieure à 20 %.



Télémetrie active. Le localisateur envoie un signal à une télécommande via le canal de télémetrie 1.



Canal de télémetrie désactivé - aucun signal n'est envoyé à l'écran distant.



Télémetrie en pause - aucun signal n'est envoyé à distance



Wi-Fi connecté à 100 %



Tentative de connexion du Wi-Fi



Erreur Wi-Fi



## DÉFINITIONS DU LEXIQUE

### \*ATTÉNUATION

Le localisateur atténue automatiquement le signal de l'émetteur en cas de localisation à faible profondeur, afin de réduire l'intensité excessive du signal. Chaque fois qu'une lettre **A** s'affiche à l'écran Localiser, cela signifie que l'atténuation est en vigueur. L'atténuation peut également indiquer la présence d'interférences très fortes, qui risquent de fausser les relevés de profondeur.

Il est normal que l'atténuation s'affiche lorsque le localisateur est à proximité de l'émetteur ; si la lettre A s'affiche pendant l'étalonnage, c'est pour avertir qu'il faut déplacer / étalonner le localisateur dans une zone de moindres interférences. Le localisateur ne s'étalonnera pas si la valeur d'intensité du signal clignote, indiquant la présence de très fortes interférences.

## CHANGEMENT DE PROFONDEUR EN CENTIMÈTRES PAR TIGE DE 1.8 MÈTRES

Augmentation de la profondeur en cm

% de pente	Augmentation de la profondeur en cm	% de pente	Augmentation de la profondeur en cm
1	2	14	43
2	5	15	46
3	10	16	48
4	13	17	51
5	15	18	53
6	18	19	56
7	20	20	61
8	25	21	64
9	28	22	66
10	30	23	69
11	33	24	71
12	36	25	74
13	36	26	76

% de pente	Augmentation de la profondeur en cm	% de pente	Augmentation de la profondeur en cm
27	79	41	117
28	81	42	117
29	84	43	119
30	86	44	122
31	91	45	124
32	94	46	127
33	97	47	130
34	99	50	137
35	102	55	147
36	104	60	157
37	107	70	175
38	109	80	191
39	112	90	203
40	114	100	216

Les pentes comprises entre 50 % et 100 % sont fournies à titre indicatif uniquement et ne représentent pas les conditions de forage habituelles. Tous les chiffres sont basés uniquement sur des calculs mathématiques et ne tiennent pas compte des conditions de sol extrêmement meuble ou extrêmement dur, qui peuvent entraîner des variations dans les valeurs de profondeur.

## CHANGEMENT DE PROFONDEUR DE LA TIGE DE 3 M D'APRÈS L'ASSIETTE LONGITUDINALE

Augmentation de la profondeur en cm

% de pente	Augmentation de la profondeur en cm	% de pente	Augmentation de la profondeur en cm	% de pente	Augmentation de la profondeur en cm
1	2	19	56	37	107
2	5	20	61	38	109
3	10	21	64	39	112
4	13	22	66	40	114
5	15	23	69	41	117
6	18	24	71	42	117
7	20	25	74	43	119
8	25	26	76	44	122
9	28	27	79	45	124
10	30	28	81	46	127
11	33	29	84	47	130
12	36	30	86	50	137
13	36	31	91	55	147
14	43	32	94	60	157
15	46	33	97	70	175
16	48	34	99	80	191
17	51	35	102	90	203
18	53	36	104	100	216

Les pentes comprises entre 50 % et 100 % sont fournies à titre indicatif uniquement et ne représentent pas les conditions de forage habituelles.

Tous les chiffres sont basés uniquement sur des calculs mathématiques et ne

tiennent pas compte des conditions de sol extrêmement meuble ou extrêmement dur, qui peuvent entraîner des variations dans les valeurs de profondeur.

## AUGMENTATION DE LA PROFONDEUR EN CM PAR TIGE DE 4,6 M

Augmentation de la profondeur en cm

% de pente	Augmentation de la profondeur en cm	% de pente	Augmentation de la profondeur en cm	% de pente	Augmentation de la profondeur en cm
1	5	19	86	37	157
2	10	20	89	38	163
3	13	21	94	39	165
4	18	22	99	40	170
5	23	23	102	41	173
6	28	24	107	42	178
7	33	25	112	43	180
8	36	26	114	44	183
9	41	27	119	45	188
10	46	28	124	46	191
11	51	29	127	47	196
12	53	30	132	50	203
13	58	31	135	55	221
14	64	32	140	60	236
15	69	33	142	70	262
16	71	34	147	80	284
17	76	35	150	90	305
18	81	36	155	100	323

Les pentes comprises entre 50 % et 100 % sont fournies à titre indicatif uniquement et ne représentent pas les conditions de forage habituelles.

Tous les chiffres sont basés uniquement sur des calculs mathématiques et ne tiennent pas compte des conditions de sol extrêmement meuble ou extrêmement dur, qui peuvent entraîner des variations dans les valeurs de

profondeur.

## DÉCLARATION DE CONFORMITÉ

### Déclaration de conformité FCC

Cet appareil est conforme à la partie 15 des règles FCC. Son fonctionnement est soumis aux deux conditions suivantes : (1) cet appareil ne doit pas causer d'interférences nuisibles, et (2) cet appareil doit accepter toute interférence reçue, y compris les interférences pouvant entraîner un fonctionnement indésirable.

DCI est responsable de la conformité FCC aux États-Unis. Toute modification apportée à un équipement DCI qui n'a pas été expressément approuvée et effectuée par DCI annulera la garantie limitée de l'utilisateur et l'autorisation de la FCC d'utiliser l'équipement.

L'émetteur RTP contient les éléments suivants :

Module de données Bluetooth 5.1 Laird, modèle BL653

FCC 1D SQGBL653 1 ISED 1D 3147A-BL653

Pour les certifications des modules de fabrication, consultez le site

<https://www.ezurio.com/>

### Déclaration de conformité d'ISDE Canada

Cet appareil est conforme aux RSS exemptés de licence d'Innovation, Sciences et Développement économique Canada. L'utilisation est soumise aux deux conditions suivantes :

1. Cet appareil ne doit pas causer d'interférences.
2. Cet appareil doit accepter toute interférence, y compris les interférences pouvant entraîner un fonctionnement indésirable de l'appareil.

### CAN ICES-3 (A)/NMB-3(A)

Les localisateurs DigiTrak sont classés comme équipements radio de classe 2 conformément à la directive 2014/53/UE relative aux équipements radio et leur utilisation peut être illégale ou nécessiter une licence d'utilisation dans certains pays. Pour obtenir la liste des restrictions, veuillez envoyer une demande à [productcompliance@digital-control.com](mailto:productcompliance@digital-control.com).

### Déclaration de conformité FCC

Cet appareil est conforme à la partie 15 des règles FCC. Son fonctionnement est soumis aux deux conditions suivantes : (1) cet appareil ne doit pas causer d'interférences nuisibles, et (2) cet appareil doit accepter toute interférence reçue, y compris les interférences pouvant entraîner un fonctionnement indésirable.

DCI est responsable de la conformité FCC aux États-Unis. Toute modification apportée à un équipement DCI qui n'a pas été expressément approuvée et effectuée par DCI annulera la garantie limitée de l'utilisateur et l'autorisation de la FCC d'utiliser l'équipement.

L'émetteur RTP contient les éléments suivants :

Module de données Bluetooth 5.1 Laird, modèle BL653

FCC 1D SQGBL653 1 ISED 1D 3147A-BL653

Pour obtenir les certifications des modules du fabricant, consultez le site

<https://www.ezurio.com/>.

### Déclaration de conformité d'ISDE Canada

Cet appareil est conforme aux RSS exemptés de licence d'Innovation, Sciences et Développement économique Canada. Son fonctionnement est soumis aux deux conditions suivantes :

1. Cet appareil ne doit pas causer d'interférences.
2. Cet appareil doit accepter toute interférence, y compris les interférences pouvant entraîner un fonctionnement indésirable de l'appareil.

### CAN ICES-3 (A)/NMB-3(A)

Les localisateurs DigiTrak sont classés comme des équipements radio de classe 2 conformément à la directive 2014/53/UE relative aux équipements radio

et leur utilisation peut être illégale ou nécessiter une licence d'utilisation dans certains pays. Pour obtenir la liste des restrictions, veuillez envoyer une demande à [productcompliance@digital-control.com](mailto:productcompliance@digital-control.com).

Les localisateurs DigiTrak sont classés comme équipements radio de classe 2 conformément à la directive 2014/53/UE relative aux équipements radio

et leur utilisation peut être illégale ou nécessiter une licence d'utilisation dans certains pays. Pour obtenir la liste des restrictions, veuillez envoyer une demande à [productcompliance@digital-control.com](mailto:productcompliance@digital-control.com).

Les localisateurs DigiTrak sont classés comme équipements radio de classe 2 conformément à la directive 2014/53/UE relative aux équipements radio et leur utilisation peut être illégale ou nécessiter une licence d'utilisation dans certains pays. Pour obtenir la liste des restrictions, veuillez envoyer une demande à [productcompliance@digital-control.com](mailto:productcompliance@digital-control.com).



Cet appareil est conforme aux exigences énoncées dans la norme 2014 sur les radiocommunications (appareils à courte portée).



Cet appareil est conforme aux exigences énoncées dans la norme 2014 sur les radiocommunications (appareils à courte portée).

Cet appareil portable s'est révélé conforme aux limites d'exposition générale/en environnement non contrôlé spécifiées dans la norme ANSI/IEEE Std. C95.1-1992 (FCC 47 CFR § 2.1093) et le code de sécurité IC 6 (RSS-102) en matière de débit d'absorption spécifique (DAS) localisé.

## RESTRICTIONS D'UTILISATION DE LA TÉLÉMÉTRIE

Pays	Fréquences autorisées (MHz)	Limites	Région (ancienne)	Région (nouvelle)
------	-----------------------------	---------	-------------------	-------------------

Autriche	458,6, 458,65, 458,7, et 458,75	Oui*	Royaume-Uni	Grande-Bretagne
Belgique	458,6, 458,65, 458,7, et 458,75	Oui*	Royaume-Uni	Grande-Bretagne
Bulgarie	458,6, 458,65, 458,7, et 458,75	Oui*	Royaume-Uni	Grande-Bretagne
Croatie	458,6, 458,65, 458,7, et 458,75		Royaume-Uni	Grande-Bretagne
Chypre	458,6, 458,65, 458,7, et 458,75		Royaume-Uni	Grande-Bretagne
République Tchèque	449,8, 449,85, 449,9, 449,95		Royaume-Uni	Grande-Bretagne
Danemark	458,6, 458,65, 458,7, et 458,75		Royaume-Uni	Grande-Bretagne
Estonie	449,8, 449,85, 449,9, et 449,95	Oui*	ES	ES
Finlande	458,6, 458,65, 458,7, et 458,75		Royaume-Uni	Grande-Bretagne
France	458,6, 458,65, 458,7, et 458,75		Royaume-Uni	Grande-Bretagne
Allemagne	458,6, 458,65, 458,7, et 458,75		Royaume-Uni	Grande-Bretagne
Grèce	458,6, 458,65, 458,7, et 458,75		Royaume-Uni	Grande-Bretagne
Hongrie	433,65 et 433,70	Oui*	SW ou SU	CH
Islande	458,6, 458,65, 458,7, et 458,75		Royaume-Uni	Grande-Bretagne

Pays	Fréquence autorisée (MHz)	Limites	Région (ancienne)	Région (nouvelle)
Irlande	458,6, 458,65, 458,7, et 458,75		Royaume-Uni	Grande-Bretagne
Italie	458,6, 458,65, 458,7, et 458,75	Oui*	Royaume-Uni	Grande-Bretagne

	449,9, 449,95	Oui*	Royaume-Uni	Grande-Bretagne
Liechtenstein	433,65 et 433,70		SW ou SU	CH
Lituanie	449,8, 449,85, 449,9, 449,95	Oui*	Royaume-Uni	Grande-Bretagne
Luxembourg	458,6, 458,65, 458,7, et 458,75	Oui*	Royaume-Uni	Grande-Bretagne
Malte	458,6, 458,65, 458,7, et 458,75	Oui*	Royaume-Uni	Grande-Bretagne
Pays-Bas	451,03 et 451,09	Oui*	NL	NL
Norvège	458,6, 458,65, 458,7, et 458,75		Royaume-Uni	Grande-Bretagne
Pologne	458,6, 458,65, 458,7, et 458,75		Royaume-Uni	Grande-Bretagne
Portugal	458,1 125, 458,125, 458,1 375, 458,15			PT
Roumanie	433,65 et 433,70		Royaume-Uni	Suisse
République slovaque	458,6, 458,65, 458,7, et 458,75		Royaume-Uni	Grande-Bretagne
Slovénie	449,8, 449,85, 449,9, 449,95	Oui*	Royaume-Uni	Grande-Bretagne
Espagne	449,8, 449,85, 449,9, et 449,95		ES	ES
Suède	458,6, 458,65, 458,7, et 458,75		Royaume-Uni	Grande-Bretagne
Suisse	433,65 et 433,70		SW ou SU	CH

\*Licence utilisateur individuelle requise – vérifiez auprès des autorités locales. Sauf indication contraire, la puissance rayonnée maximale est limitée à 100 mW ERP. Veuillez contacter DCI à l'adresse [productcompliance@digital-control.com](mailto:productcompliance@digital-control.com) si vous avez besoin d'informations techniques supplémentaires ou d'une traduction.

Le FAR5 contient une radio BLE présentant les caractéristiques suivantes :  
Bandes de fréquences : 2 402-2 480 MHz Puissance d'émission : 0,00135 W  
EIRP

L'AEO2 contient des radios Wi-Fi/BT et cellulaires/GPS qui fonctionnent sur les bandes suivantes :

#### BANDES CE

GSM900 : 880,2 – 914,8 MHz GSM1800 : 1 710,2 – 1 784,8 MHz

Bande LTE n° 1 : 1 920 – 1 980 MHz

Bande LTE n° 3 : 1 710 – 1 785 MHz

Bande LTE n° 5 : 824 – 849 MHz

Bande LTE n° 7 : 2 500 – 2 570 MHz

Bande LTE n° 8 : 880 – 915 MHz

Bande LTE n° 20 : 832 – 862 MHz

Bande LTE n° 28 : 703 – 748 MHz

Bande LTE n° 38 : 2 570 – 2 620 MHz

Bande LTE n° 40 : 2 300 – 2 400 MHz

Bande LTE n° 41 : 2 496 – 2 690 MHz

#### COTE DE CONFORMITÉ

#### COTES DE CONFORMITÉ

Cet équipement est conforme aux normes suivantes : partie 15 des règles de la FCC ; normes RSS d'Industry Canada exemptes de licence ; norme ACMA sur les communications radio (appareils à courte portée) (2014). Son fonctionnement est soumis aux deux conditions suivantes : (1) cet équipement ne doit pas causer d'interférences nuisibles, et 2) cet équipement doit accepter toute interférence reçue, y compris les interférences pouvant entraîner un fonctionnement indésirable.

## Contacteur

### DCI États-Unis

19625 62nd Ave S, Suite B103

Kent, WA USA 98032

DCI@digital-control.com

ÉTATS-UNIS ET CANADA

1.800.288.3610

INTERNATIONAL

1.425.251.0559

### DCI Australie

2/9 Frinton Street Southport

Queensland 4215 Australia

DCI.Australia@digital-control.com

AUSTRALIE

+61.7.5531.4283

INTERNATIONAL

+61.7.5531.2617

### DCI Chine

368 Xingle Road Huacao Town

Minhang District Shanghai 201107, P.R.C

DCI.China@digital-control.com

CHINE

400-100-8708

INTERNATIONAL

+86.21.6432.5186

### DCI Europe

Brueckenstraße 2

97828 Marktheidenfeld Germany

DCI.Europe@digital-control.com

EUROPE

+49.9391.810.6100

INTERNATIONAL

+49.9391.810.6109

### DCI Inde

Unit No. 1022, 10th Floor DLF Tower B Jasola

District Center

New Delhi 110025 India

DCI.India@digital-control.com

INDE

+91.11.4507.0444

INTERNATIONAL

+91.11.4507.0440

### DCI Philippines

404-405 Energy Opt. Bldg Prime St, Madrigal

Business Park 2

Alabang Muntinlupa City, Philippines 1780

DCI.Philippines@digital-control.com

PHILIPPINES

(02)79802647

INTERNATIONAL

+632-79802647

