



DIGITRAK

DCI DigiGuide Gebruikershandleiding

2026.03.27

Snel aan de slag

Veiligheid

Bootcamp

Eerste installatie

Configuratie projectlocatie

Tijdens het boren

Na het boren

Geavanceerde onderwerpen

Storingzoeken

Referentie

Contact

Snel aan de slag	6
WAT ZIT ER IN DE DOOS?	6
AAN DE SLAG MET UW ARES-LOCATIEZOEKER	6
ELKE TAAK OPTIMALISEREN	7
DCI-APPS VOOR MEER PRODUCTIVITEIT	9
Veiligheid	12
ALGEMENE VEILIGHEIDSWAARSCHUWING	12
MILIEUEISEN	14
VEILIGHEID SR40-R SUPERCELL-R LI-OPLAADBARE ACCULADER	15
OPSLAG EN VERZENDING VAN ACCU'S	16
AFVOER VAN APPARATUUR EN ACCU'S	18
Bootcamp	20
GESCHIEDENIS VAN LOKALISEREN MET HDD	20
WAT IS ER NIEUW AAN DE DIGITRAK LOCATIEZOEKER?	20
SPECIALE OPMERKINGEN OVER INTERFERENTIE	22
GELEIDING VIA BAL IN VAK	24
STEIL EN DIEP	26
INLEIDING	28
VOORDELEN VAN BOORVERSLAGEN	29
MENUNAVIGATIE	30
OVERZICHT SCHERMELEMENTEN	31
STARTSCHERM	33
SCHERM LOKALISATIEMODUS	34

SCHEM DIEPTE	35
SCHEM GESCHATTE DIEPTE	36
Eerste installatie	37
UITRUSTING HET MYDCI-PORTAAL REGISTREREN	37
INSCHAKELEN	38
SOFTWARE VAN DE ARES-LOCATIEZOEKER UPDATEN VIA WIFI	41
DE PERSONALISEREN	43
HOOGTE BOVENGRONDS OP EEN INSTELLEN	45
Configuratie projectlocatie	47
EEN ZENDER TOEVOEGEN OF SELECTEREN	47
SNELLE INSTALLATIE MET STANDAARD FREQUENTIEBANDEN VAN DE ZENDER	48
SELECTEER FREQUENTIES MET	50
EEN LOCATIEZOEKER KALIBREREN	54
BEREIK, HELLINGSHOEK EN ROLHOEK VAN DE ZENDER CONTROLEREN	56
ROLVERSCHUIVING INSTELLEN EN INSCHAKELEN	57
Tijdens het boren	59
BASISSTAPPEN VOOR LOKALISEREN OP EEN	59
LOKALISEREN MET DOELMODUS OP EEN ARES-LOCATIEZOEKER	66
EEN DIEPTEMETING UIT IN DE MAX. MODUS VERRICHTEN	70
EEN NIEUW BOORLOGBOEKTAAKBESTAND OP EEN ARES-LOCATIEZOEKER STARTEN	73
GEGEVENS OP EEN ARES-LOCATIEZOEKER REGISTREREN	79
BOORLOGBOEKBESTANDEN NAAR DE LWD-APP OVERDRAGEN	89
10/2/7 ROLSEQUENTIE - ACTIEVE FREQUENTIE OP ZENDER WIJZIGEN	91

RSS3 ROLSEQUENTIE - ACTIEVE FREQUENTIE OP ZENDER WIJZIGEN	92
DE ACTIEVE FREQUENTIE OP DE LOCATIEZOEKER WIJZIGEN	94
EEN ZENDER MET EEN WAKE-UP ROLL ACTIVEREN	95
Na het boren	97
ONDERHOUD VAN LOCATIEZOEKER EN ACCU	97
ONDERHOUD VAN ZENDER EN ACCU	98
TRANSFER AND MANAGE JOBSITE FILES ON AN LOCATOR	99
BOORLOGBOEKBESTANDEN NAAR DE LWD-APP OVERDRAGEN	101
Geavanceerde onderwerpen	103
INFORMATIE OVER UW ARES-LOCATIEZOEKER ONTVANGEN	103
SOFTWARE VAN DE ARES-LOCATIEZOEKER UPDATEN VIA WIFI	104
DE WIFI-VERBINDINGEN VAN DE LOCATIEZOEKER BEHEREN	106
FREQUENTIES HANDMATIG SELECTEREN	107
ZENDERINFORMATIE BEKIJKEN OP EEN	115
INDICATOR OVERVERHITTING ZENDER (TEMPERATUURINDICATOR)	117
TEMPERATUURWAARSCHUWINGEN VAN DE ZENDER	118
BESPAAR ACCUSTROOM MET DE SLAAPSTAND EN	121
RRS4 - ZENDERSIGNAAL IN IN- EN UITSCHAKELEN	125
Storingzoeken	127
STORINGZOEKEN: BLUETOOTH IS NIET VERBONDEN	127
Referentie	130
SPECIFICATIES	130
SPECIFICATIES DTS15P SUPERCORE ALL-IN-ONE TX	133

SPECIFICATIES DT15P ARES CLASSIC-CORE 15IN ALL-IN-ONE TX	135
VEREISTEN BOORBEHUIZING ZENDER	138
SPECIFICATIES ZENDERACCULADERSSET SUPERCELL-R	139
SOFTWARE VAN DE ARES-LOCATIEZOEKER UPDATEN VIA WIFI	143
PICTOGRAMMEN EN SYMBOLEN	145
VERANDERING VAN DE DIEPTE VAN DE STAAF BIJ 1,8 M OP BASIS VAN HELLINGS...	148
VERANDERING VAN DE DIEPTE VAN DE STAAF 3 M OP BASIS VAN DE HELLINGSHO...	150
TOENAME IN DIEPTE IN CM PER STAAF VAN 4,6 M	151
CONFORMITEITSVERKLARING	152
BEPERKINGEN AAN HET GEBRUIK VAN TELEMETRIE	156
CONFORMITEITSBEOORDELING	159
Contact	160

Snel aan de slag

WAT ZIT ER IN DE DOOS?



1. Oplaadbare accu's Ares-locatiezoeker (USB-C)
2. DigiTrak locatiezoeker
3. Zenders SuperCore DTS15p en Classic-Core DT15p
4. Afneembare zadelbevestiging Ares-locatiezoeker
5. Acculader en -kabel LiR-zender (alleen SuperCore)

AAN DE SLAG MET UW ARES-LOCATIEZOEKER

Dit zijn de basisstappen voor voorbereiden van uw Geleidingssysteem voor lokaliseren.

1. Registreer uw locatiezoeker op mydci.digital-control.com om aanspraak te maken op uw garantie. Ga voor instructies naar [Apparatuur toevoegen](#) of gebruik de QR-code in het welkomstpakket.
2. Schakel de locatiezoeker, het externe display en de zender in. Zorg ervoor dat uw locatiezoeker en zender voor dezelfde regio geschikt zijn. Ga voor instructies naar het [hoofdstuk Configuratie projectlocatie](#).
3. Selecteer de frequentiebanden voor de zender met behulp van de standaardinstellingen. Ga voor instructies naar [Standaardinstellingen zender gebruiken](#). U kunt ook gebruikmaken van de automatische selectie door Eagle Tech.

4. Kalibreer en valideer het bovengrondse bereik (AGR) van de locatiezoeker en de zender. Raadpleeg voor instructies het artikel [Kalibreren](#).
5. U kunt er ook voor kiezen om:
 - Stel de rolverschuiving in voor het geval de 12-uurspositie van de zender op het display van de locatiezoeker niet overeenkomt met de positie van de boorkop. Raadpleeg voor instructies het artikel [Rolverschuiving inschakelen en instellen](#).
 - Stel de bovengrondse hoogte (HAG) in op de hoogte waarop u de locatiezoeker bovengronds wilt houden tijdens het verrichten van dieptemetingen. Raadpleeg voor instructies het artikel [Bovengrondse hoogte \(HAG\) instellen](#).
 - Stel boorverslagen op om de taak te documenteren. Ga voor instructies naar de [handleiding Log While Drilling \(LWD\)](#).
6. Begin met lokaliseren. Raadpleeg voor instructies het [Basisprincipes lokaliseren](#).



Falcon-gebruikers - Zoek naar informatieblokken waarin de verschillen tussen Falcon en worden toegelicht.

ELKE TAAK OPTIMALISEREN

Interferentie, ook wel ruis genoemd, varieert in intensiteit en frequentie afhankelijk van uw locatie en zelfs van het tijdstip van de dag. Daarom is het belangrijk om de beste frequenties voor *elke boring* te vinden. Dit wordt *frequentieoptimalisatie* genoemd en alleen de DigiTrak-locatiezoekers van DCI beschikken hierover. Door frequenties te gebruiken met de grootste kans op succes tegen ruis, wordt de nauwkeurigheid van de lokalisatie vergroot en de kans op een storing verkleind.

Bij gebruik van de functie Automatische selectie van de locatiezoeker voor selecteren van frequenties analyseert ruis langs het gehele boortraject en kiest uit meer dan 8000 frequenties de beste dieptes en gegevensbereiken, zelfs onder de slechtste omstandigheden, over het gehele boortraject. Terwijl naar de beste frequenties zoekt, zodat u uw omgeving in de gaten kunt houden.

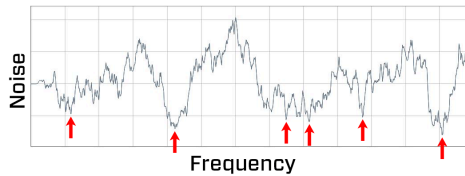

Noise - Ruis

Frequency - Frequentie

Selecteer twee banden en wissel indien nodig halverwege de boring ertussen. U kunt zowel breedband als wapeningsstaal in dezelfde taak op één of opnemen.

Er zijn drie manieren om uw beste frequenties te selecteren:

- **Standaardinstellingen zender** - Met twee klikken laadt u de twee vooraf ingestelde banden die voor uw regio zijn geselecteerd en stemt u de frequenties in deze banden nauwkeurig op uw huidige taak af.
- **Automatische selectie** - Loop en scan het hele boortraject af en laat de twee beste banden uit meer dan 8000 frequenties aanbevelen.

- **Handmatige selectie** - Kies zelf uw banden uit. Loop rond en scan de belangrijkste punten op uw boortraject, zet de mogelijk beste banden in de wachtrij en selecteer vervolgens twee banden. Dit is een goede optie als u alleen het diepste deel van het boorgat wilt scannen of waar u de meeste interferentie verwacht.

Falcon-gebruiker



De locatiezoeker scant het volledige boortraject, niet slechts één locatie zoals Falcon.

Als u liever zelf frequentiebanden selecteert, zoals u bij Falcon hebt gedaan, of als u alleen het diepste deel van de boring of een lastige locatie met de meeste ruis wilt scannen, gebruik dan **Handmatige selectie**. Handmatige selectie is zeer vergelijkbaar met de frequentieoptimalisatietechnologie van Falcon. Deze maakt nog steeds gebruik van geavanceerde frequentieoptimalisatie om de beste banden te scannen en weer te geven, maar met Ares kunt u een band in de wachtrij plaatsen, opnieuw scannen en vervolgens de tweede band selecteren.

De frequentiegrafiek toont nu dieptebalken met een lijn voor de diepste boring, in plaats van ruisbalken, waardoor het gemakkelijker is om te visualiseren welke banden succesvol zullen zijn voor verschillende onderdelen van een project.



Falcon-gebruikers - Zoek naar informatieblokken waarin het verschil tussen Falcon en Ares wordt uitgelegd.

DCI-APPS VOOR MEER PRODUCTIVITEIT

DCI DigiGuide-app



De DCI DigiGuide-app is uw online handleiding.

- Stapsgewijze instructies.
- Tips en trucs om problemen op te lossen.
- Hulp bij het oplossen van problemen, inclusief links naar video's.
- Voeg artikelen toe aan uw bladwijzers, deel artikelen met andere DigiGuide-gebruikers of download pdf's van volledige artikelen en handleidingen.
- Een levend document. De DigiGuide wordt meerdere keren per jaar bijgewerkt met nieuwe functies, informatie en links naar video's.

Download de app vanuit de App Store.

TeraTrak-app



De TeraTrak-app is de digitale metgezel van uw TeraTrak.

Maak boorplannen per staaf om de stuurtijd te verkorten en de boortijd te maximaliseren.

- Visualiseer uw traject – Markeer oriëntatiepunten en nutsvoorzieningen om uw boring tot 23 m te plannen.
- Bepaal uw terugvalpunt – Bereken eenvoudig waar u uw installatie moet plaatsen voor een geldig instappunt.
- Blijf op koers – Als u merkt dat u van uw boorplanning afwijkt, kan uw app u helpen om weer op het juiste spoor te komen.

Download de app vanuit de App Store en kom vervolgens meer te weten over de TeraTrak R1 in de [handleiding TeraTrak R1](#) in de DCI DigiGuide-app.

myDCI-portaal



Het [myDCI-webportaal](#) is uw centrale hub voor het beheer van uw DCI-apparatuur met realtime informatie. Op het portaal kunnen geautoriseerde gebruikers:

- Een gratis bedrijfsaccount aanmaken en extra gebruikers uitnodigen

- Apparatuur registreren en uw garanties bekijken
- Abonnementen kopen en beheren, zoals LWD Cloud en Trak-It

Met de DigiTrak LWD-app (Log-While-Drilling) kunt u realtime gegevens van proefboringen van uw locatiezoeker bekijken en beheren.

DigiTrak LWD-app



- Alles-in-één oplossing – Bekijk al uw boorverslagen op één locatie
- Verbeterde precisie – Ontvang gedetailleerde positiegegevens over elke staaf
- Verhoogde transparantie – Markeer obstakels of nutsvoorzieningen eenvoudig
- Voor het overdragen van gegevens van de locatiezoeker is een gratis bedrijfs- en een individueel gebruikersaccount op het myDCI-portaal vereist
- Er is een LWD Cloud-abonnement op het myDCI-portaal vereist om bestanden in de LWD Cloud op te slaan of te delen

Download de app vanuit de App Store en lees vervolgens meer over gegevensregistratie in de [handleiding LWD](#) in de DCI DigiGuide-app.

Veiligheid

ALGEMENE VEILIGHEIDSWAARSCHUWING

- Gebruik uw DCI-geleidingssysteem uitsluitend volgens de bedieningsinstructies voor uw systeem.
- Ernstig en dodelijk letsel en materiële schade kunnen het gevolg zijn als ondergrondse booruitrusting een aardgasleiding, hoogspanningskabel of andere nutsvoorziening raakt.
- Er kunnen werkvertragingen en kostenoverschrijdingen optreden als u uw systeem niet correct gebruikt.
- Kalibreer uw DCI-geleidingssysteem correct telkens wanneer u frequenties, zenders of boorkoppen wijzigt en controleer de kalibratie vóór elk boorproject. Als u dit niet doet, zullen dieptemetingen waarschijnlijk onnauwkeurig zijn.
- Interferentie kan onnauwkeurige dieptemetingen en/of onderbreking van de gegevensoverdracht veroorzaken. Zie „Speciale opmerkingen over interferentie” voor meer informatie.
- DCI-geleidingssystemen worden gebruikt om de zender (behuizing) ondergronds te lokaliseren en te geleiden. Ze kunnen niet worden gebruikt om ondergrondse nutsvoorzieningen te lokaliseren.
- Als de lokaliseringspunten voor en achter niet worden gevonden, kunnen er onnauwkeurigheden ontstaan waardoor er mogelijk buiten het boortraject wordt geboord en er een ondergrondse nutsvoorziening wordt geraakt.
- De lokaliseringslijn op een DCI-locatiezoeker geeft niet de positie van de boorkop aan. DCI-locatiezoekers volgen de zender in zijn behuizing, die zich achter de boor bevindt. Ook bij het boren in steile en/of diepe gedeelten kan de lokaliseringslijn een positie achter of vóór de zender aangeven. Zie „Steil en Diep” onder Geavanceerde Onderwerpen voor belangrijke informatie over nauwkeurig lokaliseren van de boorkop bij het boren in steile en/of diepe ondergronden.

- Zorg ervoor dat alle ondergrondse nutsvoorzieningen zijn gelokaliseerd, blootgelegd en/of nauwkeurig gemarkeerd voordat er wordt geboord. Neem alle nodige veiligheidsmaatregelen in acht, zoals het verkennen van speleologiegebieden.
- DCI-uitrusting is niet explosiebestendig en mag nooit in de buurt van brandbare of explosieve stoffen worden gebruikt.
- Draag op de projectlocatie beschermende/veiligheidskleding zoals werkschoenen, handschoenen, een helm, een reflecterend vest en een veiligheidsbril.
- Installeer de zenders zo snel mogelijk na inschakelen van de stroom in de boorbehuizing. Als dat niet lukt, draai dan de dop los om de zender uit te schakelen totdat u de zender in de boorbehuizing kunt plaatsen om blootstelling aan RF-straling te verminderen.
- Houd u aan de federale, staats- en lokale overheidsvoorschriften (zoals OSHA) en alle andere gebruikelijke of verplichte veiligheidsmaatregelen.

Neem bij eventuele vragen over de werking van uw geleidingssysteem contact op met de klantenservice van DCI.

MILIEUEISEN

Apparaat (modelnummer, product-ID)	Relatieve luchtvochtigheid	Bedrijfs temp.
DigiTrak®® (AEO2, DR-ARES)	<80 %	Bedrijf 0 °C - 45 °C Opslag -20 °C - 60 °C
DigiTrak lithium-ion oplaadbaar: accupakket- G4 (MBP6v1)	<80 %	-20 °C - 60 °C
DigiTrak Aurora® extern display (AF8/AF10)	<90 %	-20 °C - 60 °C
DigiTrak TM zender (RTP, DTS15/DT15p)	<100 %	-20 °C - 104 °C
DigiTrak (RTP, DT15/DT15p)	<100 %	-20 °C - 104 °C
DigiTrak SuperCell-R oplaadbaar accupakket (SR40-R) <i>Voor de veiligheid schakelt het accupakket zichzelf uit bij 85 °C</i>	<90 %	Bedrijf 0 °C - 45 °C Opslag -25 °C - 60 °C
DigiTrak Li-acculader (RBP2, SR40-R) (De houder is model RBC1; van het merk Mascot LiCh2.5-acculader, model 3546 LI)	<90 %	5 °C - 40 °C

Werkhoogte van het systeem: tot 6562 feet (2000 m).

De werking kan in gevaar komen als de apparatuur wordt blootgesteld aan omstandigheden buiten deze gespecificeerde limieten.

Verzend het product in de originele draagtas of verpakking die voldoende stevig is om mechanische schokken tijdens het transport te voorkomen. Zie [Opslag en verzending van accu's](#) voor meer informatie over die apparatuur.

Neem bij eventuele vragen over de werking van uw geleidingssysteem contact op met de klantenservice van DCI

VEILIGHEID SR40-R SUPERCELL-R LI-OPLAADBARE ACCULADER

- De acculader is bedoeld voor gebruik binnenshuis en is niet water- of stofbestendig. Om oververhitting te voorkomen, moet u zorgen dat er tijdens gebruik voldoende luchtcirculatie rondom de acculader is; dek de acculader niet af.
- De acculader moet uit de buurt van warmtebronnen worden gehouden en mag niet in omgevingen met een ontvlambare of explosieve atmosfeer worden gebruikt.
- Deze acculader is uitsluitend bedoeld voor gebruik met DCI SuperCell-R Li 2.5A-accu's. Gebruik de acculader niet met andere soorten accu's.
- Gebruik uitsluitend de netsnoeren die door DCI bij uw acculader zijn meegeleverd.
- Haal de stekker van de acculader uit het stopcontact wanneer deze niet in gebruik is.
- De acculader bevat gevaarlijke spanningen en er zitten geen onderdelen in die door de gebruiker kunnen worden vervangen. Probeer nooit de hoes te verwijderen. Neem contact [op met de klantenservice van DCI](#) * voor hulp.
- Bied de acculader niet bij het huisvuil aan. Zie het artikel „Afvoer van apparatuur en accu's”.

OPSLAG EN VERZENDING VAN ACCU'S

Verwijder de accu's uit alle systeemcomponenten tijdens verzending en langdurig stallen. Als u dit niet doet, kunnen de accu's gaan lekken, wat tot explosiegevaar, gezondheidsrisico's en/of schade kan leiden.

Bewaar en vervoer accu's in een geschikte beschermende hoes die de accu's veilig van elkaar gescheiden houdt. Als dit niet gebeurt, kan er kortsluiting ontstaan, wat tot gevaarlijke situaties, waaronder brand, kan leiden.

Lithium-ionaccu's mogen alleen door opgeleid en gecertificeerd personeel worden verpakt en verzonden. Verzend nooit beschadigde accu's.

Neem bij eventuele vragen over de werking van uw geleidingssysteem contact op met de klantenservice van DCI. Neem contact op met de klantenservice van DCI via de link **Contact** in de DigiGuide-app of de lijst met kantoren achterin een gedrukte DigiGuide-handleiding en op de DCI-website: digital-control.com.

Als u de accupakketten voor langere tijd wilt opslaan, ga dan als volgt te werk:

- Bewaar en vervoer accu's in een geschikte beschermende hoes die de accu's veilig van elkaar gescheiden houdt. Als dit niet gebeurt, kan er kortsluiting ontstaan, wat tot gevaarlijke situaties, waaronder brand, kan leiden.
- Bewaar het accupakket niet bij temperaturen hoger dan 45 °C.
- Bewaar het accupakket niet in volledig ontladen toestand.
- Bewaar het accupakket niet in de acculader.
- Bewaar meerdere accu's niet bij elkaar, omdat de polen of andere losse geleidende materialen elkaar dan kunnen raken en kortsluiting kunnen veroorzaken.
- Verzend nooit beschadigde accu's.
- Als een lithium-ion accupakket gedurende langere tijd wordt opgeslagen, laad de accu dan vooraf op tot een laadniveau van 30 % tot 50 % (twee of drie leds branden op de meter).
- Bewaar het accupakket niet langer dan een jaar, tenzij het periodiek wordt opgeladen tot een niveau van 30 % tot 50 %.

Lithiumaccu's vallen onder de voorschriften UN3480 en UN3481 voor lithium-ionaccu's.



Lithiumaccu's worden beschouwd als diverse gevaarlijke goederen van klasse 9 volgens de voorschriften van de International Air Transportation

Association (IATA); het IATA-voorschrift en de voorschriften voor grondtransport 49 CFR 172 en 174 zijn van toepassing. Deze accu's mogen alleen door opgeleid en gecertificeerd personeel worden verpakt en verzonden. Verzend nooit beschadigde accu's.

AFVOER VAN APPARATUUR EN ACCU'S

Dit symbool op de apparatuur geeft aan dat de apparatuur niet bij het overige huisvuil mag worden aangeboden.



Het is daarentegen uw verantwoordelijkheid om dergelijke apparatuur af te voeren naar een daarvoor bestemd inzamelpunt voor de recycling van accu's of elektrische en elektronische apparatuur. Als de apparatuur een verboden stof bevat, wordt de betreffende verontreinigende stof (Cd = cadmium; Hg = kwik; Pb = lood) op het etiket vermeld in de buurt van dit symbool.

Zorg vóór het recyclen dat de accu's ontladen zijn of dat de aansluitingen zijn afgedekt met plakband om kortsluiting te voorkomen.

Het gescheiden inzamelen en recyclen van uw afgedankte apparatuur op het moment van afvoer helpt natuurlijke hulpbronnen te behouden en zorgt ervoor dat het op een manier wordt gerecycled die de menselijke gezondheid en het milieu beschermt.

Voor meer informatie over waar u uw afgedankte apparatuur kunt inleveren voor recycling, kunt u contact opnemen met uw gemeente, uw afvalverwerkingsbedrijf of de winkel waar u de apparatuur hebt gekocht.

VS: Neem voor de locatiezoeker contact op met de inleverpunten van The Battery Network via 1-877-2-RECYCLE of ga naar www.batterynetwork.org.

Ce symbole figurant sur l'équipement indique qu'il ne faut pas le jeter avec les ordures ménagères.

Il vous incombe en effet d'éliminer ce type d'équipement en l'amenant à un site de récupération désigné pour le recyclage des batteries/piles ou d'appareils électriques et électroniques. Si le matériel contient une substance interdite, l'étiquette indiquera le polluant (Cd = cadmium ; Hg = mercure ; Pb = plomb) à côté de ce symbole. Avant de recycler les batteries, assurez-vous qu'elles sont déchargées ou que les bornes sont recouvertes d'un ruban adhésif pour éviter les courts-circuits. La collecte séparée et le recyclage de votre matériel usagé au moment de l'élimination permettront de conserver les ressources naturelles et de veiller à un recyclage en bonne et due forme, qui protège la santé humaine et l'environnement. Pour plus d'informations sur les sites où vous pouvez déposer votre matériel usagé à recycler, veuillez contacter les autorités municipales, votre service d'élimination des déchets ménagers ou le lieu d'achat du matériel.

Bootcamp

GESCHIEDENIS VAN LOKALISEREN MET HDD

Bij het horizontaal gestuurd boren (HDD) was het lokaliseren van een ondergrondse kabel aanvankelijk gebaseerd op het heen en weer bewegen van de locatiezoeker om de hoogste signaalsterkte (pieksignaal) te vinden, wat aangaf dat de locatiezoeker zich boven de kabel bevond. Helaas garandeerde deze methode niet altijd een nauwkeurige lokalisatie van de kabel, en gaf deze ook geen informatie over de diepte.

Deze „pieksignaal“-methode werd aangepast voor horizontaal gestuurd boren (HDD) met de presentatie van een zender die informatie over de positie en diepte van de boorkop geeft. Deze methode is echter onbetrouwbaar en onnauwkeurig, omdat de piek in de signaalsterkte niet altijd direct boven de zenderbehuizing ligt.

Bovendien geeft pieksignaallocalisatie niet aan in welke richting het boorgereedschap zich beweegt. Zie boren als autorijden: het is effectiever om door de voorruit naar voren te kijken om te zien waar u naartoe gaat, dan om door de vloerplaat naar de weg te kijken om de auto (het boorgereedschap) op de weg (het boortraject) te houden.

WAT IS ER NIEUW AAN DE DIGITRAK LOCATIEZOEKER?

De DigiTrak locatiezoeker is een locatiezoeker van de nieuwe generatie met nieuwe technologie, verbeterde functies en meer vermogen. Alles wordt weergegeven op grotere schermen met informatieve tekst en verbeterde workflows.

- Vereenvoudigde workflows en geen verborgen menu's of snelkoppelingen meer.

- AI-gestuurde scant uw volledige boortraject en selecteert de beste frequenties uit 8 keer zoveel frequenties als Falcon. U kunt ook de beste, vooraf geselecteerde frequentiebanden voor uw regio gebruiken.
- Geen op- of neerwaartse banden. Kies **A** of **B**. Het maakt niet uit hoe u de accu van de zender oplaadt.
- Zenders hebben meer vermogen, een groter bereik en een eigen oplaadbare accu. De Classic-Core-zender kan met meerdere soorten accu's werken. Beide zenders hebben twee frequentiebanden, die ook wapeningsstaal kunnen omvatten, zodat u tijdens het boren kunt schakelen.
- De doelmodus en de modus Voorspelde diepte geven de voorspelde diepte onder de positie van de locatiezoeker weer.
- Oplaadbare locatiezoeker en accu's van de zender. De accu van de locatiezoeker maakt gebruik van een standaard USB-C-aansluiting.
- Draadloze updates via wifi zorgen ervoor dat uw locatiezoeker altijd geüpdatet is.
- Bluetooth maakt het mogelijk om zenders in de bovengrondse behuizing te koppelen en te kalibreren, en kalibreert alle vermogensniveaus en beide banden tegelijk.
- Ingebouwde gps met locatiebepaling en vergrendelingsmodus (met een Trak-It-abonnement)
- Zender kan via de locatiezoeker worden in- en uitgeschakeld.
- Een universele zadelbevestiging vervangt de TrakStand en is compatibel met een breder scala aan standaard statieven.
- Meer talen, en er volgen er in toekomstige releases nog meer.



Falcon-gebruikers - Zoek naar aanwijzingen die de verschillen met de Falcon-locatiezoekers benadrukken.

SPECIALE OPMERKINGEN OVER INTERFERENTIE

Hoewel DCI-geleidingssystemen technologie bieden om actieve interferentie (en passieve interferentie, met de Sub-K®-wapeningsstaalzender) tegen te gaan, is geen enkel geleidingssysteem immuun voor alle interferentie.

Interferentie kan onnauwkeurige dieptemetingen en/of onderbreking of verlies van gegevens tot gevolg hebben. Vertrouw nooit op gegevens die niet snel worden weergegeven en/of stabiel blijven.

De gebruikt om frequenties op basis van gemeten interferentie op een specifieke tijd en locatie te selecteren.

Interferentieniveaus veranderen in de loop van de tijd en bij zelfs kleine veranderingen in locatie. De frequentieoptimalisator komt niet in de plaats van een zorgvuldig beoordelingsvermogen van de operator. Als de prestaties tijdens het boren afnemen, kunt u overwegen om naar de andere geselecteerde frequentieband over te schakelen of de **Max. modus *** te gebruiken.

Een

Verzwakkingssignaalpictogram

kan **verzwakking *** van het signaal als gevolg van overmatige interferentie aangeven, waardoor dieptemetingen onnauwkeurig kunnen worden.



Op geringe diepte, minder dan 2,4 m, is verzwakking normaal. Als de signaalsterkte in een rood kader wordt weergegeven, duidt dit op extreme interferentie. Diepte- en lokalisatiepunten kunnen onnauwkeurig zijn, waardoor de locatiezoeker niet kan kalibreren.

Interferentie wordt onderverdeeld in actieve (genereren van elektromagnetische signalen) en passieve (materiaal dat elektromagnetische signalen kan geleiden of blokkeren). Mogelijke interferentiebronnen zijn onder meer:

Actief

Passief

- | | |
|---|--|
| <ul style="list-style-type: none"> • Verkeerslichtlussen • Ingegraven hondenhekken • Kathodische bescherming • Radiocommunicatie • Beveiligingssystemen • Magnetrontorens • Stroom-, telefoon-, glasvezel- en kabel-tv-leidingen | <ul style="list-style-type: none"> • Metalen buizen • Wapeningsstaal • Loopgraafplaten • Gaashekken • Voertuigen • Zoutwater-/zoutkoepels • Geleidende aarde, zoals ijzererts |
|---|--|

Neem bij eventuele vragen over de werking van uw geleidingssysteem contact op met de klantenservice van DCI.

WOORDENLIJSTDEFINITIES

*MAX. MODUS

Max Mode kan roll/pitch-gegevens en dieptemetingen stabiliseren bij het boren op het bereiklimiet van de zender vanwege extreme diepte of interferentie, wat per bouwplaats kan variëren. Zie het Max Mode-onderwerp voor gebruik en belangrijke veiligheidsinformatie.

*ATTENUATION

The locator automatically attenuates the transmitter signal when locating at shallow depths to reduce excessive signal strength. Attenuation is in effect whenever an **A** appears on the Locate Mode screen. Attenuation can also indicate the presence of excessive interference, which can make depth readings inaccurate.

Attenuation is normal when the locator is close to the transmitter; attenuation during calibration is a warning to relocate to and calibrate in an area with less interference. The locator will not calibrate when the signal strength is flashing, which indicates the presence of extreme interference.

GELEIDING VIA BAL IN VAK

Het ontwerp van DCI maakt gebruik van een „lokalisatiepunt” in het zendersignaal. Het voorste lokalisatiepunt (FLP), dat zich vóór de zender bevindt, geeft aan in welke richting de **zenderbehuizing** zich begeeft.

DCI heeft de gebruikersinterface *Bal in het vak* uitgevonden om snel en intuïtief een lokalisatiepunt te kunnen vinden, waardoor boorwerkzaamheden worden versneld: verplaats de locatiezoeker totdat de bal in het vak op het scherm verschijnt.

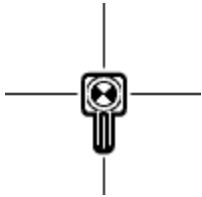

Door een lokalisatiepunt te vinden, kunt u ook de boorkop zelf terugvinden.

Achter de zender bevindt zich een tweede lokalisatiepunt, het zogenoemde achterste lokalisatiepunt (RLP). De twee lokalisatiepunten, in combinatie met een lokalisatielijn (LL), bepalen de precieze locatie van de **zenderbehuizing** onder de grond.

Ze zijn gerangschikt als een vliegtuig, waarbij het voorste lokalisatiepunt de neus van het vliegtuig is, het achterste lokalisatiepunt de staart en de lokalisatielijn de vleugels.

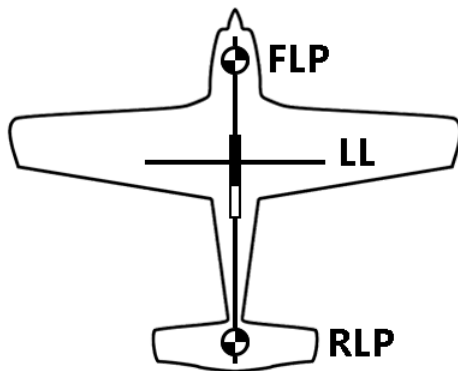

Als uw boortraject een constante diepte of een constante hellingshoek vereist, gebruik dan de functie voor voorspelde diepte bij het voorste lokalisatiepunt. Hierdoor is het niet meer nodig om de diepte via de zender te meten, wat het boorproces versnelt.

STEIL EN DIEP

Wanneer een zender horizontaal (zonder hellingshoek) onder de grond staat:

- bevinden de lokalisatiepunten (FLP en RLP) zich op gelijke afstand van de zender
- is de diepte die op de locatiezoeker wordt weergegeven de werkelijke diepte, en
- geeft de lokalisatielijijn (LL) een positie boven de zender aan.

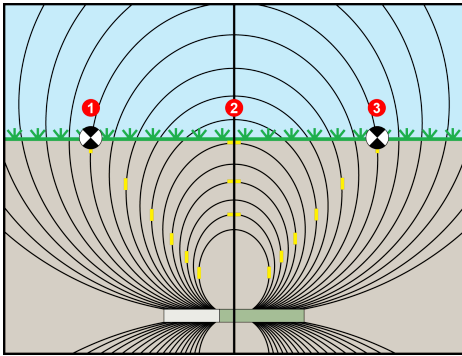

1. RLP
2. LL
3. FLP

Wanneer de zender omhoog of omlaag wordt gekanteld, kantelt het zendsignaalveld mee.

Wanneer de zender naar beneden wordt gekanteld (negatieve hellingshoek), geeft de locatielijijn op het scherm een toekomstige positie van de zender weer, ervan uitgaande dat de zender dezelfde baan (geprojecteerde diepte) blijft volgen.

Wanneer de zender omhoog gekanteld is (positieve hellingshoek, zoals hieronder weergegeven), geeft de lokalisatielijijn op het scherm een positie achter de zender aan.

Met behulp van de hellingshoek en de geprojecteerde diepte-aanduiding op uw locatiezoeker kunt u de werkelijke diepte en de positie (voor/achter) van de lokalisatielijns bepalen:

Werkelijke diepte

Pitch – Displayed Depth ↓	±10% (5.7°)	±20% (11°)	±30% (17°)
15'	14' 11"	14' 7"	14' 2"
25'	24' 10"	24' 4"	23' 7"
35'	34' 9"	34' 1"	33' 1"
45'	44' 8"	43' 10"	42' 6"

Voor/achterwaartse offset

Pitch – Displayed Depth ↓	±10% (5.7°)	±20% (11°)	±30% (17°)
15'	1' 0"	1' 11"	2' 9"
25'	1' 8"	3' 3"	4' 8"
35'	2' 4"	4' 6"	6' 6"
45'	3' 0"	5' 10"	8' 4"

Voor een gegeven hellingshoek kunt u de werkelijke of verwachte diepte berekenen:

Pitch –	±10% (5.7°)	±20% (11°)	±30% (17°)
From Actual to Projected Depth	1.007	1.026	1.059
From Projected to Actual Depth	0.993	0.974	0.944

INLEIDING

Met de geleidingsmethode kan de locatiezoeker vóór de boorkop worden geplaatst en als stuurdoel worden gebruikt.

Gebruik deze om de locatiezoeker op afstand te houden van wapeningsstaal dat signaalinterferentie veroorzaakt en om te boren op plaatsen waar lokaliseren zonder voorafgaande inspectie niet mogelijk is.

wordt doorgaans gebruikt bij rechte boortrajecten, niet bij bochten, terreinveranderingen of om een aanzienlijk afwijkende boorricting te corrigeren.

U kunt een beoogde diepte instellen en vervolgens de doelmodus gebruiken met nauwkeurige besturing naar links/rechts en omhoog/omlaag tot een diepte van 10,7 m. Na dit bereik kunt u nog steeds links/rechts sturen (extern sturen) over het gehele bereik van de zender.



gaat ervan uit dat de locatiezoeker zich op de grond bevindt of op de hoogte die is ingesteld met een TrakStand met ingeschakelde HAG. De locatiezoeker negeert de handheld instelling voor hoogte boven de grond (HAG).

VOORDELEN VAN BOORVERSLAGEN

Nutsbedrijven en gemeenten eisen steeds vaker een digitaal as-built rapport om te waarborgen dat er aan de boorparameters is voldaan.

Met de functie Boorlogboek op uw locatiezoeker kunt u eenvoudig de gegevens van uw proefboring staaf voor staaf vastleggen en opslaan. Dit omvat onder andere de diepte en het type nutsvoorzieningen, spelden en vlaggen om kenmerken te markeren en het toevoegen van verschuivingen en afwijkingen voor de looplijn.

In combinatie met de DigiTrak LWD-app van DCI koppelt het geotaggen van de in- en uitgang de gerealiseerde gegevens automatisch aan een fysieke locatie.

Met de TeraTrak R1-app kunt u boorplannen maken en deze direct importeren in uw Aurora-display om de plaatsing van de boorstaaf te vergelijken met het geplande boorgat.

Met een gratis bedrijfs- en gebruikersaccount op het myDCI-portaal kunt u boorverslagen van uw locatiezoeker uploaden naar de LWD-app op uw mobiele apparaat. Met een extra LWD-cloudabonnement kunt u uw bestanden uploaden en opslaan op myDCI en deze delen met de rest van uw bedrijf, zelfs tijdens het boren, om de voortgang aan het backoffice-personeel te laten zien.

Nadat u uw boorlogboekbestand in de Log-While-Drilling (LWD)-software hebt geïmporteerd, kunt u het bewerken, annoteren en het eindrapport dat u of uw klant nodig heeft voltooien.

Gebruik op het externe display van DigiTrak Aurora onze gratis LWD Live-app om het boorprofiel in realtime te bekijken terwijl elke staaf wordt voltooid.

MENUNAVIGATIE

De Ares-locatiezoeker heeft een vierweg D-pad bovenop en een triggerschakelaar onder de handgreep om door menu's te navigeren en opties te selecteren.

Om de locatiezoeker in te schakelen, knijpt u de trigger in en houdt u deze 2-3 seconden vast.

Gebruik de D-pad om door de menu-opties en knoppen te scrollen en druk vervolgens op de trigger om de gewenste knop of optie te selecteren. De actieve knop is blauw.

Met de terug-pijl gaat u meestal terug naar het vorige scherm of naar het scherm dat door het pictogram wordt aangegeven. In dit voorbeeld brengt de terugpijl-knop u terug naar het scherm Lokalisatiemodus.



In de meeste menu's gaat u door naar links te scrollen naar de bovenkant van het menu. Als u bovenaan een lijst staat, kunt u omhoog scrollen om naar de onderkant van de lijst te gaan, en als u aan het einde van een lijst omlaag scrollt, gaat u terug naar boven.



Falcon-gebruikers - De tuimelschakelaar is vervangen door een platte vierweg-D-pad-schakelaar. Sneltoetsen zijn vervangen door menu's en knoppen.

OVERZICHT SCHERMELEMENTEN

Het **Start**scherm geeft in één oogopslag een overzicht van uw navigatiesysteem, inclusief gekoppelde zender, actieve banden en frequenties, levensduur van accu, connectiviteit en snelle toegang tot menu's.

De schermen **Lokalisatiemodus**, **Diepte**, **Geschatte diepte** en zijn de belangrijkste schermen die u voor lokaliseren zult gebruiken.

Wanneer de locatiezoeker een signaal van een zender detecteert, geven de stuurschermen **Lokalisatiemodus** en realtime gegevens weer over de locatie, temperatuur, hellingshoek, rolhoek, signaalsterkte en de **ringvormige vloeistofdruk *** in het boorgat.

Vanuit de stuurschermen **Lokalisatiemodus** en **Doelmodus** kunt u de diepte bij de **lokalisatielijn *** (LL) meten en de voorspelde diepte bij het **voorste lokalisatiepunt *** (FLP) bepalen. Op elk ander moment kunt u een diepteschatting tussen de LL en het FLP doen.

WOORDENLIJSTDEFINITIES

*RINGVORMIGE VLOEISTOFDRUK

De druk van de boorvloeistof in de ruimte tussen de boorstring en de boorwand (de annulus).

*LOKALISATIELIJN (LOCATE LINE - LL)

Een denkbeeldige lijn recht onder de locator.

*VOORSTE LOKALISATIEPUNT (FRONT LOCATE POINT (FLP))

Een denkbeeldige lijn voor de locator die aangeeft waar de zender naartoe gaat. De FLP is waar je een voorspelde dieptemeting uitvoert.

STARTSCHERM

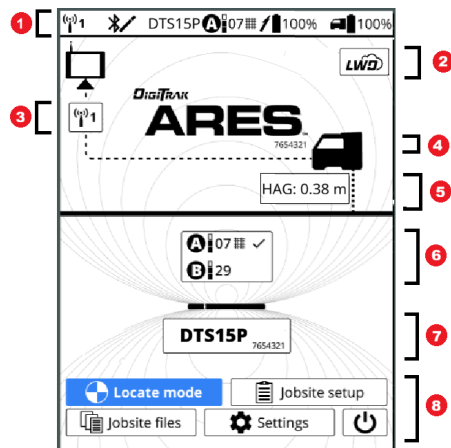

Startscherf

1. Statusbalk - telemetrie, Bluetooth, zenderinstellingen (Tx), levensduur accu zender en accu locatiezoeker
2. myDCI-portaalabonnementen
3. Telemetrikanaal voor externe weergave*
4. Type en serienummer locatiezoeker*
5. Ingestelde afstand HAG (hoogte boven de grond)*
6. Zenderinstellingen (banden, vermogensniveau, frequenties, wapeningsstaal ingeschakeld en actieve frequentie)*
7. Zendermodel en serienummer*
8. Navigeren naar andere schermen en uit-knop

*Klik op deze items voor meer gegevens of om wijzigingen aan te brengen.

SCHERM LOKALISATIEMODUS

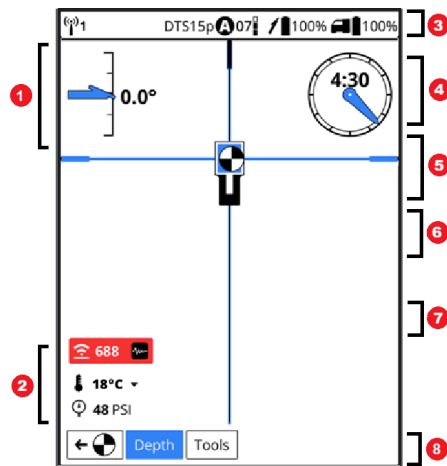

Scherm Lokalisatiemodus

1. Hellingshoek
2. Zendergegevens (waarschuwing voor signaalverzwakking, signaalsterkte, temperatuur en druk)
3. Telemetrie, zendertype, band, vermogensmodus, levensduur accu zender en levensduur accu locatiezoeker
4. Klok boorbehuizing (offset uit)
5. Doelvak (wordt blauw als de bal zich in het vak bevindt en op beide richtkruislijnen gecentreerd is)
6. Richtkruislijnen (blauw, als de bal precies op de lijn ligt)
7. Bal (blauw en wit als deze zich op een richtkruislijn of in het doelvak bevindt)
8. Diepte-afleesknoop (gemarkeerd) en knop **Hulpmiddelen**

SCHERM DIEPTE

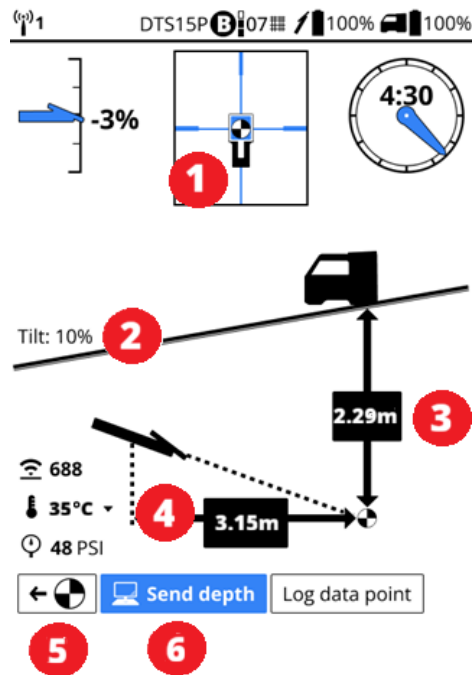

Scherm Diepte lokaliseren

1. Bal in het vak is op een lokalisatiepunt (FLP, LL of RLP).
2. Grondhelling
3. Zenderdiepte bij FLP
4. Horizontale afstand tussen zender en locatiezoeker
5. Terug naar scherm Lokalisatiemodus
6. Dieptegegevens verzenden naar externe (geselecteerde)



Als de zender gekanteld is, zullen de FLP, LL en RLP verschillende dieptemetingen weergeven.



Als u een dieptemeting uitvoert en u zich NIET op een lokalisatiepunt of de lokalisatielijn (LL) bevindt, krijgt u wel een geschatte diepte, maar kunt u de gegevens niet naar de externe server verzenden.



Falcon-gebruikers - Anders dan bij de Falcon wordt een dieptemeting niet automatisch naar het externe display verzonden.

SCHERM GESCHATTE DIEPTE

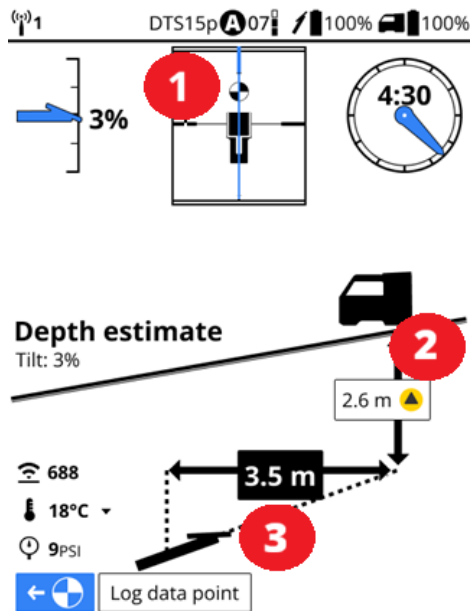

Scherm Geschatte diepte

1. De bal bevindt zich buiten het vak (LL) en een lokalisatiepunt bevindt zich niet binnen het vak.
2. Schatting zenderdiepte
3. Horizontale afstand tussen zender en locatiezoeker

De geschatte diepte mag alleen worden bepaald op de lijn tussen de LL en de FLP en is onnauwkeurig voorbij 10,7 m vanaf de locatiezoeker, of als deze zich achter de LL of aan de zijkant van de middenlijn bevindt. De locatiezoeker moet in de richting van het boorgat wijzen, met de zender gericht op het Ares-accupakket.

U kunt een staaf registreren op basis van een geschatte dieptemeting, maar alleen de hellingshoek of een blanco staaf wordt geregistreerd.



Hoe verder de boorkop van de locatiezoeker verwijderd is, hoe minder nauwkeurig de geschatte diepteberekening is. Niet nauwkeurig voorbij 10,7 m. Gebruik voor uw eigen veiligheid niet alleen schattingen om een positie te bepalen bij het oversteken van nutsvoorzieningen of obstakels. De diepteberekening dient daarom slechts als schatting van het verwachte traject te worden gebruikt.

Eerste installatie

UITRUSTING HET MYDCI-PORTAAL REGISTREREN

Door registreren van uw DCI-apparatuur bij myDCI.digital-control.com kunt u:

- Productgaranties activeren
- Abonnementen op apparatuur verkrijgen en toewijzen, zoals Trak-It voor Ares-locatiezoekers, de R1-app voor boorplanning of de LWD-app voor het overdragen van boorverslagen naar een apparaat.
- Diefstalopsporingsopties voor locatiezoekers inschakelen

Ga voor meer informatie over het myDCI-portaal, registreren van uw apparatuur en aanschaffen van abonnementen, ga naar de [myDCI-handleiding](#) in de DigiGuide-app.

INSCHAKELEN

STAP 1 VAN 5

Controleer het oplaadniveau van de accu van uw locatiezoeker; elk van de vijf lampjes op een lithium-ionaccu staat voor ongeveer 20 % capaciteit.



Voor het opladen wordt een USB-C-kabel van 100 W aanbevolen. Als de accu geheel ontladen is, kan het enkele minuten duren voordat het eerste indicatielampje gaat branden. U kunt het oplaadniveau van de accu van de locatiezoeker ook op de statusbalk bovenaan de meeste schermen zien.



STAP 2 VAN 5

Plaats de accu in de locatiezoeker.



STAP 3 VAN 5

Trek aan de trigger en houd deze 1-3 seconden vast om in te schakelen.

STAP 4 VAN 5

Klik om te bevestigen dat u de handleiding hebt gelezen.

STAP 5 VAN 5

De regiocode van de locatiezoeker en de zender moeten overeenkomen. Als dat niet het geval is, neem dan contact op met uw DigiTrak-dealer.

Zoek op de zender naar het werelddolpictogram in de gravure. De letter of het cijfer moet met de regiocode van de locatiezoeker overeenkomen.



Ga om de regiocode voor de locatiezoeker te vinden naar het **Startscherm**, selecteer **Instellingen**, scroll naar beneden in de lijst en selecteer **Over deze locatiezoeker** en selecteer vervolgens **Systeminformatie**.

De **Regiocode** is de letter achter het streepje.

SOFTWARE VAN DE ARES-LOCATIEZOEKER UPDATEN VIA WIFI

STAP 1 VAN 5

Voordat u begint



U kunt software-updates met nieuwe functies en upgrades voor uw locatiezoeker via wifi, inclusief stabiele mobiele hotspots, downloaden. De locatiezoeker verbreekt automatisch de wifi-verbinding nadat de update is voltooid.

Raadpleeg voor meer informatie over het verbinden met wifi op uw locatiezoeker het artikel [Verbinding maken met wifi](#).



Sommige software-updates zijn optioneel. Sommige functies en functionaliteit is/zijn echter niet beschikbaar zonder de huidige software. Als er een software-update beschikbaar is, staat er een bericht op de apparatuurpagina in het myDCI-portaal. U kunt ook in Instellingen op updates controleren.

STAP 2 VAN 5

Scroll vanuit het **Startscherm** omlaag en selecteer **Instellingen**.

STAP 3 VAN 5

Selecteer op de pagina **Instellingen** onder **Systeem** de optie **Software-updates**.

STAP 4 VAN 5

Selecteer het netwerk dat u wilt gebruiken en voer vervolgens het wachtwoord met behulp van de D-pad en de trigger in. De locatiezoeker onthoudt het wachtwoord voor de volgende keer dat u verbinding maakt.



Als een wifi-netwerk verborgen is en zijn SSID niet uitzendt, kunt u er toch verbinding mee maken als u het volgende weet: 1) de netwerknaam of SSID, 2) het type versleuteling dat het netwerk gebruikt, 3) het netwerkwachtwoord.

STAP 5 VAN 5

Na het maken van verbinding controleert de locatiezoeker op updates.

- *Als de software van de locatiezoeker up-to-date is, wordt de huidige versie weergegeven, met een bericht. Select **Sluiten** om terug te gaan naar het menu **Instellingen**.*
- *Als de software van de locatiezoeker een update nodig heeft, klik dan op **Downloaden en installeren** en selecteer vervolgens **Update starten**. Wanneer de update is voltooid, start de locatiezoeker opnieuw op.*
- *Neem als de update mislukt contact op met de klantenservice van DCI.*



Schakel de locatiezoeker niet uit en wissel niet van scherm totdat de update is voltooid. De update kan enkele minuten duren, afhankelijk van de verbindingssnelheid. Zorg dat de accu van de locatiezoeker minimaal halfvol is, zodat de update niet wordt onderbroken.

DE PERSONALISEREN

STAP 1 VAN 4

Voordat u begint



U kunt de personaliseren.

- De weergave van de schermen wijzigen (donker of licht en helderheid)
- Selecteren hoe datum en tijd worden weergegeven
- Geluiden in- of uitschakelen
- De taal van de locatiezoeker wijzigen (kijk op de [lijst *](#))
- Selecteer hoe diepte en afstanden worden weergegeven (feet of meter)
- Selecteren hoe de eenheden voor hellingshoek, temperatuur en druk worden weergegeven

STAP 2 VAN 4

Ga vanuit het startscherm naar **Instellingen**.

STAP 3 VAN 4

Scroll op het scherm **Instellingen** omlaag naar de opties die u wilt wijzigen.

STAP 4 VAN 4

De veranderingen zijn direct van kracht.

WOORDENLIJSTDEFINITIES

*** ONDERSTEUNDE TALEN**

English (US)

বাংলা (Bengali)

汉语 (Chinese)

Dansk (Danish)

Nederlands (Dutch)

Français (French)

Deutsch (German)

हिन्दी, हिंदी (Hindi)

Italian (Italiano)

Polski (Polish)

Português brasileiro (Portugal-Brazil)

Español (Spanish)

Русский (Russian)

HOOGTE BOVENGRONDS OP EEN INSTELLEN

STAP 1 VAN 4

Voordat u begint



Gebruik de functie Hoogte bovengronds (HAG) om een hoogtemeting op de locatiezoeker in te stellen, zodat u deze niet voor een dieptemeting op de grond hoeft te plaatsen.

Door de locatiezoeker boven de grond te plaatsen, wordt ook de isolatie verbeterd ten opzichte van ondergrondse interferentie die anders het bereik van de zender zou kunnen verminderen of tot wisselende meetwaarden zou kunnen leiden. Het verbetert ook de telemetrie terug naar het externe display.

Als HAG is ingeschakeld, kunt u de ingestelde hoogte op elk van deze schermen zien.

1. Startscherm
2. Scherm lokaliseren
3. Scherm met hulpmiddelen lokaliseren
4. Diepteschermen





Hier in- of uitschakelen van HAG voor de lokalisatiemodus heeft geen invloed op de doelmodus. Ze worden als aparte instellingen beschouwd. Ga voor meer informatie over HAG in doelmodus naar het artikel „Lokaliseren met doelmodus“.



Falcon-gebruikers - De Ares-locatiezoeker onthoudt de HAG-instelling en schakelt deze niet automatisch uit wanneer de locatiezoeker wordt uitgeschakeld.

STAP 2 VAN 4

Meet de afstand tussen de bodem en de onderkant van de locatiezoeker met een meetlint.

- *Houd om afmetingen van een draagbare HAG te meten* de locatiezoeker naast u, alsof u een koffer vasthoudt.
- *Schuif om op een statief te meten* de poten uit tot de gewenste lengte en vergrendel ze stevig, plaats de locatiezoeker stevig in de zadelbevestiging en zet de zadelbevestiging op het statief.

STAP 3 VAN 4

Selecteer vanuit het startscherm **Configuratie projectlocatie**.

STAP 4 VAN 4

Gebruik op het HAG-scherm de pijltoetsen omhoog en omlaag om de hoogte in te voeren en selecteer vervolgens **Opslaan**.

Configuratie projectlocatie

EEN ZENDER TOEVOEGEN OF SELECTEREN

STAP 1 VAN 2

Ares-locatiezoekers maken via Bluetooth verbinding met zenders en kunnen aan meerdere zenders worden gekoppeld, maar er kan slechts één zender tegelijk actief zijn.

Als er momenteel geen zenders aan deze locatiezoeker zijn gekoppeld, dan verschijnt op het **Start**scherm de vraag om er een toe te voegen.

Als een zender al eerder is gekoppeld of als u een nieuwe zender wilt toevoegen, kunt u de lijst met zenders op verschillende plaatsen vinden:

- Selecteer op het **Start**scherm het vakje Zendermodel en serienummer.
- Selecteer op het scherm **Configuratie projectlocatie** de optie **Zender**.

STAP 2 VAN 2

ADD AND PAIR A TRANSMITTER WITH

Schakel de zender in door de accu's te plaatsen en de dop erop te schroeven. Schakel de locatiezoeker in door de trigger 2-3 seconden vast te houden.

Het Bluetooth-bereik voor de locatiezoeker en zender is ongeveer 13-15 feet (2,5-4,5 m). De zender kan binnen dat bereik verbinding maken en koppelen, zelfs als deze zich in een boorbehuizing bevindt. De Bluetooth-led van de zender knippert groen wanneer deze klaar is om te koppelen en blauw wanneer de koppeling tot stand is gebracht.

Klik nadat u het bevestigingsbericht hebt gezien op **Frequenties** om banden en frequenties te selecteren.



Installeer de zenders zo snel mogelijk na inschakelen van de stroom in de boorbehuizing. Als dat niet lukt, draai dan de kap los om de zender uit te schakelen totdat u de zender in de boorbehuizing kunt plaatsen. De zender maakt via Bluetooth verbinding met de locatiezoeker terwijl deze zich in de behuizing bevindt. Zorg ervoor dat de sleuven in de behuizing vrij zijn van modder en vuil, zodat de locatiezoeker het Bluetooth-signaal van de zender kan detecteren.

SNELLE INSTALLATIE MET STANDAARD FREQUENTIEBANDEN VAN DE ZENDER

STAP 1 VAN 6

Voordat u begint



Uw locatiezoeker is standaard uitgerust met de twee frequentiebanden die in uw regio het beste werken. Wanneer u het scherm **Standaardinstellingen zender** opent, scant de locatiezoeker de omgeving om de frequenties te verfijnen.

De standaardinstellingen stellen de lagere frequentie automatisch in op standaardvermogensniveau op band **A**. Vóór het laden kunt u ook **A** of **B** bewerken, om wapeningsstaalfrequenties toe te voegen.

STAP 2 VAN 6

Selecteer op het **Start**scherm de optie **Configuratie projectlocatie** en vervolgens **Frequenties**.

STAP 3 VAN 6

Selecteer in het menu **Frequenties** de optie **Standaardinstellingen zender**.

STAP 4 VAN 6

Op het scherm **Standaardinstellingen zender** staat een vereenvoudigde versie van het scherm **Frequentie**. Als dit de eerste keer is dat deze zender is ingesteld, dan is de rubriek **Huidige** leeg.

Selecteer **Boordiepte** en voer de verwachte maximale boordiepte voor deze taak in. De boordieptelijn past zich aan de nieuwe diepte aan.

STAP 5 VAN 6

Begin waar de boring het diepst is of waar de meeste interferentie wordt verwacht. Voordat de omgevingsscan start, zal de locatiezoeker het zendersignaal uitschakelen als de gekoppelde zender is ingeschakeld (controleer de statusbalk) en zich binnen het Bluetooth-bereik bevindt.

De omgevingsscan verfijnt de frequenties. Controleer of de dieptemeters de boordieptelijn van het werkstuk bereiken.

Ga terug naar het Bluetooth-bereik van de zender en selecteer vervolgens **Laden**. De locatiezoeker schakelt het zendersignaal weer in (controleer de statusbalk) en laadt de frequenties.

De zender maakt verbinding met de locatiezoeker.



Als het laden van de frequentie mislukt, probeer dan een wake-up roll op de zender en probeer het opnieuw. Als het probleem aanhoudt, zie dan het hoofdstuk Storingzoeken.

Selecteer nadat de banden op de zender zijn geladen **Kalibratie** om verder te gaan met installeren van de zender.

STAP 6 VAN 6

Als de boordiepte aan de krappe kant is, controleer dan de vermogensniveaus voor de voorgestelde banden. Als er een hoger vermogensniveau beschikbaar is, kunt u verdergaan, de voorgestelde frequenties laden en opslaan, en vervolgens na de kalibratie het vermogensniveau wijzigen.

Als de standaardinstellingen van de zender niet geschikt zijn voor deze projectlocatie probeer dan met behulp van de optie **Automatische selectie** de aanbevolen banden te vinden.

U kunt ook gebruikmaken van **Handmatige selectie** om de banden voor de taak handmatig te selecteren. Zie voor meer informatie de betreffende artikelen in het hoofdstuk **Configuratie projectlocatie** in de **DCI DigiGuide-app**.



Als u de standaardfrequenties en vermogensniveaus wilt wijzigen of wapeningsstaal wilt toevoegen voor de volgende keer dat u de zenderinstellingen gebruikt, selecteert u „Standaardinstellingen bewerken“.

SELECTEER FREQUENTIES MET

STAP 1 VAN 6

Voordat u begint



Na toevoegen en koppelen van een zender, exclusief voor de locatiezoeker, helpt het systeem u bij het kiezen van de beste frequenties voor de projectlocatie met behulp van de door AI ondersteunde technologie van DCI met slimme aanwijzingen en stapsgewijze instructies op het scherm. Als er problemen zijn, helpen aanwijzingen op het scherm u om ze op te lossen.

STAP 2 VAN 6

Selecteer op het scherm **Nieuwe frequenties selecteren** de optie om verder te gaan.

STAP 3 VAN 6

Als u onder wapeningsstaal of andere bronnen van **passieve interferentie** * boort, selecteer dan **Dieptesignaal wapeningsstaal**. Als u geen wapeningsstaal gebruikt, ga dan verder naar de volgende stap.

- a. Gebruik op het scherm **Dieptesignaal wapeningsstaal** de pijltjes omhoog en omlaag om aan te geven hoe diep u onder het wapeningsstaal wilt boren.
- b. Selecteer de band voor **toewijzen** van de wapeningsstaalfrequentie. Wijs voor het gemak wapeningsstaal toe aan **A** als de interferentie zich aan het begin van de boring bevindt, of **B** als het nabij het einde ervan is.
- c. Selecteer **Opslaan**.



Wapening vermindert het dieptebereik van de zender. Het gegevensbereik wordt mogelijk niet beïnvloed.

STAP 4 VAN 6

Voordat de omgevingsscan start, zal de locatiezoeker het zendersignaal uitschakelen als de gekoppelde zender is ingeschakeld (controleer de statusbalk) en zich binnen het Bluetooth-bereik bevindt.

Selecteer wanneer u gereed bent om de projectlocatie te scannen **Gereed om te scannen** en begin het beoogde boortraject af te lopen met de locatiezoeker naast u, alsof deze een koffer is. scant de omgeving en de Eagle Tech van DigiTrak selecteert de beste frequenties voor de projectlocatie en de omstandigheden.

Voor het beste resultaat kunt het beste langs alle bronnen van **actieve interferentie *** en het diepste deel van de boring aflopen. Als het u langer dan 15 minuten kost om het boortraject af te lopen, vraagt de locatiezoeker of u nog steeds aan het lopen bent.

Schakel omlaag en selecteer **Klaar met lopen** en selecteer vervolgens **Bevestigen** om de resultaten te bekijken.



Tijdens het scannen van de omgeving kunnen mobiele telefoons, portofoons en sommige elektrische voertuigen de automatische scan verstoren en pieken in de interferentie veroorzaken.



Als het laden van frequenties mislukt, bevindt de zender zich mogelijk nog in de stand-bymodus. Probeer de zender te activeren en probeer vervolgens opnieuw frequenties te laden. Als het probleem aanhoudt, neem dan contact op met DCI Support.

STAP 5 VAN 6

Op het scherm **Controleren en bevestigen** geven blauwe balken aan dat de frequenties bij elk vermogensniveau de diepte van uw boring zullen bereiken.

Loop via hetzelfde traject terug naar de zender en controleer op het scherm of de aanbevolen banden de diepte van de boring bereiken, ook op eventuele probleemgebieden.

Als de banden de diepte van de boring niet bereiken, probeer het dan met behulp van de volgende methode: **Handmatige selectie**. De gekozen frequenties zijn echter mogelijk alleen geschikt voor deze locatie.

Als de boordiepte aan de krappe kant is, controleer dan de vermogensniveaus voor de voorgestelde banden. Als er een

i hoger vermogensniveau beschikbaar is, kunt u verdergaan, de voorgestelde frequenties laden en opslaan, en vervolgens na de kalibratie het vermogensniveau wijzigen.

Falcon-gebruikers - Alle vermogensniveaus bieden de snelst beschikbare gegevensoverdrachtssnelheid. U hoeft niet het hoogste vermogen te selecteren om sneller gegevens naar de locatiezoeker terug te sturen.

STAP 6 VAN 6

Als de boordiepte aan de krappe kant is, controleer dan de vermogensniveaus voor de voorgestelde banden. Als er een

i hoger vermogensniveau beschikbaar is, kunt u verdergaan, de voorgestelde frequenties laden en opslaan, en vervolgens na de kalibratie het vermogensniveau wijzigen.

EEN LOCATIEZOEKER KALIBREREN

STAP 1 VAN 4

Voordat u begint



De locatiezoeker vraagt u direct na het selecteren van frequentiebanden voor een zender om de afstand te kalibreren, maar u kunt dit ook op elk ander moment doen om het bovengrondse bereik te controleren.

Kalibratie is vereist telkens wanneer u uw zender, locatiezoeker, boorkop vervangt of een nieuwe scan uitvoert.

Voor een nauwkeurige kalibratie moeten de locatiezoeker en de behuizing plat op de grond liggen, op hetzelfde niveau, in een ruisarme en metaalvrije omgeving. Als dit niet mogelijk is, meet dan de afstand tussen de twee punten in een rechte lijn.

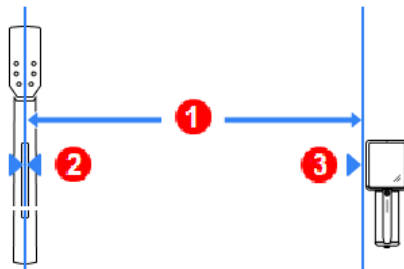

1. Gemeten afstand
2. Hartlijn van de zender loodrecht op de locatiezoeker
3. Zijkant van de locatiezoeker
(kijk naar kalibratiemarkeringen)



De locatiezoeker staat geen dieptemetingen toe totdat de zender is gekalibreerd en geeft meerdere waarschuwingen weer.

STAP 2 VAN 4

Nadat u de frequenties hebt geselecteerd en hebt bevestigd dat de banden de vereiste diepte bereiken, selecteert u **Kalibratie** om het installeren van de zender voort te zetten.

Zorg dat de zender en de locatiezoeker via Bluetooth met elkaar verbonden zijn.

Zoek naar het Bluetooth-verbindingspictogram op de statusbalk.



Falcon-gebruikers - In zes snelle stappen kalibreert de locatiezoeker beide banden en alle vermogensniveaus tegelijk.

STAP 3 VAN 4

Volg de aanwijzingen op het kalibratiescherm en selecteer vervolgens **Kalibratie uitvoeren**.



Als de kalibratie mislukt, volg dan de aanbevelingen op het scherm en selecteer vervolgens „Opnieuw kalibreren”.

STAP 4 VAN 4

De locatiezoeker kalibreert zichzelf opnieuw en leidt u vervolgens door een controle **Bereik boven de grond** (AGR).



Om op een ander moment te kalibreren, opnieuw te kalibreren of kalibraties te controleren, selecteert u op het startscherm „Configuratie projectlocatie” en vervolgens „Kalibratie”.

BEREIK, HELLINGSHOEK EN ROLHOEK VAN DE ZENDER CONTROLEREN

In gebieden met sterke achtergrondinterferentie (ruis) kunt u controleren of de geselecteerde frequentiebanden de benodigde diepte bereiken door het beoogde boortraject af te lopen met zowel de locatiezoeker als de zender op dezelfde afstand van elkaar als de diepte van het boorgat.

Voor deze procedure zijn twee personen nodig: de ene houdt de locatiezoeker vast en loopt langs het beoogde boortraject, de andere houdt de zender vast. Aan het einde van het boortraject moeten de twee personen op dezelfde afstand van elkaar staan als de boordiepte. Ze lopen parallel aan elkaar het boortraject af. De bediener van de locatiezoeker kijkt op het scherm **Modus locatiezoeker** naar een sterk en stabiel signaal. De bediener van de zender moet zo nu en dan de hellingshoek en de rolhoek van de zender aanpassen, zodat de bediener van de locatiezoeker de snelheid en nauwkeurigheid van de metingen op de locatiezoeker kan controleren. Noteer alle locaties waar de weergegeven gegevens onregelmatig worden of verdwijnen.

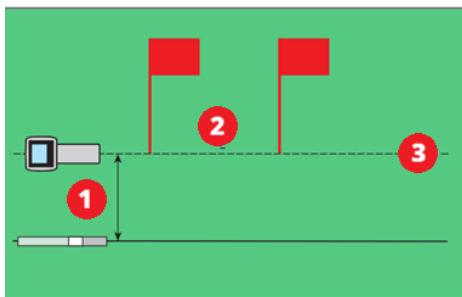

1. Maximale boordiepte
2. Gebied met veel interferentie

3. Beoogd boortraject

Suggesties voor omgaan met interferentie

Als de hellings-/rolhoekgegevens onregelmatig worden of wegvallen, verplaats de locatiezoeker dan weg van de interferentiebron, maar blijf wel binnen het bereik van de zender. U kunt HAG gebruiken, het vermogensniveau aanpassen of proberen om buiten de gebaande paden te lokaliseren.

ROLVERSCHUIVING INSTELLEN EN INSCHAKELEN

STAP 1 VAN 4

Voordat u begint



Gebruik het menu Rolverschuiving wanneer de 12-uurspositie van de zender niet kan worden uitgelijnd met die van de boorkop. Met rolverschuiving kunt u de locatiezoeker zo programmeren dat deze de rolhoek van de boorkop weergeeft in plaats van die van de zender.

Op het scherm Lokalisatiemodus verandert de rolindicator in een cirkel en verschijnt „RO” linksonder in de rolindicator.

Selecteer vanuit het startscherm **Configuratie projectlocatie**.

STAP 2 VAN 4

Selecteer op het scherm met de hulpmiddelen voor de lokalisatiemodus **Rolverschuiving**.

STAP 3 VAN 4

Zorg dat de boorkop in de 12-uursstand staat en dat de zender aan is. Let op de rolwaarde die op het scherm verschijnt.

STAP 4 VAN 4

Selecteer, met de optie Rolverschuiving instellen gemarkeerd zoals weergegeven, de gewenste optie. **Instellen en inschakelen** om de rolverschuiving in te stellen en selecteer vervolgens **Sluiten** om terug te gaan naar het menu **Projectlocatie, Rolverschuiving (ingeschakeld)** met de verschuiving in graden.

Zo betekent 30° dat de klok 30° met de klok mee vanaf de waarde van de rolverschuiving staat.

Tijdens het boren

BASISSTAPPEN VOOR LOKALISEREN OP EEN

STAP 1 VAN 6

Voordat u begint



Een Ares-locatiezoeker lokaliseert de zender door drie specifieke „lokalisatiepunten” in het magnetische veld van de zender te detecteren en deze als een bal of blauwe lokalisatielijn op het scherm weer te geven.

- **Voorste lokalisatiepunt (FLP) *** geeft aan in welke richting de zenderbehuizing zich begeeft.
- **Achterste lokalisatiepunt (RLP) *** In combinatie met de FLP kunt u hiermee bepalen waar de lokalisatielijn zich bevindt.
- **Lokalisatielijn (LL) *** Toont de positie van de zender onder de locatiezoeker wanneer de locatiezoeker zich op het richtkruis bevindt dat de voorste en achterste lokalisatiepunten verbindt.

Door deze drie punten te identificeren, kunt u de zender onder de grond vinden en de diepte en hellingshoek ervan bepalen.

DCI heeft de gebruikersinterface *Bal in het vak* uitgevonden om snel en intuïtief een lokalisatiepunt te kunnen vinden, waardoor boorwerkzaamheden worden versneld: verplaats de locatiezoeker totdat de bal in het vak op het scherm verschijnt.



Bij een rechte boring kan het gebruik van alleen de FLP en de geprojecteerde dieptes de lokalisatiesnelheid aanzienlijk verhogen.

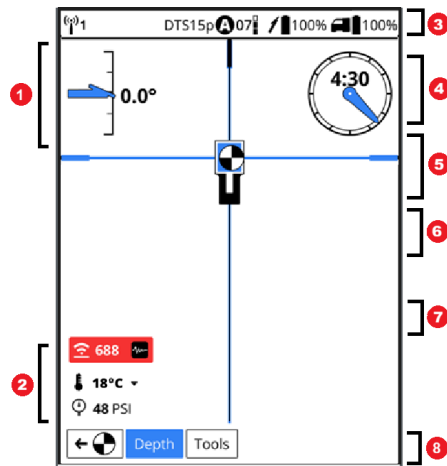

Scherm Lokalisatiemodus

1. Hellingshoek
2. Zendergegevens (waarschuwing voor signaalverzwakking, signaalsterkte, temperatuur en druk)
3. Telemetrie, zendertype, band, vermogensmodus, levensduur accu zender en levensduur accu locatiezoeker
4. Klok boorbehuizing (offset uit)
5. Doelvak (wordt blauw als de bal zich in het vak bevindt en op beide richtkruislijnen gecentreerd is)
6. Richtkruislijnen (blauw, als de bal precies op de lijn ligt)
7. Bal (blauw en wit als deze zich op een richtkruislijn of in het doelvak bevindt)
8. Diepte-afleesknoop (gemarkeerd) en knop **Hulpmiddelen**

Ga voor meer informatie over lokaliseren via Bal in vak naar het artikel [Geleiding via Bal in vak](#) in het hoofdstuk Bootcamp.

STAP 2 VAN 6

Zoek om de boorricting te bepalen eerst naar het **FLP *** door de bal voor het doel in het midden van het vak te plaatsen.

- De bal geeft de positie van het dichtstbijzijnde lokalisatiepunt (FLP of RLP) aan. Markeer de positie van elk lokalisatiepunt op de grond om de richting van de zender te bepalen.

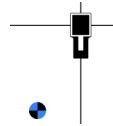

- De richtkruislijnen worden in blauw wanneer de bal precies erop gecentreerd is.

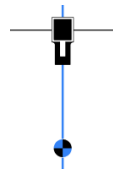

- Het kader en de lijnen worden blauw wanneer de bal zich in het kader bevindt en op beide richtkruislijnen gecentreerd is. U hebt een lokalisatiepunt gevonden.

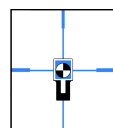

STAP 3 VAN 6

Selecteer bij het **FLP *** de optie **Diepte** bepaal een voorspelde diepte en stel de referentiediepte in. De **lokalisatielij (LL) *** verschijnt mogelijk niet als deze stap wordt overgeslagen. Markeer de grond. Selecteer de terug-pijl om terug te gaan naar het scherm Lokalisatiemodus.



Falcon-gebruikers - Ares hanteert altijd een minimale referentiediepte van 5' (1,5 m). Zolang de locatiezoeker zich onder de 1,5 meter bevindt, verschijnt de LL. Als de diepte groter is, moet u een referentiediepte bij het FLP bepalen.



Falcon-gebruikers - De locatiezoeker geeft het R-pictogram niet weer om een referentievergrendeling aan te duiden, maar het verrichten van een dieptemeting bij het FLP is nog steeds vereist.

STAP 4 VAN 6

Zoek naar het **RLP *** om de richting waarin u werkt te bepalen. Markeer de grond.

STAP 5 VAN 6

Controleer bij de LL of de locatiezoeker zich op de richtkruislijn bevindt die de markeringen verbindt die u eerder bij de **FLP *** en **RLP *** hebt aangebracht.

De zwevende pijlen en de blauwe balk leiden u naar de LL door de blauwe balk met de verticale richtkruislijnen uit te lijnen. Wanneer de lokalisatielijns zich op een richtkruislijn bevindt, wordt de richtkruislijn blauw en bevindt deze zich in het vak.

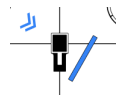

Als het LP van het ene uiteinde van de locatiezoeker naar het andere uiteinde verschuift zonder dat de LL-lijn en de pijltjes verschijnen, komt dat doordat de referentiediepte te ondiep is. Ga terug naar het FLP en verricht een dieptemeting. Toevoegen van HAG aan de locatiezoeker kan de meetresultaten ook verbeteren.

STAP 6 VAN 6

Selecteer om een dieptemeting te bekijken op het scherm **Lokalisatiemodus** de knop **Diepte**. De positie van de boortraject ten opzichte van de lokalisatiepunten bepaalt het type dieptemeting dat u verricht.

Voorspelde diepte - Meet de diepte bij het FLP.

Diepte bij LL - Verricht een dieptemeting bij de **LL *** tussen het **FLP *** en het **RLP ***. De bal bevindt zich op de lokalisatielijns en de richtkruislijnen zijn blauw. Als u zeker bent van de meetwaarde, kunt u:

- **Diepte verzenden** selecteren om de meting naar de aangesloten afstandsbediening te sturen.

OF

- Selecteer **Punt registreren** om het aan het boorlogboek toe te voegen en tegelijkertijd naar het externe display te verzenden.



Falcon-gebruikers - De Ares stuurt niet automatisch een dieptemeting naar het externe display. Selecteer „Diepte verzenden”.

Geschatte diepte - U kunt een dieptemeting tot 10,7 m verrichten, voorbij het FLP, zolang u maar op de richtkruislijn blijft die het LL en het FLP verbindt. U kunt een geschatte diepte registreren, maar u legt dan alleen de hellingshoek of een lege staaf vast. De geschatte diepte wordt niet geregistreerd.

Op het scherm **Diepte** kunt u **Punt registreren** selecteren om het aan het boorlogboek toe te voegen.

Schakel om instabiele diepte-/gegevensmetingen, onderbroken gegevens of een „schokkend(e)” LL of LP te verbeteren de optie **Max. modus *** vanuit het menu **Hulpmiddelen** in. U kunt in de Max. modus een gegevenspunt vastleggen. Dit is wellicht de beste manier om instabiele gegevens te registreren.

Selecteer de terug-pijl om terug te gaan naar lokaliseren.



Ga op het scherm Diepte niet verder dan het FLP. De locatiezoeker kan een onjuiste LL weergeven. Ga om dit te corrigeren terug naar het oorspronkelijke lokalisatiepunt en sluit het scherm Diepte af. Na registreren en verzenden van een dieptemeting is het raadzaam om het diepteschermdoek te verlaten en terug te gaan naar het scherm Lokalisatiemodus. Dit voorkomt een onjuiste LL.

WOORDENLIJSTDEFINITIES

*VOORSTE LOKALISATIEPUNT (FRONT LOCATE POINT (FLP))

Een denkbeeldige lijn voor de locator die aangeeft waar de zender naartoe gaat. De FLP is waar je een voorspelde dieptemeting uitvoert.

*ACHTERZOEKLIJN (REAR LOCATE LINE - RLP)

Een denkbeeldige lijn achter de locator, in combinatie met de Front Locate Line (FLP) voor de locator en de Locate Line (LL) direct onder de locator, stelt de locator in staat om de positie, diepte, helling en richting van de zender te berekenen.

*LOKALISATIELIJN (LOCATE LINE - LL)

Een denkbeeldige lijn recht onder de locator.

*MAX. MODUS

Max Mode kan roll/pitch-gegevens en dieptemetingen stabiliseren bij het boren op het bereiklimiet van de zender vanwege extreme diepte of interferentie, wat per bouwplaats kan variëren. Zie het Max Mode-onderwerp voor gebruik en belangrijke veiligheidsinformatie.

LOKALISEREN MET DOELMODUS OP EEN ARES-LOCATIEZOEKER

STAP 1 VAN 8

Met de geleidingsmethode kan de locatiezoeker vóór de boorkop worden geplaatst en als stuurdoel worden gebruikt.

Gebruik deze om de locatiezoeker op afstand te houden van wapeningsstaal dat signaalinterferentie veroorzaakt en om te boren op plaatsen waar lokaliseren zonder voorafgaande inspectie niet mogelijk is.

wordt doorgaans gebruikt bij rechte boortrajecten, niet bij bochten, terreinveranderingen of om een aanzienlijk afwijkende boorrichting te corrigeren.

U kunt een beoogde diepte instellen en vervolgens de doelmodus gebruiken met nauwkeurige besturing naar links/rechts en omhoog/omlaag tot een diepte van 10,7 m. Na dit bereik kunt u nog steeds links/rechts sturen (extern sturen) over het gehele bereik van de zender.



Falcon-gebruikers - Het instellen van een doeldiepte is nu optioneel en staat los van het terugsturen van stuurinformatie naar het externe display.

STAP 2 VAN 8

Selecteer om de **doelmodus** vanuit het scherm **Lokalisatiemodus** in of uit te schakelen **Hulpmiddelen** en selecteer vervolgens **Doelmodus**.

STAP 3 VAN 8

Selecteer op het scherm **Doelmodus** de schakelaar om de **doelmodus** in te schakelen.

STAP 4 VAN 8

Voer voor gebruik van een **doeldiepte *** waarbij de schakeloptie op **op** is ingesteld de beoogde diepte in.

Modus Extern sturen (optioneel)

Als u de beoogde diepte op nul instelt, schakelt de doelmodus over naar de modus Externe besturing. Het externe display geeft alleen informatie over de sturbewegingen naar links en rechts weer; de diepte en de voorspelde diepte zijn uitgeschakeld.

Als de locatiezoeker op de grond rust, zet dan de instelling **HAG in doelmodus** op uit.

Als de locatiezoeker van de grond af of op een standaard wordt geplaatst, selecteer dan de uit-schakelaar om **HAG in doelmodus** in te schakelen, selecteer de hoogte en selecteer vervolgens **Opslaan**.



HAG in doelmodus wordt onafhankelijk van HAG in lokalisatiemodus ingeschakeld. Uitschakelen van HAG in één modus heeft geen invloed op de andere modus. De hoogte-instelling is echter gekoppeld; het instellen van de hoogte in de doelmodus wijzigt de hoogte in de standaard lokalisatiemodus.



Falcon-gebruikers - Het instellen van een doeldiepte is nu optioneel en staat los van het terugsturen van stuurinformatie naar het externe display.

STAP 5 VAN 8

Bevestig op het scherm met opties voor de **doelmodus** de instellingen en selecteer vervolgens **Toepassen** om de doelmodus te starten.

STAP 6 VAN 8

Met het sturen van het doel starten

Plaats de locatiezoeker op het boortraject met het accucompartiment naar de boorkop gericht. De doelmodus zorgt dat de zender zich op 0 % hellingshoek bevindt en in lijn is met de handgreep van de locatiezoeker wanneer deze de gewenste diepte onder de locatiezoeker bereikt.

Voorbij 10,7 m wordt de dieptevoorspelling minder betrouwbaar. U kunt echter met behulp van de externe besturing links/rechts het volledige bereik van de zender besturen door de hellingshoek in de gaten te houden.

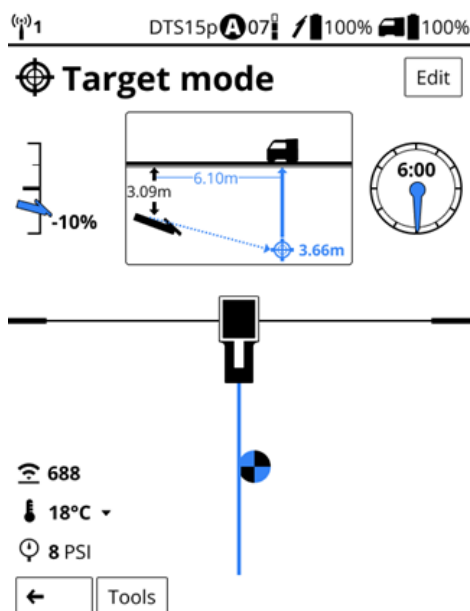

Als HAG is ingeschakeld voor stuurgedrag in de doelmodus, moet de locatiezoeker tijdens het lokaliseren op de ingestelde hoogte worden gehouden. Als u de hoogte moet wijzigen of de locatiezoeker op de grond moet plaatsen, schakelt u „HAG in doelmodus” uit.

STAP 7 VAN 8

Op dit punt gebruikt de booroperator het externe display en de zendergegevens om naar het doel te boren.

Als u op enig moment de diepte of HAG wilt wijzigen, selecteer dan **Bewerken**.

Wanneer de horizontale afstand vrijwel gelijk is aan de huidige diepte, beweeg de locatiezoeker dan verder naar buiten om verder te sturen in de doelmodus.



Als u dieper dan 10,7 m gaat, vertrouw dan niet op de informatie over diepte, voorspelde diepte en stuurinformatie op/neer op het externe display. Kijk in plaats daarvan naar de hellingshoekgegevens.



Als de boorkop onder de locatiezoeker doorgaat, worden de links/rechts-waarden op de Aurora ongeldig. Als de horizontale afstand nul wordt, zijn alle gegevens voorbij dat punt onjuist.

STAP 8 VAN 8

Selecteer om de doelmodus uit te schakelen **Hulpmiddelen** en vervolgens **Doelmodus** en selecteer de aan-schakelaar om de **doelmodus** uit te schakelen.

WOORDENLIJSTDEFINITIES

*N DOELDIEPTE (TARGET DEPTH)

Een waarde die in de locator is geprogrammeerd, zodat deze voor de behuizing van de zender kan worden geplaatst en als stuurdoel kan worden gebruikt. De geprogrammeerde waarde moet de gewenste diepte van de zender zijn wanneer deze het punt onder de locator bereikt. Als een locator boven het maaiveld wordt geplaatst, bijvoorbeeld om scheiding van storing te bieden, moet die hoogte aan de doel diepte worden toegevoegd.

Opmerking: Bij gebruik van een Falcon Compact Display is alleen informatie voor links/rechts besturing beschikbaar. De locator die met het Falcon Compact Display wordt gebruikt, moet nog steeds een doel diepte hebben ingesteld. Deze doel diepte kan een willekeurige waarde zijn.

EEN DIEPTEMETING UIT IN DE MAX. MODUS VERRICHTEN

STAP 1 VAN 4

Voordat u begint



Gebruik de Max. modus wanneer de hellings-/rolhoekgegevens instabiel zijn of ontbreken om een onstabiele diepte te stabiliseren of om tijdens het boren op de limiet van de mogelijkheden van de zender het signaal te lokaliseren.

U kunt de Max. modus gebruiken tijdens normaal lokaliseren of in de doelmodus om een punt te registreren. Dit is wellicht de beste manier om instabiele gegevens vast te leggen.

STAP 2 VAN 4

Selecteer op het scherm **Lokalisatiemodus** of **Doelmodus** de optie **Hulpmiddelen**.

STAP 3 VAN 4

Selecteer in het menu **Hulpmiddelen** de optie **Max. modus**. Het pictogram Max. modus verschijnt op de schermen **Lokalisatiemodus** of **Doelmodus**.

Het aantal blauwe balken geeft de betrouwbaarheid van de gegevens aan. Als de balken grijs zijn, zijn er geen gegevens verkregen. Dit kan wel 30 seconden duren. Als de Max. modus niet werkt, ga dan terug naar de lokalisatiemodus en probeer de Max. modus op een nieuwe positie.

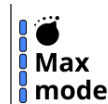

De zender moet in de Max. modus stil blijven staan, zonder te draaien of te duwen/trekken. Als u naar een nieuwe locatie met minder interferentie moet gaan, verlaat dan de Max. modus en probeer het opnieuw op de nieuwe locatie.

STAP 4 VAN 4

Om de Max. modus uit te schakelen en terug te keren naar het scherm Lokalisatiemodus, selecteert u de terug-pijl.

Selecteer om de gecorrigeerde gegevens Max. modus te registreren

Gegevenspunt registreren en registreer het zoals gebruikelijk. Als er geen gegevens zijn, kunt u een lege staaf registreren.

EEN NIEUW BOORLOGBOEKTAAKBESTAND OP EEN ARES-LOCATIEZOEKER STARTEN

STAP 1 VAN 5

Voordat u begint



U kunt realtime, staaf-voor-staaf boorgegevens van uw locatiezoeker vastleggen en de gegevens annoteren met informatie over obstakels en nutsvoorzieningen op locatie.

Nadat u klaar bent met boren, kunt u de gegevensbestanden naar de DigiTrak LWD-app op uw mobiele apparaat of Windows computer overdragen.

Voor een veilige overdracht van uw bestanden moeten de locatiezoeker en de ingelogde gebruiker van de DigiTrak LWD-app geregistreerd zijn op hetzelfde bedrijfsaccount in het myDCI-portaal. Een myDCI-bedrijfsaccount is gratis en met een extra [LWD Cloud-abonnement](#) kunt u ook bestanden opslaan en met andere geregistreerde gebruikers binnen uw bedrijf delen.

Ga voor meer informatie over het myDCI-portaal naar de handleiding [myDCI Cloud Services](#) in de **DigiGuide-app**.

Voor de meest nauwkeurige gps-gegevens:

- Plaats de locatiezoeker zo hoog mogelijk. U zou een landmeetstatief kunnen gebruiken. De zadelbevestiging van de locatiezoeker past op veel statiefkoppelingen. Vergeet niet de HAG voor de statiefhoogte in te stellen.
- Plaats om een dieptemeting te verrichten de locatiezoeker op de LL en loop van de locatiezoeker af. Beweeg de locatiezoeker gedurende minimaal 5 seconden niet. Hierdoor kan de locatiezoeker zich op het gps-signaal richten. Selecteer **Punt registreren**.



Falcon-gebruikers - DataLogs worden in LWD en Ares nu boorlogboeken genoemd.

STAP 2 VAN 5

Selecteer vanuit het **Start**scherm de optie **Configuratie projectlocatie**.



U kunt ook vanuit elk scherm **Diepte** of vanuit het scherm **Max.** modus een boorlogboek aanmaken wanneer u een gegevenspunt zonder actief logboek probeert te registreren.

STAP 3 VAN 5

Selecteer op het scherm **Configuratie projectlocatie** de optie select **Boorlogboek** en selecteer vervolgens **Nieuw logboek aanmaken**.

Op het scherm **Nieuw logboek aanmaken** kunt u de naam van het logboek wijzigen en **Bewerken** gebruiken om de standaard logboekparameters te wijzigen voordat u **Logboek maken** selecteert.

In de LWD-app kunt u gps gebruiken om dit als het toegangspunt te markeren.

Create new log ✕

Log name

Log parameters Edit

Standard rod length	3.05 m
Entry rod length	2.13 m
Entry depth	0.0 m
Entry pitch	Live pitch

Create log Cancel

Create new log - Nieuw logboek aanmaken

Log name - Logboeknaam

Log parameters - Logboekparameters

Edit - Bewerken

Standard rod length - Standaard staaflengte

Entry rod length - Invoerstaaf lengte

Entry depth - Invoerdiepte

Entry pitch - Invoerhellingshoek

Live pitch - Live-hellingshoek

Create log - Logboek maken

Cancel - Annuleren



Om een nieuw boorlogboek te maken, heeft de locatiezoeker ofwel live hellingshoekgegevens van de zender nodig, of u moet de logparameters bewerken om de starthellingshoek (staaf 0) handmatig in te voeren.



Om de standaardparameters voor logboekregistratie te wijzigen, gaat u naar het Startscherm, selecteert u „Projectlocatiebestanden” en vervolgens „Standaardinstellingen voor logboek”.



Falcon-gebruikers - De Ares registreert het invoerpunt niet met gps.

STAP 4 VAN 5

Selecteer op de pagina **Logboek gemaakt** de optie **Beginnen met lokaliseren**.

Omdat dit een nieuwe taak is, toont de locatiezoeker de huidige instellingen, het actieve boorlogboek.

Selecteer om deze instellingen op een ander moment te bekijken op het **Startscherm** de optie **Configuratie** projectlocatie.

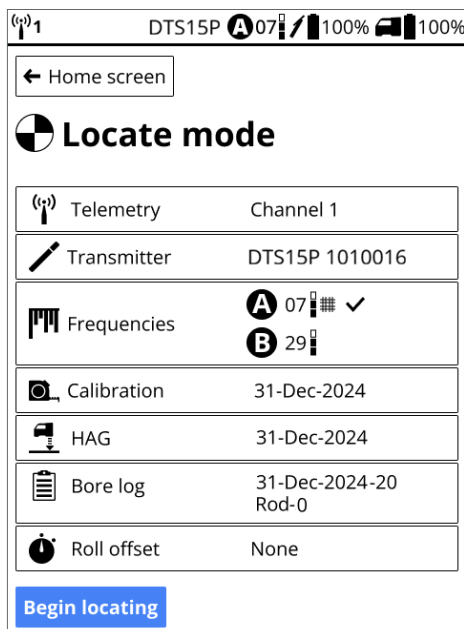

Telemetry - Telemetrie

Transmitter - Zender

Frequencies - Frequenties

Calibration - Kalibratie

HAG - HAG

Bore log - Boorlogboek

Roll offset - Rolverschuiving



De locatiezoeker schakelt de boorregistratie uit wanneer de stroom van de locatiezoeker wordt uitgeschakeld. Wanneer u het lokaliseren hervat, kunt u het boorlogboek hervatten of een nieuw boorlogboek starten.

STAP 5 VAN 5

Selecteer om uw eerste staaf te registreren **Beginnen met lokaliseren**.

Telkens wanneer u een dieptemeting verricht, krijgt u de mogelijkheid om de staaf te registreren en eventuele nutsvoorzieningen, vlaggen, spelden of notities toe te voegen. Zie voor meer informatie het artikel. [Gegevens op een Ares-locatiezoeker registreren in de DigiGuide-app](#).

GEGEVENS OP EEN ARES-LOCATIEZOEKER REGISTREREN

STAP 1 VAN 13

Voordat u begint



De LWD-functie (Log-While-Drilling) op de Ares-locatiezoeker registreert gegevens en stuurt deze door naar de DigiTrak LWD-app op uw mobiele apparaat of Windows computer, zodat u klantgerichte rapporten voor uw voltooide werkzaamheden kunt genereren. Er is een gratis bedrijfsaccount op het myDCI-portaal vereist om bestanden tussen de locatiezoeker en de LWD-app over te dragen. Er is een aanvullend LWD Cloud-abonnement op het myDCI-portaal vereist om gegevens in de cloud te delen en op te slaan.

Dit artikel gaat ervan uit dat u al [een nieuw boorlogboekbestand](#) hebt gestart.

Voor elke staaf kunt u het volgende registreren:

- Een diepte- en hellingshoekmeting voor de zender
- Een meting van alleen de hellingshoek
- Een gedeeltelijke staaf
- Een blanco staaf (er zijn geen gegevens over diepte of hellingshoek beschikbaar, of de locatie is onduidelijk).
- Een nutsvoorziening op het boortraject, inclusief type nutsvoorziening, locatie, diepte en diameter
- Vlaggen om oriëntatiepunten of interessante punten langs het boortraject te markeren
- Spelden om oriëntatiepunten of interessante punten links of rechts van het boortraject te markeren
- De *verschuiving* om een horizontale afstand die u registreert vanaf een object links of rechts van het boortraject, zoals een stoeprand of hek, te specificeren
- De *afwijking* om aan te geven in hoeverre de boorkop van het beoogde boorplan afwijkt.

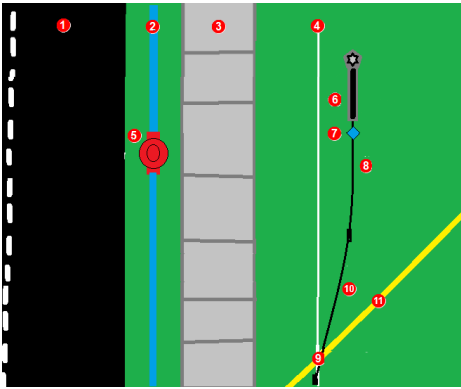

1. weg
2. waterlijn
3. stoep
4. gepland boortraject (witte lijn)
5. brandkraan
6. afwijking naar rechts van gepland boortraject
7. speld die brandkraan links van het boortraject markeert
8. staaf 3 (zwarte lijn)
9. Markering nutsvoorziening voor gasleiding op boortraject
10. staaf 2 (zwarte lijn)
11. gasleiding (gele lijn)



Voor de meest nauwkeurige gps-locatiegegevens kunt u de locatiezoeker het beste op een statief plaatsen, zoals een landmeetstatief. De zadelbevestiging van de locatiezoeker past op de meeste standaard statieven.

Falcon-gebruikers



LWD is sinds Falcon niet veel veranderd, maar er zijn wel een paar verschillen waarmee u bij LWD voor Ares rekening mee moet houden.

- Het toegangspunt van het boortraject (staaf 0) wordt vastgelegd zodra u het DataLog-bestand (nu boorlogboekbestand genoemd) aanmaakt.

- Nutsvoorzieningen zijn een aparte markering van vlaggen. Houd rekening met de speling bij het bepalen van de diameter.
- De spelden en de verschuiving bevinden zich links of rechts van de boorkop, met de boorinstallatie achter u. Dit kan afwijken van wat u geleerd hebt met een Falcon-locatiezoeker en LWD.
- Afwijkingen bevinden zich links of rechts van het beoogde boortraject, met de boorinstallatie achter u.
- De verschuivingen bevinden zich links of rechts van de boorkop, met de boorinstallatie achter u.
- De lijst met boorverslagen is van boven naar beneden gerangschikt, met de meest recente staaf onderaan.

STAP 2 VAN 13

Ga op het informatiescherm **Lokalisatiemodus** na of de optie **Boorlogboek** aan is en of het juiste taakbestand actief is en selecteer vervolgens **Beginnen met lokaliseren**.

Zie voor **Nieuw logboek aanmaken** het artikel [Een nieuw boorlogboektaakbestand starten](#).

STAP 3 VAN 13

Boor invoerstaaf 1 in de grond. Registreer een gegevenspunt aan het uiteinde van elke stang. Bij gebruik van gps moet u de gegevens bij de LL registreren. Als gps niet belangrijk is, kan het sneller zijn om elke staaf bij het FLP te registreren.

Om een gegevenspunt en de bijbehorende annotaties vast te leggen, plaatst u de locatiezoeker op de LL (voor gps-gegevens) en selecteert u **Diepte**.

Als er geen signaal is, gebruik dan [Max. modus *](#) bepaal een geschatte diepte.

Gebruik voor opnemen van een blanco staaf of hellingshoek alleen de modus voor geschatte diepte als de LL- of LP-modus niet handig is. Om een nutsvoorziening of andere annotatie toe te voegen, hoeft u zich niet op het LL- of LP-niveau te bevinden; gebruik de modus voor geschatte diepte.

Voor de meest nauwkeurige gps-gegevens plaatst u de locatiezoeker op de LL en loopt u een stukje van de locatiezoeker af. Raak de locatiezoeker gedurende minimaal 5 seconden niet aan. Hierdoor kan de locatiezoeker zich op het gps-sigitaal richten. Na een korte wachttijd kunt u de diepte meten en de staaf registreren.

STAP 4 VAN 13

Voordat u de diepte en hellingshoek als gegevenspunt vastlegt, registreert u eerst alle vlaggen, spelden of nutsvoorzieningen. Elke vlag, speld of nutsvoorziening MOET worden geregistreerd voordat u de diepte en hellingshoek registreert. Sla deze stap over en voeg de notaties toe. Afwijkingen en verschuivingen worden opgeslagen met behulp van de diepte van de staaf en de hellingshoek.

Selecteer op het scherm **Diepte** de optie **Gegevenspunt registreren**.

Als er geen actief logboek is, kunt u een nieuw logboek aanmaken of een bestaand logboek hervatten.

STAP 5 VAN 13

Op het scherm **Punt registreren** staan de te registreren gegevens. Als er geen gegevens over diepte of hellingshoek beschikbaar zijn, registreer dan een lege staaf of bewerk de registratieparameters om een gedeeltelijke staaf te registreren.

Selecteer voordat u de gegevens opslaat het pictogram met de driepuntjes om het scherm

Logboekparameters te openen en de parameters te bewerken en voeg eventuele extra informatie, zoals gedeeltelijke staven, nutsvoorzieningen, vlaggen of verschuivingen toe.



STAP 6 VAN 13

Om een nutsvoorziening voor deze staaf te registreren

1. Selecteer op het scherm **Punt registreren** onder **Overige logboekgegevens** de optie **Nutsvoorziening**.
2. Voer op het scherm **Nutsvoorziening** de gegevens in:
 - type nutsvoorziening (telefoon, water, glasvezel enz.)
 - locatie van de nutsvoorziening vanaf het begin van de staaf (de LL van de vorige staaf)
 - diepte (optie om te meten vanaf de bovenkant, het midden of de onderkant van de nutsvoorziening tot het grondoppervlak)
 - diameter van de nutsvoorziening inclusief de speling die u wilt gebruiken

3. Selecteer **Opslaan**.

De nutsvoorziening is geregistreerd, maar de staaf niet.

4. Selecteer op het bevestigingsscherm de optie **Ga terug** om terug te gaan naar het scherm **Lokalisatiemodus** en voeg extra annotaties toe of registreer de diepte en hellingshoek voor de staaf.

STAP 7 VAN 13

Om een vlag of speld voor deze staaf te registreren

1. Selecteer op het scherm **Logboekparameters** die optie **Vlag** als het markante punt zich op het boortraject bevindt.
- OF -
Selecteer **Speld** als het markante punt zich aan weerszijden van het boortraject bevindt.
2. Voer op het detailscherm de positie van de vlag of de speld langs de staaf in. Bij spelden moet u ook op de afstand van het markante punt tot het boortraject naar links of rechts letten. Meet de afstand van het markante punt tot de middenlijn van de locatiezoeker.
3. Selecteer **Opslaan**.
De vlag of speld wordt geregistreerd.
4. Selecteer op het bevestigingsscherm de optie **Ga terug** om terug te gaan naar het scherm **Lokalisatiemodus** en voeg extra annotaties toe of registreer de diepte en hellingshoek voor de staaf.



Vlaggen en spelden worden opeenvolgend benoemd en geregistreerd. U kunt het boorlogboek in de LWD-app bewerken om het een meer beschrijvende naam te geven.

STAP 8 VAN 13

De verschuiving kan worden in- of uitgeschakeld en op verschillende afstanden bij elk staafnummer worden afgesteld.



Een stoeprandverschuiving kan bijvoorbeeld bij staaf 7 op een afstand van 3 m naar links beginnen en bij staaf 27 eindigen. Een nieuwe verschuiving van de rand van de weg kan beginnen bij staaf 50 op 1,5 m naar rechts en tot aan het einde van de boring doorlopen.

Om een offset voor deze staaf te gebruiken

Geef een bepaalde horizontale afstand op die u wilt aanhouden vanaf een kenmerk naast het boortraject, zoals een stoeprand, vangrail of uitgestippeld pad.

1. Selecteer op het scherm **Logboekparameters** de afstand van het boortraject tot het kenmerk dat u wilt volgen.
2. Selecteer of de verschuiving zich links of rechts van het beoogde boortraject bevindt.
3. Selecteer **Opslaan**.
De verschuiving wordt geregistreerd.
4. Selecteer op het bevestigingsscherm de optie **Ga terug** om terug te keren naar het scherm **Lokalisatiemodus** en voeg extra annotaties toe. Als u „Logboek beëindigen” selecteert of als de locatiezoeker een time-out bereikt voordat u de staaf registreert, worden de annotaties niet bij deze staaf opgeslagen.

STAP 9 VAN 13

Om een afwijking van het geplande boortraject voor deze staaf vast te leggen

U markeert hoeveel de boorkop van het beoogde boortraject afwijkt.

1. Selecteer op het scherm **Logboekparameters** de afstand van het geplande boortraject.
2. Selecteer of de afwijking zich links of rechts van het beoogde boortraject bevindt, weg van de boorinstallatie, en geef de afstand aan van het midden van de locatiezoeker tot het geplande boortraject.
3. Selecteer **Opslaan**.
De afwijking wordt geregistreerd.
4. Selecteer op het bevestigingsscherm de optie **Ga terug** om terug te keren naar het scherm **Lokalisatiemodus** en voeg extra annotaties toe. Als u „Logboek beëindigen” selecteert of als de locatiezoeker een time-out bereikt voordat u de staaf registreert, worden de annotaties niet bij deze staaf opgeslagen.



Een goede manier om de exacte positie van een LWD-registratiepunt te bevestigen, is door de afwijking altijd AAN te zetten en op 0 in te stellen. Wijzig de afwijking wanneer de boorkop niet op nul afwijking staat.

STAP 10 VAN 13

Om een gedeeltelijke staaf te registreren

1. Selecteer op het scherm **Logboekparameters** hoeveel van de staaf u wilt opnemen (1/4, 1/2, 3/4 of helemaal).
2. Selecteer **Opslaan** om terug te gaan naar het scherm **Punt registreren**.
De knop wordt bijgewerkt met het staafnummer, waarbij de gedeeltelijke staaf als decimaal wordt weergegeven. 5,5 is de helft van de 5e staaf.



Als een nutsvoorziening aan een gedeeltelijke staaf wordt toegevoegd. Meet de afstand vanaf het begin van de tweede helft van de staaf.



U kunt na registreren van een staaf geen details zoals nutsvoorzieningen, vlaggen en verschuivingen meer aan een staaf toevoegen. Voeg de aantekeningen één voor één toe voordat u de staaf registreert (volledig of gedeeltelijk).

STAP 11 VAN 13

Nadat u alle gegevens voor deze staaf hebt geselecteerd en ingevoerd, ook of het een volledige of gedeeltelijke staaf betreft, selecteert u de blauwe balk met het staafnummer om de staaf te registreren.

Alle ingevoerde annotaties worden op deze staaf toegepast.

Op de bevestigingspagina **StAAF geregistreerd** staan de geregistreerde gegevens. Klik op **Ga terug** om terug te gaan naar de **lokalisatiemodus** en te blijven lokaliseren.



Als u „Logboek beëindigen” selecteert of als de locatiezoeker een time-out bereikt voordat u de staaf registreert, worden de annotaties niet bij deze staaf opgeslagen.



Ga om het logbestand te bekijken, ga terug naar het Startscherm, selecteer „Projectlocatiebestanden” en selecteer vervolgens het projectlocatiebestand. U kunt het logboekoverzicht of de gegevens per staaf bekijken. Om correcties in een voltooid logboek aan te brengen, moet u het logboekbestand overdragen naar de LWD DigiTrak-app.

STAP 12 VAN 13

Om een nieuw logboek aan te maken, moet u het actieve logboek beëindigen.

U kunt dat vanuit elk scherm met een knop **Logboekregistratie beëindigen** doen. Het actieve logboek wordt ook beëindigd wanneer de locatiezoeker wordt uitgeschakeld.

STAP 13 VAN 13

Om een staaf te verwijderen

Als een of meer staven zijn teruggetrokken of per ongeluk twee keer zijn geregistreerd, kunt u de meest recente staafvermelding in het boorlogboek verwijderen.

1. Selecteer op de pagina **Punt registreren** de optie **Volledig logboek weergeven**.
2. Selecteer op het detailscherm **Registreren** het tabblad **Staafegegevens**.
3. Selecteer onderaan het scherm **Staafe verwijderen**.
U kunt alleen de laatst ingevoerde staaf verwijderen.
4. Selecteer op het bevestigingsscherm **Verwijderen**. Dit kan niet ongedaan worden gemaakt.

Op het scherm **Staafegegevens** kunt u extra staven één voor één vanaf de laatst ingevoerde verwijderen.



Zorg ervoor dat het aantal verwijderde staven overeenkomt met het aantal teruggetrokken staven.

WOORDENLIJSTDEFINITIES

*MAX. MODUS

Max Mode kan roll/pitch-gegevens en dieptemetingen stabiliseren bij het boren op het bereiklimiet van de zender vanwege extreme diepte of interferentie, wat per bouwplaats kan variëren. Zie het Max Mode-onderwerp voor gebruik en belangrijke veiligheidsinformatie.

BOORLOGBOEKBESTANDEN NAAR DE LWD-APP OVERDRAGEN

STAP 1 VAN 6

Selecteer op de Ares-locatiezoeker vanuit het **Start**scherm de optie **Projectlocatiebestanden** en selecteer vervolgens **Bestanden overdragen**.



Om een boorlogboekbestand naar de LWD-app over te dragen, hebt u de LWD-app op een Windows-computer of smart apparaat en een gratis bedrijfsaccount op het myDCI-portaal nodig. Om bestanden op myDCI op te slaan of te delen, hebt u ook een LWD Cloud-abonnement nodig.



Falcon-gebruikers - DataLogs worden nu boorlogboeken genoemd.

STAP 2 VAN 6

- Selecteer om alle voltooide bestanden over te dragen **Bestanden overdragen**.

- Selecteer om een specifiek voltooid bestand over te dragen het bestand en vervolgens op het detailscherm van het taakbestand de optie **Overdragen**.

STAP 3 VAN 6

Klik op het scherm **Logboekbestand overdragen** op de locatiezoeker op **Gereed om te koppelen** om verder te gaan.

STAP 4 VAN 6

Open de DigiTrak LWD-app op uw mobiele apparaat of computer (met Bluetooth) en tik op **Boorlogboek toevoegen**.



Ga na of Bluetooth op het apparaat of de computer aan is.

STAP 5 VAN 6

Selecteer de locatiezoeker uit de lijst met apparaten.



Als u de locatiezoeker niet op de lijst ziet staan en er geen problemen zijn met Bluetooth op het apparaat of de locatiezoeker, ga dan na of u de meest recente versie van de LWD-app hebt. Mogelijk moet u naar de App Store gaan en de DigiTrak LWD-software opnieuw installeren of updaten.

STAP 6 VAN 6

Nadat de overdracht is voltooid, kunt u het bevestigingsvenster van de app en de app zelf sluiten, of verder werken in de app door de logboekgegevens of de lijst met bestanden te bekijken.

Ga voor meer informatie over werken met LWD-bestanden in de LWD-app om rapporten te maken, te uploaden naar de LWD-cloud of gegevens te delen naar de betreffende pagina. [Handleiding voor DataLog en DigiTrak LWD](#).

10/2/7 ROLSEQUENTIE - ACTIEVE FREQUENTIE OP ZENDER WIJZIGEN

STAP 1 VAN 6

Voordat u begint



Het wisselen van frequentie op de zender kan betere gegevens, een grotere diepte en/of nauwkeurigere locatiebepaling opleveren naarmate de interferentieomstandigheden veranderen. Nadat u de actieve frequentie op de zender in het boorgat met behulp van deze procedure hebt gewijzigd, moet u ook [de actieve frequenties van de locatiezoeker wijzigen](#) de actieve band van de zender afstemmen om het signaal te herstellen.



Schakel Rolverschuiwing uit (indien ingeschakeld). Zie het artikel „Rolverschuiwing instellen en inschakelen” voor instructies.



Als u geen live klok hebt, kunt u ook de RRS3 rolsequentie gebruiken om de actieve frequenties van de zender te wijzigen.

STAP 2 VAN 6

Rol de boorkop met de klok mee naar ongeveer de stand 10 ± 1 uur. Wacht 10-20 seconden



STAP 3 VAN 6

Rol de boorkop met de klok mee naar ongeveer de stand 2 ± 1 uur. Wacht 10-20 seconden



STAP 4 VAN 6

Rol de boorkop met de klok mee naar ongeveer de stand 7 ± 1 uur. Wacht 10-20 seconden



STAP 5 VAN 6

De zender schakelt over naar een andere band en de gegevens verschijnen niet op het scherm Lokalisatiemodus.

STAP 6 VAN 6

Wijzig op de locatiezoeker de actieve frequenties en schakel vervolgens indien nodig rolverschuiving weer in.

RSS3 ROLSEQUENTIE - ACTIEVE FREQUENTIE OP ZENDER WIJZIGEN

STAP 1 VAN 6

Voordat u begint



Gebruik deze rolmethode om Actieve banden ondergronds te veranderen als u geen live klokpositie hebt.

STAP 2 VAN 6

1. Blijf minstens 40 seconden op een willekeurige klokpositie (CP) om alle timers te wissen.
2. Maak een referentiemarkering op de boorstreng.

STAP 3 VAN 6

Voltooi één volledige rotatie met de klok mee (± 2 CP) van het referentiepunt binnen 0,5 tot 30 seconden en wacht vervolgens 10 tot 20 seconden.

STAP 4 VAN 6

Herhaal stap 3 nog twee keer, voor een totaal van drie rotaties (RRS3).

STAP 5 VAN 6

Laat de boorstreng na de derde rotatie in totaal 60 seconden rusten, waarna de zender van frequentie verandert.

STAP 6 VAN 6

Wijzig op de locatiezoeker de actieve band, ga terug naar het scherm Lokalisatiemodus en controleer of de zendergegevens worden weergegeven.



Als een rotatie niet binnen de voorgeschreven tijd is voltooid, of als een rotatie langer dan één volledige omwenteling duurt, wordt de frequentieverandering van de zender geannuleerd.

DE ACTIEVE FREQUENTIE OP DE LOCATIEZOEKER WIJZIGEN

STAP 1 VAN 3

Voordat u begint



Het wisselen van banden op de zender kan betere gegevens, een grotere diepte en/of nauwkeurigere locatiebepaling opleveren naarmate de interferentieomstandigheden veranderen. Na wijzigen van de actieve band op de zender in het boorgat met behulp van een rolsequentie 10/2/7 moet u ook de actieve band van de locatiezoeker aanpassen aan de actieve band van de zender om het signaal te herstellen.

STAP 2 VAN 3

Selecteer op het scherm **Lokalisatiemodus** of **Doelmodus** de optie **Hulpmiddelen**.

Selecteer op het scherm **Frequenties** de optie **Actieve frequenties wijzigen** om tussen band **A** en band **B** te schakelen. De actieve band heeft een vinkje.

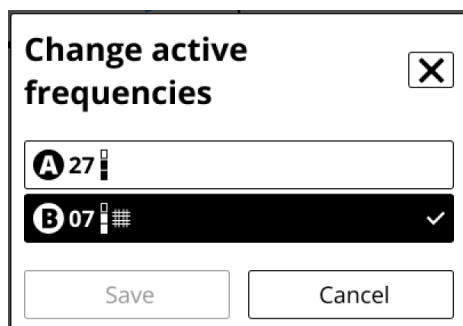

STAP 3 VAN 3

U kunt op het scherm **Lokalisatiemodus** controleren of de locatiezoeker gegevens ontvangt.

Klik om naar het scherm **Lokalisatiemodus** te gaan op de terug-knop op **Configuratie projectlocatie**, vervolgens op de terug-knop op het **Startscherm** en vervolgens op de knop **Lokalisatiemodus**.



Als de Bluetooth-verbinding van de zender niet beschikbaar of instabiel is, mislukt het wisselen van de zenderband met een foutmelding. De locatiezoeker zal echter de actieve band wijzigen en het signaal op het scherm Lokalisatiemodus herstellen.



Falcon-gebruikers - Deze procedure vervangt de sneltoets naar rechts om de frequentie te wijzigen.

EEN ZENDER MET EEN WAKE-UP ROLL ACTIVEREN

STAP 1 VAN 3

Voordat u begint



Alle DCI-zenders hebben een standaard slaapstand om de levensduur van de accu te verlengen wanneer de zender niet actief wordt gebruikt.

STAP 2 VAN 3

Om een Falcon-zender te activeren

Draai de boorkop langzaam gedurende 10-15 seconden en stop vervolgens op een nieuwe klokpositie (1/4 rotatie/90°).

Om een DigiTrak SuperCore- of Classic-Core-zender te activeren

Draai de boorkop en de zender snel (meer dan 20 omwentelingen per minuut) minstens een kwartslag/90°.



Falcon-gebruikers - Ares-zenders vereisen een snellere wake-up roll dan een Falcon-zender.

STAP 3 VAN 3

Controleer op het scherm **Lokalisatiemodus** of de zender een signaal verzendt.

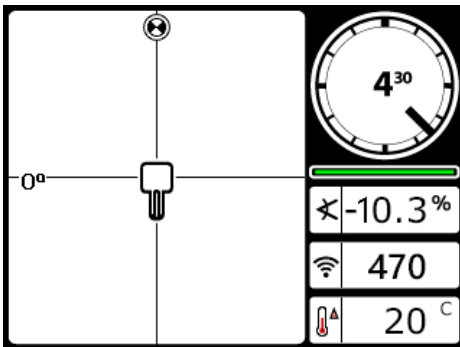

Schermb Lokalisatiemodus Falcon F5+

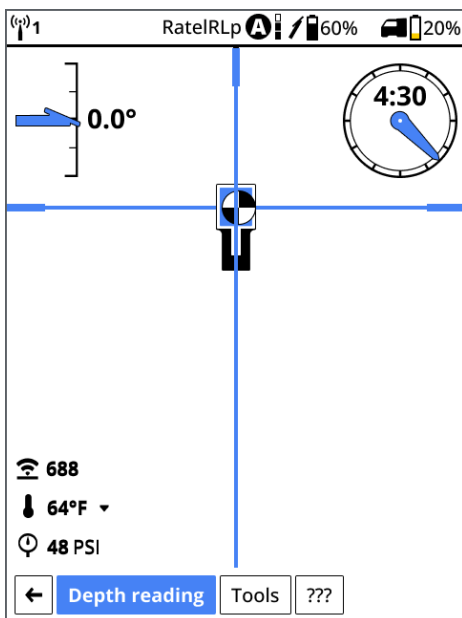

Schermb Lokalisatiemodus

Na het boren

ONDERHOUD VAN LOCATIEZOEKER EN ACCU

STAP 1 VAN 4

Om de locatiezoeker uit te schakelen, selecteert u het aan/uit-pictogram op het startscherm.



STAP 2 VAN 4

Verwijder de accu en controleer de contactpunten ervan en die in het accucompartiment op corrosie en gruis. Reinig en laad op indien nodig.

STAP 3 VAN 4

Veeg de locatiezoeker schoon. Gebruik alleen een reinigingsmiddel zonder schuurmiddelen en een zachte doek om het scherm te reinigen.



Geen hogedrukreiniger gebruiken.

STAP 4 VAN 4

Bewaar de accu en de locatiezoeker in de originele draagtas, beschermd tegen stoten, vocht en extreme temperaturen.



Bewaar de accu niet in de acculader of locatiezoeker.



De opslag- en transporttemperatuur moet tussen -40 °C en 65 °C blijven.

ONDERHOUD VAN ZENDER EN ACCU

STAP 1 VAN 6

Verwijder de zender van de boorkop.

STAP 2 VAN 6

Veeg de zender schoon zodat er geen vuil in het accucompartiment terechtkomt of zich op de schroefdraad van de accukap ophoopt.

STAP 3 VAN 6

Verwijder de accu's uit de zender om deze uit te schakelen.



De zender registreert de actieve gebruiksduur voor garantiedoeleinden. De slaapstand wordt niet meegerekend.

STAP 4 VAN 6

Controleer het accucompartiment, de veren, de kap, de O-ring, de accuadapter en de schroefdraad op gruis. Verwijder eventueel gruis en plaats de accukap terug.



Gebruik geleidend smeermiddel op de schroefdraad als de accukap lastig te draaien is.

STAP 5 VAN 6

Bewaar accu's zo dat ze geen contact maken met metalen voorwerpen of de polen van andere accu's.

STAP 6 VAN 6

Bewaar de zender in de originele systeemdraagtas, waar deze beschermd is tegen stoten en extreme temperaturen.



De opslag- en transporttemperatuur moet tussen -40 °C en 65 °C blijven.

TRANSFER AND MANAGE JOBSITE FILES ON AN LOCATOR

STAP 1 VAN 4

Voordat u begint



U kunt een volledig of onvolledig boorlogboekbestand van de locatiezoeker overzetten naar de DigiTrak LWD-app om het te bewerken, te annoteren en op te slaan. Er is een gratis bedrijfsaccount op het myDCI-portaal vereist om bestanden tussen de locatiezoeker en de LWD-app over te dragen. Een aanvullend abonnement op LWD Cloud vereist om boorlogboeken op te slaan en te delen.

De boorlogboekbestanden van Log-While-Drilling (LWD) worden onbeperkt op de locatiezoeker opgeslagen, maar DCI raadt aan de bestanden te verwijderen nadat ze naar de LWD-app zijn overgezet.

STAP 2 VAN 4

Selectie op het **Start**scherm de optie **Projectlocatiebestanden**.

STAP 3 VAN 4

Op het scherm Projectlocatiebestanden kunt u:

- Het logboekoverzicht bekijken en de logboekdetails voor een boorlogboekbestand bekijken of bewerken
- Een of meer bestanden verwijderen
- Een of meer bestanden naar de DigiTrak LWD-app overdragen

STAP 4 VAN 4

Om een logboekoverzicht te bekijken en gegevens voor een taakbestand te bekijken of te bewerken

1. Selecteer het taakbestand; het bestand wordt automatisch geopend.
 - Op het tabblad **Samenvatting** staan de registratiegeschiedenis, details en parameters.
 - Op het tabblad **Logboekdetails** staan een grafiek per staaf, de hellingshoek, de afstand en eventuele nutsvoorzieningen, spelden en vlaggen.
2. Om de specifieke details van een staaf te bekijken of te bewerken, selecteert u de staaf. U kunt alle details van de staaf bewerken, behalve het staafnummer, de diepte of de hellingshoek.

Vanuit dit scherm kunt u het bestand ook overzetten naar de LWD-app, dit bestand als actief logboek instellen of het bestand verwijderen.



Verwijderen van een logboekbestand kan niet ongedaan worden gemaakt en u kunt een bestand dat naar de LWD-app is overgezet niet opnieuw laden.

BOORLOGBOEKBESTANDEN NAAR DE LWD-APP OVERDRAGEN

STAP 1 VAN 6

Selecteer op de Ares-locatiezoeker vanuit het **Startscherm** de optie **Projectlocatiebestanden** en selecteer vervolgens **Bestanden overdragen**.



Om een boorlogboekbestand naar de LWD-app over te dragen, hebt u de LWD-app op een Windows-computer of smart apparaat en een gratis bedrijfsaccount op het myDCI-portaal nodig. Om bestanden op myDCI op te slaan of te delen, hebt u ook een LWD Cloud-abonnement nodig.



Falcon-gebruikers - DataLogs worden nu boorlogboeken genoemd.

STAP 2 VAN 6

- Selecteer om alle voltooide bestanden over te dragen **Bestanden overdragen**.
- Selecteer om een specifiek voltooid bestand over te dragen het bestand en vervolgens op het detailscherm van het taakbestand de optie **Overdragen**.

STAP 3 VAN 6

Klik op het scherm **Logboekbestand overdragen** op de locatiezoeker op **Gereed om te koppelen** om verder te gaan.

STAP 4 VAN 6

Open de DigiTrak LWD-app op uw mobiele apparaat of computer (met Bluetooth) en tik op **Boorlogboek toevoegen**.



Ga na of Bluetooth op het apparaat of de computer aan is.

STAP 5 VAN 6

Selecteer de locatiezoeker uit de lijst met apparaten.



Als u de locatiezoeker niet op de lijst ziet staan en er geen problemen zijn met Bluetooth op het apparaat of de locatiezoeker, ga dan na of u de meest recente versie van de LWD-app hebt. Mogelijk moet u naar de App Store gaan en de DigiTrak LWD-software opnieuw installeren of updaten.

STAP 6 VAN 6

Nadat de overdracht is voltooid, kunt u het bevestigingsvenster van de app en de app zelf sluiten, of verder werken in de app door de logboekgegevens of de lijst met bestanden te bekijken.

Ga voor meer informatie over werken met LWD-bestanden in de LWD-app om rapporten te maken, te uploaden naar de LWD-cloud of gegevens te delen naar de betreffende pagina. [Handleiding voor DataLog en DigiTrak LWD](#).

Geavanceerde onderwerpen

INFORMATIE OVER UW ARES-LOCATIEZOEKER ONTVANGEN

STAP 1 VAN 3

Ga naar **Instellingen**, scroll omhoog of omlaag en selecteer onder **Systeem** die optie **Over deze locatiezoeker**.

STAP 2 VAN 3

Selecteer op het scherm **Help** de optie **Systeeminformatie**.

STAP 3 VAN 3

Systeeminformatie omvat:

- Serienr.
- Regio
- Onderdeelnummer
- Eerste dag van gebruik
- Looptijd
- Huidige systeemtijd
 - Huidige tijd bewerken - Hiermee gaat u naar het scherm **Datum en tijd**.
- Bluetooth-adres
- Bootloader
- Afbeelding
- DigiRadio
- DSP
- Toepassing
- Licenties van derden (selecteer om te bekijken)

SOFTWARE VAN DE ARES-LOCATIEZOEKER UPDATEN VIA WIFI

STAP 1 VAN 5

Voordat u begint



U kunt software-updates met nieuwe functies en upgrades voor uw locatiezoeker via wifi, inclusief stabiele mobiele hotspots, downloaden. De locatiezoeker verbreekt automatisch de wifi-verbinding nadat de update is voltooid.

Raadpleeg voor meer informatie over het verbinden met wifi op uw locatiezoeker het artikel [Verbinding maken met wifi](#).



Sommige software-updates zijn optioneel. Sommige functies en functionaliteit is/zijn echter niet beschikbaar zonder de huidige software. Als er een software-update beschikbaar is, staat er een bericht op de apparatuurpagina in het myDCI-portaal. U kunt ook in Instellingen op updates controleren.

STAP 2 VAN 5

Scroll vanuit het **Startscherm** omlaag en selecteer **Instellingen**.

STAP 3 VAN 5

Selecteer op de pagina **Instellingen** onder **Systeem** de optie **Software-updates**.

STAP 4 VAN 5

Selecteer het netwerk dat u wilt gebruiken en voer vervolgens het wachtwoord met behulp van de D-pad en de trigger in. De locatiezoeker onthoudt het wachtwoord voor de volgende keer dat u verbinding maakt.



Als een wifi-netwerk verborgen is en zijn SSID niet uitzendt, kunt u er toch verbinding mee maken als u het volgende weet: 1) de netwerknaam of SSID, 2) het type versleuteling dat het netwerk gebruikt, 3) het netwerkwachtwoord.

STAP 5 VAN 5

Na het maken van verbinding controleert de locatiezoeker op updates.

- *Als de software van de locatiezoeker up-to-date is, wordt de huidige versie weergegeven, met een bericht. Select **Sluiten** om terug te gaan naar het menu **Instellingen**.*
- *Als de software van de locatiezoeker een update nodig heeft, klik dan op **Downloaden en installeren** en selecteer vervolgens **Update starten**. Wanneer de update is voltooid, start de locatiezoeker opnieuw op.*
- *Neem als de update mislukt contact op met de klantenservice van DCI.*



Schakel de locatiezoeker niet uit en wissel niet van scherm totdat de update is voltooid. De update kan enkele minuten duren, afhankelijk van de verbindingssnelheid. Zorg dat de accu van de locatiezoeker minimaal halfvol is, zodat de update niet wordt onderbroken.

DE WIFI-VERBINDINGEN VAN DE LOCATIEZOEKER BEHEREN

STAP 1 VAN 5

Voordat u begint



Er is een stabiele wifi-verbinding vereist om te controleren of er software-updates beschikbaar zijn. Bekende netwerken zijn de wifi-netwerken waarmee uw apparaat eerder verbinding heeft gemaakt en die u hebt opgeslagen voor toekomstig gebruik, inclusief de wachtwoorden ervan. U kunt netwerken die u niet meer wilt gebruiken „vergeten” en ze uit de lijst verwijderen.

Als het wachtwoord is gewijzigd, moet u het mogelijk opnieuw invoeren of het opgeslagen netwerk vergeten, opnieuw verbinding maken en het wachtwoord opnieuw invoeren.

STAP 2 VAN 5

Ga naar **Instellingen**, scroll omlaag en selecteer onder **Netwerken** de optie **Wifi**

STAP 3 VAN 5

Selecteer onder **Bekende netwerken** het netwerk dat u wilt vergeten en uit de lijst wilt verwijderen.

STAP 4 VAN 5

Selecteer **Dit netwerk vergeten** en vervolgens **Vergeten**.

STAP 5 VAN 5

Sluit het scherm **Wifi** om terug te gaan naar het scherm **Instellingen**.

FREQUENTIES HANDMATIG SELECTEREN

STAP 1 VAN 10

Voordat u begint



Bij projectlocaties met lastige interferentie kan een ervaren boormeester de frequentiebanden handmatig selecteren. Nadat u de verwachte boordiepte hebt ingesteld, loopt u het voorgestelde boortraject af en vergelijkt u vervolgens de haalbare diepte van de signalen met elkaar. Selecteer een mogelijke frequentieband als in behandeling, selecteer het **vermogensniveau *** van het signaal, voeg indien nodig wapeningsstaal toe, loop vervolgens verder het boortraject af, maak vergelijkingen en selecteer een tweede band of vervang een band door een beter werkende.

Nadat u hebt vastgesteld dat u de twee beste frequentiebanden voor de taak hebt geselecteerd, kunt u deze via Bluetooth in de zender laden en, na het gelijktijdig kalibreren van beide banden en vermogensniveaus, beginnen met lokaliseren.

Handmatige selectie biedt ook een optie **Snelle keuze** die de twee best werkende frequentiebanden voorstelt. Als u na het aflopen van uw boortraject besluit dat de twee voorgestelde frequentiebanden het meest geschikt zijn voor de taak, kunt u ze allebei tegelijk laden.

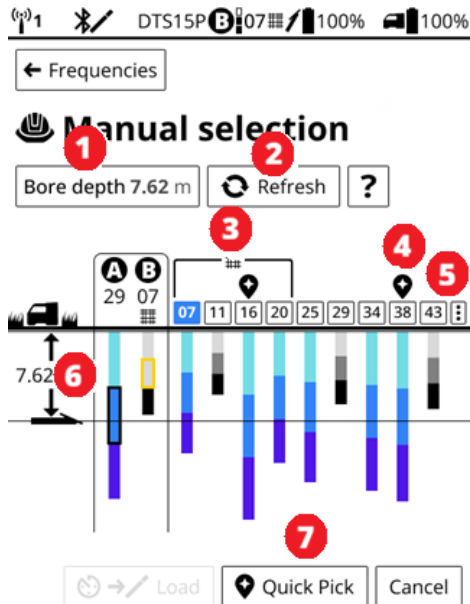

1. Knop boordiepte. Hiermee wijzigt u de boordieptelijn.
2. **Vernieuwen**. Hiermee scant u opnieuw naar alle nieuwe frequenties, maar behoudt u de frequenties die in de wachtrij staan.
3. Momenteel geselecteerde frequenties om te laden (frequenties in de wachtrij hebben een klokpictogram erboven).
4. Wapeningstaalfrequenties (07 (geselecteerd), 11, 16, 20) voor passieve interferentie.
5. Pictogram Snelle keuze. Voorgestelde frequenties voor snel laden.
6. Scanopties. Gebruiken om ruispieken te verhelpen en de kleuren van de dieptebalk te resetten.
7. Gewenste boordiepte en dieptelijn.
8. **Snelle keuze**. Hiermee laadt u frequenties die met het pictogram Snelle keuze zijn gemarkeerd.



Falcon-gebruikers - Handmatige frequentieselectie in lijkt misschien op frequentieoptimalisatie in Falcon, met vergelijkbare stappen en schermen. Een duidelijk verschil is dat na het instellen van een boordiepte de grafiek de door elke band bereikte diepte in plaats van de ruis weergeeft. De grafiek toont ook uw maximale boordiepte, zodat u zeker kunt zijn dat de gekozen banden de klus zullen klaren. Omhoog en Omlaag zijn vervangen door A en B. U hoeft niet meer bij te houden hoe de accu's geplaatst zijn. Met de nieuwe en kunt u zowel breedband als wapeningsstaal in dezelfde zender gebruiken.

STAP 2 VAN 10

Selecteer op het **Start**scherm de optie **Configuratie projectlocatie** en vervolgens **Frequenties**.

STAP 3 VAN 10

Selecteer op het scherm **Frequenties** de optie **Nieuwe frequenties** en vervolgens **Handmatige selectie**. Lees het online-helpscherm en selecteer vervolgens **Start omgevingsscan**.



Tijdens de omgevingsscan staat de zender in de stand-bymodus zonder signaal. Voordat de frequenties worden geladen, wordt de locatiezoeker geactiveerd als de locatiezoeker zich binnen het Bluetooth-bereik 2-3 m bevindt. Als het laden van frequenties mislukt, probeer dan een wake-up roll op de zender en probeer opnieuw frequenties te laden. Als het probleem aanhoudt, neem dan contact op met DCI Support.

STAP 4 VAN 10

Selecteer **Boordiepte** en voer de grootst mogelijke boordiepte in die voor deze taak wordt verwacht. De boordieptelijn past zich aan. Banden die deze diepte niet kunnen bereiken, nemen grijstinten aan, en banden die deze diepte wel kunnen bereiken, nemen blauwtinten aan. De verschillende tinten geven de vermogensniveaus weer, waarbij het geselecteerde vermogensniveau is omlijnd.



Falcon-gebruikers - Met de handmatige selectie van Ares kunt u een band selecteren en deze op in behandeling zetten, de boordiepte wijzigen en naar een ander gebied gaan, en „Vernieuwen” selecteren om opnieuw te scannen.

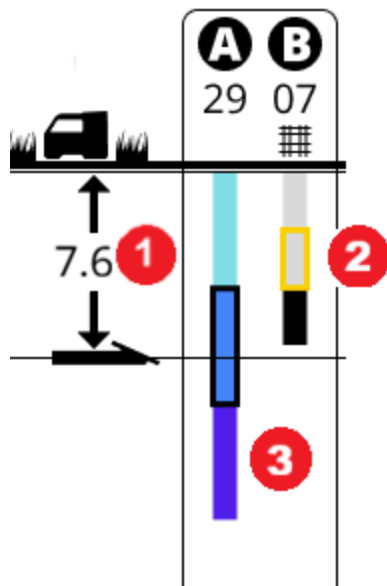

1. Boordiepte
2. A is ingesteld op band 29 bij standaardvermogen (zwarte omlijning). De dieptebalk is blauw en reikt tot voorbij de boordiepte.
3. B is ingesteld op band 07 bij standaardvermogen (gele omlijning) met wapeningsstaal. De dieptebalk is grijs omdat deze de boordiepte niet bereikt.



Als een band tijdens een scan op enig moment de boordiepte niet kan bereiken, wordt deze grijs. U kunt het pictogram voor scanopties (drie verticale stippen) rechts van de bandnummers selecteren om de grafiek te resetten.

STAP 5 VAN 10

Naarmate u het boortraject volgt en gebieden met veel interferentie of andere booruitdagingen tegenkomt, kunt u de weergegeven banden vergelijken:

- De voorgestelde banden voor **Snelle keuze** Banden voor
- **Wapening**
- Momenteel toegewezen banden **A** of **B**.

Wanneer u een nieuwe band hebt gevonden die u wilt gebruiken, selecteer dan het bandnummer. Het scherm **Configureren** verschijnt.

STAP 6 VAN 10

Op het scherm **Configureren** kunt u:

1. De band aan **A** of **B** toewijzen .
2. Het vermogensniveau * van de zender selecteren.
3. Een wapeningsstaalsignaal toevoegen om te helpen met passieve interferentie * .

In de rubriek In afwachting worden alle eerder geselecteerde of geladen banden weergegeven, zodat u deze gemakkelijk kunt vergelijken met nieuwe banden. U kunt een of beide banden vervangen als u een beter werkende band vindt.



Falcon-gebruikers - Anders dan bij Falcon-zenders, bieden alle vermogensniveaus de hoogste gegevensoverdrachtssnelheid.

STAP 7 VAN 10

Om wapeningsstaal toe te voegen

Scan het gedeelte van de boring waar u denkt problemen te kunnen ondervinden met passieve interferentie/wapeningsstaal, nogmaals. De locatiezoeker selecteert de beste Sub-K-frequentie voor de banden 0,3, 0,5 en 0,7 kHz.

1. Selecteer op het scherm **Wapeningsstaal toevoegen** de optie **Boordiepte bij wapeningsstaal**.
2. Vergelijk het signaal voor de dieptesignaalopties.
3. Selecteer het **Dieptesignaal wapeningsstaal**.
4. Selecteer **Opslaan**.



Ga om de frequentiebanden nauwkeuriger af te stellen naar het gebied met wapeningsstaal en voer een nieuwe scan uit.



Het toevoegen van een dieptesignaal voor wapeningsstaal vermindert het dieptebereik van de geselecteerde band.

STAP 8 VAN 10

Selecteer op het scherm **Configureren** de optie **In wachtrij plaatsen** om verder te gaan.

Op het scherm **Handmatige selectie** kunt u het beoogde boortraject blijven aflopen en naarmate de omstandigheden veranderen de boordiepte wijzigen, de frequenties opnieuw scannen met **Vernieuwen** en banden selecteren.

Banden met een ruistoon die op wapeningsstaal lijkt, zijn voorzien van het wapeningsstaalpictogram.





De banden die gemarkeerd zijn met het pictogram „Snelle keuze” zijn mogelijk niet altijd de beste banden voor een specifieke locatie, maar wel de beste banden voor het gehele boortraject dat tot nu toe is afgelopen.

STAP 9 VAN 10

Als u tevreden bent met de banden die nog in de wachtrij staan of de snelle keuzes, selecteer dan **Laden**. Hiermee laadt u de in afwachting zijnde banden voor vergelijking met de huidige banden.

Op het scherm **Controleren en bevestigen** kunt u de banden in de wachtrij vergelijken met de huidige banden en vervolgens naar **Terug naar scannen** gaan of verdergaan met het selecteren van banden.

Ga wanneer u tevreden bent met uw keuze terug naar het Bluetooth-bereik van de zender en selecteer **Laden** om de nieuwe banden aan de zender te koppelen.



Loop voordat u de banden laadt het beoogde boortraject nogmaals af, of ga in ieder geval terug naar de gebieden met de meeste interferentie of het diepste deel van de boring om te controleren of banden in de wachtrij de boordiepte zullen bereiken.

STAP 10 VAN 10

Zorg dat de locatiezoeker zich binnen het Bluetooth-bereik (13-15 feet (3-4 m)) van de zender bevindt, controleer de Bluetooth-verbinding op de statusbalk en selecteer vervolgens **Kalibratie** om verder te gaan.



Ga voor meer informatie naar het artikel [Kalibreren](#) in het hoofdstuk Configuratie projectlocatie.



Kalibratie is vereist telkens wanneer u uw boorkop vervangt of nieuwe frequenties selecteert, inclusief het toevoegen of verwijderen van wapeningsstaal uit een of beide opgeslagen banden.

WOORDENLIJSTDEFINITIES

*VERMOGENSNIVEAU

De heeft drie vermogensmodi om het signaalsterkte en de batterijduur in balans te brengen. Gewoonlijk verkort een hoge signaalsterkte de batterijduur en verlengt een lage signaalsterkte de batterijduur.

*PASSIEVE INTERFERENTIE

Bronnen van passieve interferentie zijn onder andere metalen leidingen, wapeningsstaal, greppelplaten, schanskorven, voertuigen, zout water, zoutkoepels, geleidend aardmateriaal, zoals ijzererts.

ZENDERINFORMATIE BEKIJKEN OP EEN

STAP 1 VAN 4

U kunt de zenderinformatie bekijken op de statusbalk op alle hoofdschermen van de locatiezoeker.

1. Model van actieve zender
2. Actieve band en frequentie
3. Vermogensmodus
4. Oplaadniveau accu



Als er ondergronds handmatig een frequentiewijziging is uitgevoerd met behulp van een rolsequentie, kan het zijn dat de statusbalk de huidige band niet weergeeft.

Op de detailpagina's **Zender** vindt u aanvullende informatie, zoals looptijd, garantie, softwareversie, Bluetooth-details en garantievoorwaarden.



Als de zender niet via Bluetooth met de locatiezoeker is verbonden, ziet u op de detailpagina de laatst bekende status en informatie. De informatie wordt bijgewerkt wanneer de zender weer verbinding maakt.

STAP 2 VAN 4

Klik op het **Start**scherm op de optie **Configuratie projectlocatie** en vervolgens **Zenders**.

STAP 3 VAN 4

Selecteer op de zenderlijst het pictogram **Details** naast de zender waarover u informatie wilt.

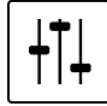

STAP 4 VAN 4

Selecteer in het menu **Zendergegevens** de informatie die u voor de actieve zender wilt bekijken.

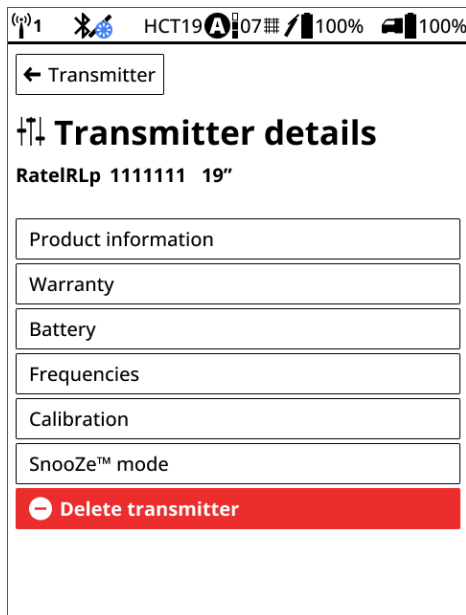

Falcon-gebruiker - U kunt de laatst opgeslagen informatie van elke zender waaraan de locatiezoeker is gekoppeld bekijken. De momenteel actieve zender heeft een vinkje. Als de actieve zender via Bluetooth is verbonden, zijn de gegevens actueel.

INDICATOR OVERVERHITTING ZENDER (TEMPERATUURINDICATOR)

DigiTrak-zenders (Tx), met uitzondering van DucTrak, hebben oververhittingsindicatoren (temp.indicator) op de voorste eindkap.

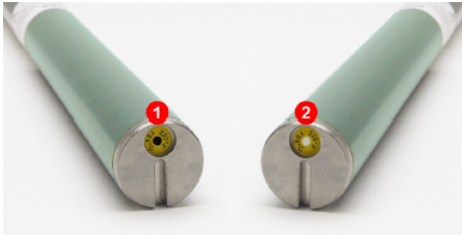

1. Zwarte temperatuurindicator
2. Normaal witte temperatuurindicator

De temperatuurindicator heeft een gele buitenste ring met een temperatuurgevoelige witte indicator in het midden. Als de middelste temperatuurindicator zwart is, is de zender blootgesteld aan een te hoge temperatuur van meer dan 104 °C en mag deze niet meer worden gebruikt. De garantie zou dan ook komen te vervallen.



De DCI-garantie dekt geen zenders die oververhit zijn geraakt of waarvan de temperatuurindicator is verwijderd.



-accu's hebben ook een temperatuurindicator. De accu schakelt zichzelf uit als de accutemperatuur boven komt en de temperatuurindicator op de accu zwart wordt. De zender registreert mogelijk geen temperaturen boven deze limiet. Een zwarte of grijze indicator maakt de garantie ongeldig.

TEMPERATUURWAARSCHUWINGEN VAN DE ZENDER

STAP 1 VAN 6

DigiTrak-zenders (Tx), met uitzondering van DucTrak, hebben een ingebouwde digitale thermometer. De normale temperatuur onder de grond ligt tussen 63° en 104° F. De Tx-temperatuur verschijnt onderaan het scherm van de locatiezoeker en op de schermen van het externe display.



Stop het boren wanneer de temperatuur snel stijgt.
Temperaturen boven 44° C zijn niet gebruikelijk.

STAP 2 VAN 6

Als de temperatuur van de zender (Tx) boven de 16° C stijgt, geven de locatiezoeker en het externe display waarschuwingssignalen af en verandert het temperatuurpictogram op de locatiezoeker of het externe display.

Tx temperatuur: 16° C tot
36° C



Waarschuwingstonen: Dubbele pieptoon (piep-piep) voor elke stijging van 7 °F.



Houd rekening met een stijgende temperatuurtrend.

STAP 3 VAN 6

Tx temperatuur: 40° C tot
44° C



Waarschuwingstonen: Twee dubbele pieptonen (piep-piep; piep-piep) voor elke stijging van 7 °F.



Koel de zender af.

STAP 4 VAN 6

Tx temperatuur: 48° C tot
56° C



Waarschuwingstonen: Drie dubbele pieptonen (piep-piep, piep-piep, piep-piep) voor elke temperatuurstijging van 3,9° C.



Koeling is cruciaal om onherstelbare schade te voorkomen.

STAP 5 VAN 6

Tx temperatuur: 60° C en
hoger (knipperend
pictogram)



Waarschuwingstonen: Drie dubbele pieptonen (piep-piep, piep-piep, piep-piep) voor elke 20 seconden op de locatiezoeker en 5 seconden op het externe display.



De zender is blootgesteld aan gevaarlijke booromstandigheden.
Temperaturen boven 85° C kunnen onherstelbare schade aan de zender veroorzaken.



-accu's hebben ook een temperatuurindicator. De accu schakelt zichzelf uit als de accutemperatuur boven komt en de temperatuurindicator op de accu zwart wordt. De zender registreert mogelijk geen temperaturen boven deze limiet. Een zwarte of grijze indicator maakt de garantie ongeldig.

STAP 6 VAN 6

De zender registreert de maximale temperatuur waaraan deze is blootgesteld. Gebruik het scherm Zenderinfo om deze informatie te bekijken. Zie „Zenderinformatie opvragen“ voor de werkwijze.

BESPAAR ACCUSTROOM MET DE SLAAPSTAND EN

STAP 1 VAN 3

Voordat u begint



Alle DCI-zenders hebben een standaard slaapstand om de levensduur van de accu te verlengen wanneer de zender niet actief wordt gebruikt.

Naast de standaard slaapstand hebben de DigiTrak SuperCore en Classic-Core zenders een optionele die het signaal uitschakelt wanneer de zender actief aan het boren is, om de levensduur van de accu te verlengen.

Standaardmodus versus

Standaardmodus: Als de zender gedurende meer dan 15 minuten niet draait (minder dan 5°), wordt het signaal uitgeschakeld. Wanneer het boren wordt hervat en de boormeester een snelle wake-up roll uitvoert, wordt de zender „geactiveerd” en wordt het signaal hervat. Bij een normale werkdag kan een acculading meerdere dagen meegaan.

Snooze-modus

Bij langere boorgaten met DigiTrak SuperCore- en Classic-Core-zenders kunt u de Snooze-modus inschakelen om de levensduur van de accu met enkele dagen of weken te verlengen door te voorkomen dat de zender een signaal verzendt. Terwijl de zender zich in het boorgat bevindt, kan een specifiek rolcommando het signaal opnieuw activeren om de diepte en hellingshoek te controleren en het signaal vervolgens weer voor de benodigde tijd deactiveren. Hoewel deze functie is ontworpen als back-up voor gebruikers van draadkabels om een locatiebepaling ter plaatse te verifiëren, wordt deze vaak gebruikt wanneer er een tweede tandemzender met een nieuwe, volledig opgeladen accu in een lange boring nodig is.

De SnooZe-modus kan alleen worden in- en uitgeschakeld wanneer het apparaat zich boven de grond bevindt en via Bluetooth is verbonden met de Ares-locatiezoeker. Door de SnooZe-modus uit te schakelen, keert de zender terug naar de standaardmodus en de slaapmodus van 15 minuten zonder rotatie.

De zender registreert hoe lang het apparaat stilstaat en niet roteert.

Standaardmodus met uit

- **Tot 15 minuten zonder rotatie**, de zender zendt een signaal uit.
- **Na 15 minuten zonder rotatie**, de zender stopt met uitzenden van een signaal. Dit is de slaapstand. Gebruik een snelle wake-up roll om het signaal te herstellen.

Aan en signaal aan

- **Tot 15 minuten zonder rotatie**, de zender zendt een signaal uit.
- **Na 15 minuten zonder rotatie**, de zender stopt met uitzenden van een signaal. Dit is de slaapstand. Gebruik een snelle wake-up roll om het signaal te herstellen.
- **Na 75 minuten zonder rotatie** zendt de zender geen signaal uit; als de rotatie opnieuw begint, blijft het signaal uit. Gebruik een snelle wake-up roll en een RRS4 roll om het signaal te herstellen.
- Om het signaal met rotatie uit te schakelen, gebruikt u een RRS4-rol.

aan en signaal uit

- Geen signaal met of zonder rotatie.
- Gebruik om het signaal in te schakelen een snelle wake-up roll en vervolgens een RRS4 roll

Looptijd bijhouden

Als de zender niet draait en naar de slaapstand gaat (na 15 minuten zonder rotatie), wordt de looptijd niet geregistreerd. De looptijd wordt op alle andere momenten bijgehouden, ook in (met of zonder signaal) en de 15 minuten voordat de zender naar de slaapstand gaat.



Een zender in slaapstand kan geen commando's accepteren, noch via Bluetooth, noch via rolsequenties, totdat er een snelle wake-up roll is uitgevoerd.

STAP 2 VAN 3

SLEEP MODE WITH SNOOZE ENABLED

De zender registreert hoe lang het apparaat stilstaat en niet roteert.

Standaardmodus met uit

- **Tot 15 minuten zonder rotatie**, de zender zendt een signaal uit.
- **Na 15 minuten zonder rotatie**, de zender stopt met uitzenden van een signaal. Dit is de slaapstand. Gebruik een snelle wake-up roll om het signaal te herstellen.

Aan en signaal aan

- **Tot 15 minuten zonder rotatie**, de zender zendt een signaal uit.
- **Na 15 minuten zonder rotatie**, de zender stopt met uitzenden van een signaal. Dit is de slaapstand. Gebruik een snelle wake-up roll om het signaal te herstellen.
- **Na 75 minuten zonder rotatie** zendt de zender geen signaal uit; als de rotatie opnieuw begint, blijft het signaal uit. Gebruik een snelle wake-up roll en een RRS4 roll om het signaal te herstellen.
- Om het signaal met rotatie uit te schakelen, gebruikt u een RRS4-rol.

aan en signaal uit

- Geen signaal met of zonder rotatie.
- Gebruik om het signaal in te schakelen een snelle wake-up roll en vervolgens een RRS4 roll

Looptijd bijhouden

Als de zender niet draait en naar de slaapstand gaat (na 15 minuten zonder rotatie), wordt de looptijd niet geregistreerd. De looptijd wordt op alle andere momenten bijgehouden, ook in (met of zonder signaal) en de 15 minuten voordat de zender naar de slaapstand gaat.

STAP 3 VAN 3

Signaal ondergronds dempen opheffen

is ingeschakeld in stand-by met een signaal. U kunt het signaal dempen met een RSS4-sequentie en het vervolgens weer inschakelen met een andere RSS4-sequentie. Elke RSS4 schakelt tussen gedempt signaal en niet-gedempt signaal.



Wanneer met gedempt signaal is ingeschakeld, kunt u geen bandwisselmethoden gebruiken, zoals 10-2-7, RRS3 of de tilt-methode.

RRS4 - ZENDERSIGNAAL IN IN- EN UITSCHAKELEN

STAP 1 VAN 3

Voordat u begint



De Repeated Roll Sequence 4 (RRS4) zet het signaal van een zender in aan en uit. De procedure kan handmatig worden of met behulp van de XR-app van het Aurora-scherm worden uitgevoerd.

1. Voer een snelle wake-up roll uit om te controleren of de zender niet in de slaapstand staat.
2. Maak een referentiemarkering op de boorstreng op de huidige klokpositie.



Als de Snooze-modus uit is, wordt de RRS4-rol genegeerd.

STAP 2 VAN 3

Start de RRS4-rolsequentie.

1. Houd het referentiepunt van de zender op de juiste positie en houd de zender minimaal 40 seconden stil.
2. Voltooi binnen 30 seconden één volledige rotatie met de klok mee (± 2 klokposities) van het referentiepunt en houd vervolgens de klokpositie 15 seconden vast (± 5 seconden).
3. Herhaal de rotatie nog drie keer, voor een totaal van vier rotaties (RRS4).

STAP 3 VAN 3

Na de vierde rotatie zou het signaal binnen 60-80 seconden terug moeten komen. Als het signaal niet terugkeert, herhaal dan de RRS4-stappen.



Beste werkwijze. Als er veel staven in de grond zitten, trek dan de laatste staaf gedeeltelijk terug en draai de staaf een paar keer rond om zeker te zijn dat de staaf gemakkelijk kan draaien zonder „in de knoop” te raken.



Tel de rotaties zorgvuldig. Als er een signaal is, veroorzaken drie rotaties (RRS3) een bandwisseling. Om te bevestigen dat de moduswijziging succesvol was, controleert u op de locatiezoeker zowel de band „Omhoog”- als „Omlaag”. Voor meer informatie kunt u de DCI DigiGuide-app raadplegen.

Storingzoeken

STORINGZOEKEN: BLUETOOTH IS NIET VERBONDEN

STAP 1 VAN 6

Voordat u begint



Er is een actieve Bluetooth-verbinding op de locatiezoeker vereist om te koppelen met de zender voor het laden van frequenties, en om verbinding te maken met een smart apparaat voor de Log While Drilling (LWD)-app.

Bluetooth is altijd ingeschakeld wanneer de locatiezoeker aan is, behalve wanneer de locatiezoeker tijdens de configuratie van de projectlocatie actief frequenties scant. Als het niet lukt om verbinding te maken met een zender of de LWD-app, controleer dan de statusbalk van de locatiezoeker op het Bluetooth-foutpictogram.

Probeer een of meer van deze stappen om het probleem op te lossen.

Bluetooth is beschikbaar
maar niet verbonden.



STAP 2 VAN 6

Af en aan verbinding

Als de zender geen stabiele Bluetooth-verbinding behoudt binnen een afstand van 10 feet (3 m), controleer dan of de sleuven in de boorkop vrij zijn van modder en gruis. Door de behuizing boven de grond te plaatsen, wordt ook het Bluetooth-bereik vergroot.

STAP 3 VAN 6

Locatiezoeker uit- en weer inschakelen

Schakel de locatiezoeker met ingeschakelde zender uit. Wacht een paar seconden en trek dan 2-3 seconden aan de trigger om de locatiezoeker opnieuw op te starten.

Als het ledlampje van de zender blauw brandt, zijn de zender en de locatiezoeker verbonden. U kunt ook controleren of er gegevens door de locatiezoeker worden ontvangen.

STAP 4 VAN 6

De zender uit de locatiezoeker verwijderen en opnieuw toevoegen



a. Selecteer op het Startscherm het zenderpictogram.

b. Selecteer op de pagina Zender het pictogram Details.

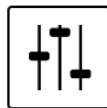

c. Selecteer **Zender verwijderen** en de optie **Verwijderen**.

d. De locatiezoeker maakt opnieuw verbinding met de zender en voegt deze toe aan de lijst met zenders. Selecteer de zender om deze opnieuw toe te voegen.

STAP 5 VAN 6

Bluetooth op de locatiezoeker resetten

1. Selecteer vanuit het startscherm **Instellingen**.
2. Selecteer op de pagina Instellingen onder **Netwerk** de optie **Bluetooth**.
3. Select **Bluetooth resetten**.

STAP 6 VAN 6

Als het probleem aanhoudt, neem dan contact op met de klantenservice van DCI.

Referentie

SPECIFICATIES

Product-ID: DR-ARES

Modelnummer: AEO2

Ontvangstfrequenties: 0,33 tot 45,0 kHz

Nauwkeurigheid ¹: ±5 % van dieptemeting

Telemetriekanalen ²: 4

Telemetriebereik ³: Tot 900 m

Doelmodusbereik ⁴: 10,6 m

Stuurbereik links/rechts: Bereik van zender

Stroombron: Lithium-ion accupakket

Levensduur accu: 8-12 uur

Functies: Menugestuurd

Bedieningselementen: Vierweg D-pad en trigger

Grafische weergave: Full-color LCD

Audio-uitvoer: Pieper

Spanning, stroom: 14,4 VDC nominaal, 390 mA max.

Bedrijfstemperatuur: -20 °C tot 60 °C

Afmetingen: 15 x 5,5 x 12,7 in (38,1 x 13,97 x 32,26 cm)

Gewicht (inclusief accu): 4,02 kg

Compatibele zenders: DTS15p, DT15p

Compatibele displays: Compatibele externe displays: Aurora

Garantieperiode: Eén jaar vanaf aankoopdatum

(1) Binnen gespecificeerd dieptebereik voor elk zendermodel.

(2) Lokale telemetriefrequenties en vermogensniveaus beschikbaar op digital-control.com.

(3) Telemetriebereik is afhankelijk van het externe display en de optionele externe ontvangstantenne.

(4) Vereist een Aurora-display.

CONFORMITEIT

Deze apparatuur voldoet aan de volgende eisen: Deel 15 van de regels van de FCC; de licentievrije RSS(s) van Innovation, Science and Economic Development Canada; de ACMA-standaard voor radiocommunicatie (2021) zoals te vinden in de algemene regels voor radiocommunicatieapparatuur van ACMA (2021). De werking is onderworpen aan de volgende twee voorwaarden: (1) deze uitrusting mag geen schadelijke interferentie veroorzaken, en (2) deze uitrusting moet bestand zijn tegen alle ontvangen interferentie, inclusief interferentie die ongewenste werking kan veroorzaken.

L'émetteur/récepteur exempt de licence contenu dans le présent appareil est conforme aux CNR d'Innovation, Sciences et Développement économique Canada applicables aux appareils radio exempts de licence. L'exploitation est autorisée aux deux conditions suivantes : 1. L'appareil ne doit pas produire de brouillage; 2. L'appareil doit accepter tout brouillage radioélectrique subi, même si le brouillage est susceptible d'en compromettre le fonctionnement



DCI is verantwoordelijk voor de conformiteit met de FCC in de Verenigde Staten. Wijzigingen of aanpassingen aan DCI-apparatuur die niet uitdrukkelijk door DCI zijn goedgekeurd en uitgevoerd, maken de beperkte garantie van de gebruiker en de FCC-autorisatie voor het gebruik van de apparatuur ongeldig.

Digital Control Incorporated

19625 62nd Ave S, Suite B103, Kent WA 98032;

Tel. +1.425.251.0559 of +1.800.288.3610 (VS/Canada).

Om een regionaal kantoor te vinden, tikt u op **Contact** op de menubalk van de DigiGuide of op de laatste pagina van de pdf-versie van de DigiGuide.

De DR-ARES bevat een Bluetooth Smart Ready-module, model #BT121, FCC ID QOQBT121. BT121 werkt op een frequentie van 24,02 - 2480 MHz. Het maximale uitgangsvermogen bedraagt 0,013 W.

DigiTrak-locatiezoekers zijn volgens de Richtlijn radioapparatuur 2014/53/EU geclassificeerd als radioapparatuur van klasse 2 en het gebruik ervan is mogelijk niet legaal of vereist in sommige landen een gebruikersvergunning. Voor een lijst met beperkingen kunt u het artikel „CE-conformiteitsverklaringen voor producten” raadplegen op www.digital-control.com of op verzoek via productcompliance@digital-control.com.

Octrooien - <https://www.digital-control.com/patents/>

Handelsmerken - <https://www.digital-control.com/trademarks/>

SPECIFICATIES DTS15P SUPERCORE ALL-IN-ONE TX



Product-ID: DTS15p

Beschrijving:

Modelnummer: RTP

Kleur label: Donkerblauw

Functies

- Breedband
- Sub-kHz wapeningsstaal
- Vloeistofdruk
- Multipower
- Bluetooth
- Uitgebreid langeafstand
- Uitgebreide accu
- Snooze-modus
- Geassembleerd in de VS

Compatibele locatiezoeker:

Zendfrequenties:

- Breedband: diepte en data 4,5 kHz tot 45 kHz; 8100 frequenties
- Sub-k: Diepte 330 Hz tot 750 Hz, data 4,5 kHz tot 23,5 kHz; 3884 frequenties

Lengte/diameter: 38 cm / 3,23 cm

Klokresolutie: 24

Diepte-/gegevensbereik afhankelijk van vermogensniveau ⁽¹⁾(2)

Breedband

- Hoog: tot 49 m / 85 m
- Standaard: tot 43 m / 67 m
- Laag: tot 30 m / 52 m

Sub-kHz wapeningsstaal

- Hoog: tot 24 m / 76 m
- Standaard: tot 23 m / 61 m
- Laag: tot 15 m / 49 m

Type accu:

DCI SR40 SuperCell-R Li-Ion oplaadbaar 7,2 V

(vereist DigiTrak Li-Ion-opladerset)

Zie Technische specificaties voor meer informatie.

Levensduur accu afhankelijk van vermogensniveau:

- Hoog: tot 24 uur
- Standaard: tot 80 uur
- Laag: tot 150 uur
- Slaapstand: >2200 uur

Resolutie hellingshoek en vloeistofdruk

- Hellingshoek - Standaard: $\pm 0,1$ % bij volledig bereik
- Druk - Standaard: 1 psi bij 0 - 250

Temperatuurweergave/-resolutie: -4 F tot 219 F @ 7 F res (-20 C tot 104 C @ 4 C res)

Spanning/stroom: max. 7,2 V / 5,33 Ah

Gewicht (zonder accu's): 1,72 lb (780 gr) / 1,330 lb (603 gr)

Bedrijfsomgeving

- Temperatuur 104 °C⁽³⁾

Garantieperiode:

- 3 jaar of 500 uur, afhankelijk van wat het eerst wordt bereikt. Optionele verlengde garantie van 5 jaar of 750 uur.
- Garantie vervalt als temperatuurindicator grijs/zwart wordt bij temperaturen boven: 104 °C

(1) Gegevensbereik is gebaseerd op het gebruik van Max. modus.

(2) Bereikcijfers gebaseerd op SAE-norm J2520. Het werkelijke bereik en de levensduur van de accu kunnen afhankelijk van de behuizing van de zender, de frequentie en andere factoren variëren.

(3) Voor de veiligheid schakelt de SuperCell-R-accu zichzelf uit bij 80 °C.

CONFORMITEITSBEOORDELINGEN

Deze apparatuur voldoet aan de volgende eisen: Deel 15 van de FCC-regels; Industry Canada-normen voor licentievrije RSS; ACMA-norm Radiocommunicatie (korteafstandsapparaten) (2014). De werking is onderworpen aan de volgende twee voorwaarden: (1) deze uitrusting mag geen schadelijke interferentie veroorzaken, en (2) deze uitrusting moet bestand zijn tegen alle ontvangen interferentie, inclusief interferentie die ongewenste werking kan veroorzaken.

SPECIFICATIES DT15P ARES CLASSIC-CORE 15IN ALL-IN-ONE TX



Product-ID: DT15p

Beschrijving: Ares Classic-Core

Modelnummer: BTP

Kleur label: Groen

Funcities

- Breedband
- Sub-kHz wapeningsstaal
- Vloeistofdruk
- Multipower
- Bluetooth
- Snooze-modus
- Geassembleerd in de VS

Compatibele locatiezoeker:

Zendfrequenties:

- Breedband: diepte en data 4,5 kHz tot 45 kHz; 8100 frequenties
- Sub-k: Diepte 330 Hz tot 750 Hz, data 4,5 kHz tot 23,5 kHz; 3884 frequenties

Lengte/diameter: 38 cm / 3,17 cm

Klokresolutie: 24

Diepte-/gegevensbereik afhankelijk van accu en vermogensniveau ⁽¹⁾⁽²⁾

- Breedband
 - Hoog: tot 38 m / 64 m
 - Standaard: tot 30 m / 55m
 - Laag: tot 25 m / 49 m

- Sub-kHz wapeningsstaal
 - Hoog: tot 20 m / 52 m
 - Standaard: tot 20 m / 46 m
 - Laag: tot 14 m / 37 m

Type accu

- Li DCI SuperCell - Dubbele lithiumbatterij C-celformaat, niet-oplaadbaar, 3,6 V
- LiR 21700 5.000 mAh - Oplaadbare Li-batterij 4,1 V (vereist een DCI FTA-adapter en een specifieke maat 21700)
- Twee alkaline C-batterijen 1,5 V

Levensduur accu afhankelijk van vermogensniveau en type accu

- Hoog: LiR*/SuperCell tot 12 uur/24 uur
- Standaard: LiR*/SuperCell tot 30 uur/80 uur
- Laag: alkaline/LiR*/SuperCell tot 40 uur/50 uur/150 uur
- Slaapstand: alkaline/SuperCell tot 400 uur/2200 uur

Resolutie hellingshoek en vloeistofdruk

- Hellingshoek - Standaard: $\pm 0,1$ % bij volledig bereik
- Druk - Standaard: 1 psi bij 0 - 250

Temperatuurweergave/-resolutie: -4 F tot 219 F @ 7 F res (-20 C tot 104 C @ 4 C res)

Gewicht (zonder accu's): 1,82 lb (825 gr) / 1,58 lb (720 gr)

Bedrijfsomgeving

- Temperatuur <104 °C

Garantieperiode: 3 jaar of 500 uur, afhankelijk van wat het eerst wordt bereikt.

- (1) Gegevensbereik is gebaseerd op het gebruik van Max. modus.
- (2) Bereikcijfers gebaseerd op SAE-norm J2520. Het werkelijke bereik en de levensduur van de accu kunnen afhankelijk van de behuizing van de zender, de frequentie en andere factoren variëren.

CONFORMITEITSBEOORDELINGEN

Deze apparatuur voldoet aan de volgende eisen: Deel 15 van de FCC-regels; Industry Canada-normen voor licentievrije RSS; ACMA-norm Radiocommunicatie (korteafstandsapparaten) (2014). De werking is onderworpen aan de volgende twee voorwaarden: (1) deze uitrusting mag geen schadelijke interferentie veroorzaken, en (2) deze uitrusting moet bestand zijn tegen alle ontvangen interferentie, inclusief interferentie die ongewenste werking kan veroorzaken.

VEREISTEN BOORBEHUIZING ZENDER

Voor een maximaal zendbereik en een optimale levensduur van de accu moeten de sleuven in de boorkop aan minimale afmetingseisen voldoen en correct gepositioneerd zijn. De zenders van DCI vereisen minimaal drie sleuven die gelijkmatig verdeeld zijn over de omtrek van de boorkop. DCI-zenders passen in standaard behuizingen, maar in sommige gevallen is er een adapter voor de accukap nodig.

Meet de lengte van de sleuven aan de binnenkant van de boorkop; de sleuven moeten minimaal 1,6 mm breed zijn.

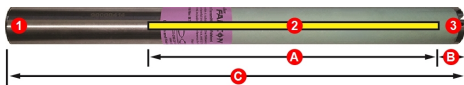

1. Accukap
2. Sleufpositie

3. Voorste eindkap

A. Sleuflengte

B. Sleufpositie

C. Zenderlengte

Transmitter	A Minimum	B Maximum	C Length	Diameter
24-in	18.0"	1.0"	24"	1.25"
19-in	13.0"	1.0"	19"	1.25"
15-in	9.0"	1.0"	15"	1.25"
8-in	4.0"	1.0"	8"	1.0"
6-in	3.9"	0.1"	5.9"	0.71"



Hoewel een Ares-zender met oudere behuizings sleuafmetingen compatibel is, zijn voor een optimale werking de bovenvermelde afmetingen A en B vereist.

SPECIFICATIES ZENDERACCULADERSET SUPERCCELL-R

Gebruiksaanwijzing en technische specificaties DigiTrak accu en acculader SuperCell-R

Product-ID's/modelnummers:

DLiChKit2.5 - DigiTrak Li-acculaderset 2.5a bevat:

- CrSRD/RBC1-houder voor SR40-R - 1 van 2
- Ch2cLi/M3546-acculader voor SR40 2,5A - 2 van 2
- SR40-R/RBP2v1 Oplaadbare li-ionaccu

Beschrijving: De DigiTrak Lithium-ionacculadersets bevatten een netsnoer, een acculader, een accuhouder en twee oplaadbare lithium-ionaccu's.

Deze accu's zijn uitsluitend bestemd voor gebruik met de DigiTrak. zenders. Ze kunnen tot 300 keer worden opgeladen. De accu SR40-R kan niet in andere DCI-zenders worden gebruikt.

De acculader werkt op wisselstroom (100-240 Vac, 50-60 Hz, max. 0,74). Het netsnoer dat bij uw systeem is meegeleverd, is standaard voor uw regio.

Veiligheidswaarschuwingen

- De acculader is bedoeld voor gebruik binnenshuis en is niet water- of stofbestendig. Om oververhitting te voorkomen, moet u ervoor zorgen dat er tijdens gebruik voldoende luchtcirculatie rondom de acculader is. Bedek deze niet.
- De acculader moet uit de buurt van warmtebronnen worden gehouden en mag niet worden gebruikt in omgevingen met een ontvlambare of explosieve atmosfeer.
- De acculader is uitsluitend bedoeld voor gebruik met DigiTrak. accu's. Gebruik deze niet met andere soorten accu's.
- Gebruik alleen de kabels die bij de acculader zijn geleverd.
- Haal de stekker van de acculader uit het stopcontact wanneer u deze niet gebruikt.
- De acculader bevat gevaarlijke spanningen en er zitten geen onderdelen in die door de gebruiker kunnen worden vervangen. Probeer nooit de hoes te verwijderen. Neem contact op met DCI Support.
- Bied de acculader niet bij het huisvuil aan. Zie het artikel „Afvoer van apparatuur en accu's” in het hoofdstuk Veiligheid.

Installeren en opladen

1. Sluit het netsnoer aan op de acculader en steek de stekker in een stopcontact. Indien nodig kunt u de stekker van de acculader in de houder aansluiten. Het kan tot 15 seconden duren voordat de acculader is opgestart. Het ledlampje knippert groen, wat aangeeft dat de acculader klaar voor gebruik is.
2. Steek eerst het uiteinde van de accu met de contactpunten in de houder en druk de accu stevig erin.

3. De ledlampje geeft de oplaadstatus en fouten weer.
 - **geel (ononderbroken)** - de eerste 80 % opladen, ongeveer 2 uur.
 - **geel (knipperend)** - nog 20 % tot volledig opladen. De accu kan bij 80 % lading nog worden gebruikt.
 - **groen (ononderbroken)** - volledig opgeladen, ongeveer 4 uur in totaal.
4. Verwijder de accu en haal de stekker van de acculader uit het stopcontact.
5. Als u de accu in de acculader laat zitten, knippert het lampje af en toe geel terwijl de acculader de accu bijlaadt om deze volledig opgeladen te houden. Laat de accu niet langer dan 24 uur in de acculader zitten.
6. Als u meerdere accu's achter elkaar oplaadt, wacht dan 15 seconden voordat u een volgende accu plaatst.

Ledlampjes

- Geel (ononderbroken en knipperend): accu opladen
- Geel met 1x rood knipperen: accutemperatuur is te laag (<0 °C)
- Geel met 2x rood knipperen: accutemperatuur is te hoog (>45 °C)
- Groen (ononderbroken): opladen voltooid
- Groen (knipperend): geen accu gedetecteerd
- Rood 2x knipperen: de accu is met de verkeerde polariteit op de acculader aangesloten
- Rood 3x knipperen: uitgang acculader is kortgesloten. Aansluiting van de uitgangskabel controleren
- Rood 4x knipperen: accuspanning is laag. Accustatus of -spanning controleren
- Rood 5x knipperen: De veiligheidstimer is afgelopen. Accustatus of -capaciteit controleren
- Led uit: Accuspanning is te hoog. Accuspanning controleren

Levensduur accu

De levensduur van de accu is afhankelijk van de locatiezoeker waaraan de zender is gekoppeld en de geselecteerde vermogensmodus. Raadpleeg het artikel met de zenderspecificaties voor dat model voor meer informatie.

Specificaties

- Gewicht acculader (zonder accu of kabels): 325 g
- Nominaal ingangsvermogen acculader: - 100-240 Vac, 50-60 Hz, max. 0,74
- Nominaal uitgangsvermogen acculader: Maximaal uitgangsvermogen 21 W (8,4 VDC bij 2,5 A)
- Gewicht en afmetingen van de Li 2,5A-accu: 176 g/0,94 cm x 6,3 cm

Bedrijfsomgeving

- **Accubedrijf:** 0 °C tot 45 °C
Opslag: 20 °C
Waarschuwing: De accu schakelt zichzelf uit als de temperatuur hoger dan 80 °C wordt en de temperatuurindicator op de accu zwart wordt.
- Luchtvochtigheid 15 - 93 % RH NC
- Atmosferische druk 70 - 106 kPa (700 - 1060 hPa)

Garantie: Acculader één jaar en accu 90 dagen vanaf de aankoopdatum. De garantie vervalt als de accutemperatuur boven de 80 °C komt en de temperatuurindicator op de accu zwart wordt.

CONFORMITEITSBEOORDELINGEN

Deze apparatuur voldoet aan de volgende eisen: Deel 15 van de FCC-regels; Industry Canada-normen voor licentievrije RSS; ACMA-norm Radiocommunicatie (korteafstandsapparaten) (2014). De werking is onderworpen aan de volgende twee voorwaarden: (1) deze uitrusting mag geen schadelijke interferentie veroorzaken, en (2) deze uitrusting moet bestand zijn tegen alle ontvangen interferentie, inclusief interferentie die ongewenste werking kan veroorzaken.

SOFTWARE VAN DE ARES-LOCATIEZOEKER UPDATEN VIA WIFI

STAP 1 VAN 5

Voordat u begint



U kunt software-updates met nieuwe functies en upgrades voor uw locatiezoeker via wifi, inclusief stabiele mobiele hotspots, downloaden. De locatiezoeker verbreekt automatisch de wifi-verbinding nadat de update is voltooid.

Raadpleeg voor meer informatie over het verbinden met wifi op uw locatiezoeker het artikel [Verbinding maken met wifi](#).



Sommige software-updates zijn optioneel. Sommige functies en functionaliteit is/zijn echter niet beschikbaar zonder de huidige software. Als er een software-update beschikbaar is, staat er een bericht op de apparatuurpagina in het myDCI-portaal. U kunt ook in Instellingen op updates controleren.

STAP 2 VAN 5

Scroll vanuit het **Startscherm** omlaag en selecteer **Instellingen**.

STAP 3 VAN 5

Selecteer op de pagina **Instellingen** onder **Systeem** de optie **Software-updates**.

STAP 4 VAN 5

Selecteer het netwerk dat u wilt gebruiken en voer vervolgens het wachtwoord met behulp van de D-pad en de trigger in. De locatiezoeker onthoudt het wachtwoord voor de volgende keer dat u verbinding maakt.



Als een wifi-netwerk verborgen is en zijn SSID niet uitzendt, kunt u er toch verbinding mee maken als u het volgende weet: 1) de netwerknaam of SSID, 2) het type versleuteling dat het netwerk gebruikt, 3) het netwerkwachtwoord.

STAP 5 VAN 5

Na het maken van verbinding controleert de locatiezoeker op updates.

- *Als de software van de locatiezoeker up-to-date is, wordt de huidige versie weergegeven, met een bericht. Select **Sluiten** om terug te gaan naar het menu **Instellingen**.*
- *Als de software van de locatiezoeker een update nodig heeft, klik dan op **Downloaden en installeren** en selecteer vervolgens **Update starten**. Wanneer de update is voltooid, start de locatiezoeker opnieuw op.*
- *Neem als de update mislukt contact op met de klantenservice van DCI.*



Schakel de locatiezoeker niet uit en wissel niet van scherm totdat de update is voltooid. De update kan enkele minuten duren, afhankelijk van de verbindingssnelheid. Zorg dat de accu van de locatiezoeker minimaal halfvol is, zodat de update niet wordt onderbroken.

PICTOGRAMMEN EN SYMBOLEN

Geeft de aanwezigheid van interferentie (**verzwakking** *) aan. Als het pictogram rood is of omringd wordt door een rood kader, duidt dit op overmatige verzwakking, waardoor dieptemetingen onnauwkeurig kunnen worden.



Bluetooth is actief, maar er is geen verbinding met een zender of apparaat.



Bluetooth-fout



Bluetooth probeert verbinding te maken met de zender.



Bluetooth gekoppeld aan een zender



Bluetooth probeert verbinding te maken met het smart apparaat



Er is verbinding via Bluetooth met het smart apparaat



Geeft aan dat de Max. modus is

ingeschakeld om rol-/hellingshoekgegevens en dieptemetingen te stabiliseren tijdens boren op de limiet van het zenderbereik vanwege extreme diepte of interferentie, wat per projectlocatie kan verschillen.

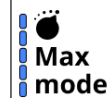

Selecteer deze optie voor meer instellingen en details.



Oplaadniveau accu locatiezoeker. Het pictogram wordt geel wanneer het oplaadniveau van de accu lager dan 39 % en rood wanneer het lager dan 20 % wordt.



De juiste vermogensmodus voor de zender is geselecteerd (1 streepje = laag, 2 streepjes = standaard, 3 streepjes = hoog).



Geeft aan dat aan de zenderband een ultralage frequentieband (0,3, 0,5 of 0,7) is toegewezen voor gebruik in gebieden met

veel passieve interferentie,
zoals wapeningsstaal.



Oplaadniveau accu zender.
Het pictogram wordt geel
wanneer het oplaadniveau
van de accu lager dan 39 %
en rood wanneer het lager
dan 20 % wordt.



Telemetrie actief. De
locatiezoeker stuurt een
signaal naar een externe
locatie via telemetrikanaal
1.



Telemetrikanaal uit - er
wordt geen signaal naar het
externe display verzonden.



Telemetrie gepauzeerd - er
wordt geen signaal naar
extern verzonden



Wifi-verbinding op 100 %



Wifi probeert verbinding te
maken



Wifi-fout



WOORDENLIJSTDEFINITIES

*ATTENUATION

The locator automatically attenuates the transmitter signal when locating at shallow depths to reduce excessive signal strength. Attenuation is in effect whenever an **A** appears on the Locate Mode screen. Attenuation can also indicate the presence of excessive interference, which can make depth readings inaccurate.

Attenuation is normal when the locator is close to the transmitter; attenuation during calibration is a warning to relocate to and calibrate in an area with less interference. The locator will not calibrate when the signal strength is flashing, which indicates the presence of extreme interference.

VERANDERING VAN DE DIEPTE VAN DE STAAF BIJ 1,8 M OP BASIS VAN HELLINGSHOEK

Toename in diepte in inches (cm)

% helling	Toename in diepte cm	% helling	Toename in diepte cm
1	2	14	43
2	5	15	46
3	10	16	48
4	13	17	51
5	15	18	53
6	18	19	56
7	20	20	61
8	25	21	64
9	28	22	66
10	30	23	69
11	33	24	71
12	36	25	74
13	36	26	76

% helling	Toename in diepte cm	% helling	Toename in diepte cm
27	79	41	117
28	81	42	117
29	84	43	119
30	86	44	122
31	91	45	124
32	94	46	127
33	97	47	130
34	99	50	137
35	102	55	147
36	104	60	157
37	107	70	175
38	109	80	191
39	112	90	203
40	114	100	216

Hellingshoeken tussen 50 % en 100 % worden alleen ter referentie weergegeven en vertegenwoordigen geen typische booromstandigheden. Alle cijfers zijn uitsluitend gebaseerd op statistieken en houden geen rekening met extreem zachte of extreem harde bodemomstandigheden, waardoor de dieptewaarden kunnen variëren.

VERANDERING VAN DE DIEPTE VAN DE STAAF 3 M OP BASIS VAN DE HELLINGSHOEK

Toename in diepte in inches (cm)

% helling	Toename diepte cm	% helling	Toename diepte cm	% helling	Toename diepte cm
1	2	19	56	37	107
2	5	20	61	38	109
3	10	21	64	39	112
4	13	22	66	40	114
5	15	23	69	41	117
6	18	24	71	42	117
7	20	25	74	43	119
8	25	26	76	44	122
9	28	27	79	45	124
10	30	28	81	46	127
11	33	29	84	47	130
12	36	30	86	50	137
13	36	31	91	55	147
14	43	32	94	60	157
15	46	33	97	70	175
16	48	34	99	80	191
17	51	35	102	90	203
18	53	36	104	100	216

Hellingshoeken tussen 50 % en 100 % worden alleen ter referentie weergegeven en vertegenwoordigen geen typische booromstandigheden. Alle cijfers zijn uitsluitend gebaseerd op statistieken en houden geen rekening met extreem zachte of extreem harde bodemomstandigheden, waardoor de dieptewaarden kunnen variëren.

TOENAME IN DIEPTE IN CM PER STAAF VAN 4,6 M

Toename in diepte in inches (cm)

% helling	Toename in diepte cm	% helling	Toename in diepte cm	% helling	Toename in diepte cm
1	5	19	86	37	157
2	10	20	89	38	163
3	13	21	94	39	165
4	18	22	99	40	170
5	23	23	102	41	173
6	28	24	107	42	178
7	33	25	112	43	180
8	36	26	114	44	183
9	41	27	119	45	188
10	46	28	124	46	191
11	51	29	127	47	196
12	53	30	132	50	203
13	58	31	135	55	221
14	64	32	140	60	236
15	69	33	142	70	262
16	71	34	147	80	284
17	76	35	150	90	305
18	81	36	155	100	323

Hellingshoeken tussen 50 % en 100 % worden alleen ter referentie weergegeven en vertegenwoordigen geen typische booromstandigheden. Alle cijfers zijn uitsluitend gebaseerd op statistieken en houden geen rekening met extreem zachte of extreem harde bodemomstandigheden, waardoor de dieptewaarden kunnen variëren.

CONFORMITEITSVERKLARING

FCC-conformiteitsverklaring

Dit apparaat voldoet aan deel 15 van de FCC-regels. De werking is onderworpen aan de volgende twee voorwaarden: (1) Dit apparaat mag geen schadelijke interferentie veroorzaken, en (2) dit apparaat moet bestand zijn tegen alle ontvangen interferentie, inclusief interferentie die ongewenste werking kan veroorzaken.

DCI is verantwoordelijk voor de conformiteit met de FCC in de Verenigde Staten. Wijzigingen of aanpassingen aan DCI-apparatuur die niet uitdrukkelijk door DCI zijn goedgekeurd en uitgevoerd, maken de beperkte garantie van de gebruiker en de FCC-autorisatie voor het gebruik van de apparatuur ongeldig.

De RTP-zender bevat het volgende:

Laird Bluetooth 5.1 datamodule, model BL653

FCC 1D SQGBL653 1 ISED 1D 3147A-BL653

Ga voor modulecertificeringen van de fabrikant naar <https://www.ezurio.com/>

ISED Canada Compliance Statement

Dit apparaat voldoet aan de licentievrije RSS-normen van Innovation, Science and Economic Development Canada. De werking is onderworpen aan de volgende twee voorwaarden:

1. Dit apparaat mag geen interferentie veroorzaken.
2. Dit apparaat moet bestand zijn tegen alle storingen, inclusief storingen die een ongewenste werking van het apparaat kunnen veroorzaken.

CAN ICES-3 (A)/NMB-3(A)

DigiTrak-locatiezoekers zijn volgens de Richtlijn radioapparatuur 2014/53/EU geclassificeerd als radioapparatuur van klasse 2 en het gebruik ervan is mogelijk niet legaal of vereist in sommige landen een gebruikersvergunning. Voor een lijst met beperkingen kunt u een verzoek indienen bij productcompliance@digital-control.com.

Déclaration de conformité FCC

Cet appareil est conforme à la partie 15 des règles FCC. Son fonctionnement est soumis aux deux conditions suivantes : (1) cet appareil ne doit pas causer d'interférences nuisibles, et (2) cet appareil doit accepter toute interférence reçue, y compris les interférences pouvant entraîner un fonctionnement indésirable.

DCI est responsable de la conformité FCC aux États-Unis. Toute modification apportée à un équipement DCI qui n'a pas été expressément approuvée et effectuée par DCI annulera la garantie limitée de l'utilisateur et l'autorisation de la FCC d'utiliser l'équipement.

L'émetteur RTP contient les éléments suivants :

Module de données Bluetooth 5.1 Laird, modèle BL653

FCC 1D SQGBL653 1 ISED 1D 3147A-BL653

Pour obtenir les certifications des modules du fabricant, consultez le site

<https://www.ezurio.com/>.

Déclaration de conformité ISED Canada

Cet appareil est conforme aux RSS exemptés de licence d'Innovation, Sciences et Développement économique Canada. Son fonctionnement est soumis aux deux conditions suivantes :

1. Cet appareil ne doit pas causer d'interférences.
2. Cet appareil doit accepter toute interférence, y compris les interférences pouvant entraîner un fonctionnement indésirable de l'appareil.

CAN ICES-3 (A)/NMB-3(A)

Les localisateurs DigiTrak sont classés comme des équipements radio de classe 2 conformément à la directive 2014/53/UE relative aux équipements radio

et leur utilisation peut être illégale ou nécessiter une licence d'utilisation dans certains pays. Pour obtenir la liste des restrictions, veuillez envoyer une demande à productcompliance@digital-control.com.

DigiTrak-locatiezoekers zijn volgens de

Richtlijn

radioapparatuur geclassificeerd als radioapparatuur van klasse 2 en het gebruik ervan is mogelijk niet legaal of vereist in sommige landen een gebruikersvergunning. Voor een lijst met beperkingen kunt u een verzoek sturen naar productcompliance@digital-control.com.

Les localisateurs DigiTrak sont classés comme équipements radio de classe 2 conformément à la directive 2014/53/UE relative aux équipements radio et leur utilisation peut être illégale ou nécessiter une licence d'utilisation dans certains pays. Pour obtenir la liste des restrictions, veuillez envoyer une demande à productcompliance@digital-control.com.



Dit apparaat voldoet aan de eisen zoals beschreven in de norm Radiocommunicatie (korteafstandsapparaten) 2014.



Cet appareil est conforme aux exigences énoncées dans la norme 2014 sur les radiocommunications (appareils à courte portée).

Dit draagbare apparaat voldoet aan de lokale specifieke absorptiesnelheid (SAR) voor ongecontroleerde omgevingen/algemene blootstellingslimieten zoals gespecificeerd in ANSI/IEEE Std. C95.1-1992 (FCC 47 CFR § 2.1093) en IC Safety Code 6 (RSS-102).

BEPERKINGEN AAN HET GEBRUIK VAN TELEMETRIE

Land	Toegestane frequenties (MHz)	Beperkingen	Regio (oud)	Regio (nieuw)
Oostenrijk	458,6, 458,65, 458,7 en 458,75	Ja*	VK	GB
België	458,6, 458,65, 458,7 en 458,75	Ja*	VK	GB
Bulgarije	458,6, 458,65, 458,7 en 458,75	Ja*	VK	GB
Kroatië	458,6, 458,65, 458,7 en 458,75		VK	GB
Cyprus	458,6, 458,65, 458,7 en 458,75		VK	GB
Tsjechische Republiek	449,8, 449,85, 449,9, 449,95		VK	GB
Denemarken	458,6, 458,65, 458,7 en 458,75		VK	GB
Estland	449,8, 449,85, 449,9 en 449,95	Ja*	ES	ES
Finland	458,6, 458,65, 458,7 en 458,75		VK	GB
Frankrijk	458,6, 458,65, 458,7 en 458,75		VK	GB
Duitsland	458,6, 458,65, 458,7 en 458,75		VK	GB
Griekenland	458,6, 458,65, 458,7 en 458,75		VK	GB
Hongarije	433,65 en 433,70	Ja*	ZW of SU	CH
IJsland	458,6, 458,65, 458,7 en 458,75		VK	GB

Land	Toegestane frequentie (MHz)	Beperkingen	Regio (oud)	Regio (nieuw)
Ierland	458,6, 458,65, 458,7 en 458,75		VK	GB
Italië	458,6, 458,65, 458,7 en 458,75	Ja*	VK	GB
Letland	449,8, 449,85, 449,9, 449,95	Ja*	VK	GB
Liechtenstein	433,65 en 433,70		ZW of SU	CH
Litouwen	449,8, 449,85, 449,9, 449,95	Ja*	VK	GB
Luxemburg	458,6, 458,65, 458,7 en 458,75	Ja*	VK	GB
Malta	458,6, 458,65, 458,7 en 458,75	Ja*	VK	GB
Nederland	451,03 en 451,09	Ja*	NL	NL
Noorwegen	458,6, 458,65, 458,7 en 458,75		VK	GB
Polen	458,6, 458,65, 458,7 en 458,75		VK	GB
Portugal	458,1125, 458,125, 458,1375, 458,15			PT
Roemenië	433,65 en 433,70		VK	CH
Slowaakse Republiek	458,6, 458,65, 458,7 en 458,75		VK	GB
Slovenië	449,8, 449,85, 449,9, 449,95	Ja*	VK	GB
Spanje	449,8, 449,85, 449,9 en 449,95		ES	ES
Zweden	458,6, 458,65, 458,7 en 458,75		VK	GB
Zwitserland	433,65 en 433,70		ZW of SU	CH

*Een individuele gebruikerslicentie is vereist – neem contact op met uw lokale autoriteit. Tenzij anders vermeld, is het maximaal uitgestraalde vermogen beperkt tot 100m WERP. Neem contact op met DCI via productcompliance@digital-control.com als u aanvullende technische informatie of een vertaling nodig hebt.

De FAR5 bevat een BLE-radio met de volgende specificaties:

Frequentiebanden: Zendvermogen 2402-2480 MHz: 0,00135 W EIRP

De AEO2 bevat wifi-/Bluetooth- en mobiele/gps-radio's die op de volgende banden werken:

CE-BANDEN

GSM900: 880,2 – 914,8 MHz GSM1800: 1710,2 – 1784,8 MHz

LTE-band 1: 1920 – 1980 MHz

LTE-band 3: 1710 – 1785 MHz

LTE-band 5: 824 – 849 MHz

LTE-band 7: 2500 – 2570 MHz

LTE-band 8: 880 – 915 MHz

LTE-band 20: 832 – 862 MHz

LTE-band 28: 703 – 748 MHz

LTE-band 38: 2570 – 2620 MHz

LTE-band 40: 2300 – 2400 MHz

LTE-band 41: 2496 – 2690 MHz

CONFORMITEITSBEOORDELING

CONFORMITEITSBEOORDELINGEN

Deze apparatuur voldoet aan de volgende eisen: Deel 15 van de FCC-regels; Industry Canada-normen voor licentievrije RSS; ACMA-norm Radiocommunicatie (korteafstandsapparaten) (2014). De werking is onderworpen aan de volgende twee voorwaarden: (1) deze uitrusting mag geen schadelijke interferentie veroorzaken, en (2) deze uitrusting moet bestand zijn tegen alle ontvangen interferentie, inclusief interferentie die ongewenste werking kan veroorzaken.

Contact

DCI USA

19625 62nd Ave S, Suite B103

Kent, WA USA 98032

DCI@digital-control.com

US & CANADA

1.800.288.3610

INTERNATIONAAL

1.425.251.0559

DCI China

368 Xingle Road Huacao Town

Minhang District Shanghai 201107, P.R.C

DCI.China@digital-control.com

CHINA

400-100-8708

INTERNATIONAAL

+86.21.6432.5186

DCI India

Unit No. 1022, 10th Floor DLF Tower B Jasola

District Center

New Delhi 110025 India

DCI.India@digital-control.com

INDIA

+91.11.4507.0444

INTERNATIONAAL

+91.11.4507.0440

DCI Australia

2/9 Frinton Street Southport

Queensland 4215 Australia

DCI.Australia@digital-control.com

AUSTRALIA

+61.7.5531.4283

INTERNATIONAAL

+61.7.5531.2617

DCI Europe

Brueckenstraße 2

97828 Marktheidenfeld Germany

DCI.Europe@digital-control.com

EUROPE

+49.9391.810.6100

INTERNATIONAAL

+49.9391.810.6109

DCI Philippines

404-405 Energy Opt. Bldg Prime St, Madrigal

Business Park 2

Alabang Muntinlupa City, Philippines 1780

DCI.Philippines@digital-control.com

PHILIPPINES

(02)79802647

INTERNATIONAAL

+632-79802647

